

ISSN 1846-0011

SLUŽBENI GLASNIK

GRADA KORČULE

GODINA XXX.

KORČULA, 23. ožujka 2023.

BROJ 1

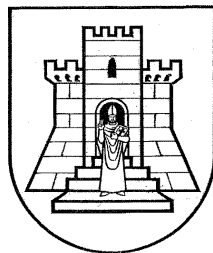

SADRŽAJ

GRADSKO VIJEĆE

1. Odluka o načinu pružanja javne usluge sakupljanja komunalnog otpada na području Grada Korčule 3
2. Odluka o organizaciji i načinu naplate i kontrole parkiranja u Gradu Korčuli 15
3. Odluka o izmjenama Odluke o koeficijentima za obračun plaće službenika i namještenika u upravnim tijelima Grada Korčule 93
4. Odluka o plaći i drugim pravima gradonačelnice iz radnog odnosa 94
5. Program mjera poticanja razvoja poduzetništva Grada Korčule u 2023. godini 95
6. Kodeks ponašanja članova Gradskog vijeća Grada Korčule 101
7. Rješenje o razrješenju i imenovanju člana Vijeća za davanje koncesijskih odobrenja 104
8. Zaključak o prihvaćanju Izvješća o radu Gradske knjižnice "Ivan Vidali" za 2022. godinu 105
9. Zaključak o davanju suglasnosti na Program rada i financijskog plana Gradske knjižnice "Ivan Vidali" za 2023. godinu 105
10. Zaključak o prihvaćanju Izvješća o radu Centra za kulturu Korčula za 2022. godinu 105
11. Zaključak o davanju suglasnosti na Plan rada Centra za kulturu Korčula za 2023. godinu 106
12. Zaključak o prihvaćanju Izvješća o radu Gradskog muzeja Korčula za 2022. godinu 106
13. Zaključak o davanju suglasnosti na Program rada Gradskog muzeja Korčula za 2023. godinu... 106
14. Zaključak o prihvaćanju Izvješća o radu Ustanove "Športski objekti Korčula" za 2022. godinu 107
15. Zaključak o davanju suglasnosti na Plan rada Ustanove "Športski objekti Korčula" za 2023. godinu 107
16. Zaključak o prodaji nekretnine u vlasništvu Grada Korčule označene kao čest.zem. 240/7 ZU 100 k.o. Korčula 107
17. Zaključak o davanju mišljenja 108

GRADONAČELNICA

1. Odluka o određivanju brojčanih oznaka stvaratelja i primatelja akata u obavljanju uredskog poslovanja Grada Korčule 108
2. Pravilnik o izmjeni Pravilnika o unutarnjem redu upravnih tijela Grada Korčule..... 110
3. Godišnji plan upravljanja pomorskim dobrom na području Grada Korčule za 2023. godinu 111
4. Plan ustrojavanja i obavljanja motriteljsko-dojavne službe u provedbi posebnih mjera zaštite od požara..... 143
5. Plan operativne primjene Programa aktivnosti u provedbi posebnih mjera zaštite od požara od interesa a Republiku Hrvatsku u 2023. godini na području Grada Korčule..... 143
6. Plan aktivnog uključivanja subjekata zaštite od požara za 2023. godinu..... 145
7. Socijalni plan Grada Korčule za 2023. godinu 148

MANDATNI ODBOR

1. Izvješće o prestanku mirovanja mandata vijećnici Vinki Lozici i nastavku obnašanja dužnosti vijećnice 149

GRADSKO VIJEĆE

Na temelju članka 66. Zakona o gospodarenju otpadom ("Narodne novine" broj 84/2021) i članka 47. st.1. t.2. Statuta Grada Korčule (Službeni glasnik Grada Korčule broj 3/18 i 3/21) te članka 61. Poslovnika Gradskog vijeća Grada Korčule ("Službeni glasnik Grada Korčule", broj 8/18), Gradsko vijeće Grada Korčule na svojoj 14. sjednici održanoj dana 20. ožujka 2023. godine, donosi

O D L U K U

o načinu pružanja javne usluge sakupljanja komunalnog otpada na području Grada Korčule

Uvodne odredbe

Članak 1.

(1) Ovom Odlukom utvrđuju se način i uvjeti pružanja javne usluge sakupljanja komunalnog otpada na području Grada Korčule putem spremnika od pojedinog korisnika te prijevoza i predaje tog otpada ovlaštenoj osobi za obradu otpada (u daljnjem tekstu: javna usluga).

(2) Javna usluga je usluga od općeg interesa i podrazumijeva usluge prikupljanja miješanog komunalnog otpada, biootpada, reciklabilnog komunalnog otpada, jednom godišnje glomaznog otpada na lokaciji obračunskog mjesta korisnika, preuzimanja otpada u mobilnom reciklažnom dvorištu te prijevoza i predaje otpada ovlaštenoj osobi - zbrinjavatelju/oporabitelju otpada.

(3) Ovom Odlukom propisuju se:

1. kriterij obračuna količine miješanog komunalnog otpada i obračunska razdoblja;
2. kategorije korisnika javne usluge;
3. standardne veličine i druga bitna svojstva spremnika za sakupljanje otpada;
4. najmanja učestalost odvoza otpada prema područjima;
5. područja pružanja javne usluge;
6. opis mobilnog reciklažnog dvorišta
7. način pružanja javne usluge: odredbe o načinu pojedinačnog korištenja javne usluge; odredbe o prihvatljivom dokazu izvršenja javne usluge za pojedinog korisnika usluge; odredbe o načinu korištenja zajedničkog spremnika; odredbe o količini glomaznog otpada koji se preuzima u okviru javne usluge; način određivanja udjela korisnika javne usluge u slučaju kad korisnici usluge kućanstva i pravne osobe ili fizičke osobe - obrtnici koriste zajednički spremnik, a nije postignut sporazum o njihovim udjelima;
8. odredbe o korištenju javnih površina za prikupljanje otpada i mjestima primopredaje otpada ako su različita od obračunskog mjesta;
9. obveze davatelja javne usluge;
10. obveze korisnika javne usluge;
11. odredbe o informiranju korisnika javne usluge o načinu djelovanja sustava gospodarenja otpadom
12. odredbe o prikupljanju i pohrani podataka te prihvatljivim dokazima izvršenja javne usluge za pojedinačnog korisnika javne usluge;
13. odredbe o načinu sklapanja i provedbe ugovora o javnoj usluzi (u daljnjem tekstu: Ugovor);
14. odredbe o provedbi Ugovora koje se primjenjuju u slučaju nastupanja posebnih okolnosti uključujući elementarne nepogode, katastrofe i slično;
15. odredbe o načinu podnošenja prigovora i postupanja po prigovoru građana na neugodu uzrokovanu sustavom sakupljanja komunalnog otpada i prigovora na račun za javnu uslugu;
16. iznos cijene minimalne javne usluge, s obrazloženjem načina na koji je određen, kao i iznos naknada koje se naplaćuju u sklopu naplate cijene minimalne javne usluge;
17. odredbe o utvrđivanju kriterija za umanjenje cijene javne usluge;
18. odredbe o kriterijima za određivanje korisnika javne usluge u čije ime Grad Korčula preuzima obvezu sufinanciranja cijene javne usluge;
19. odredbe o ugovornoj kazni;
20. opći uvjeti ugovora s korisnicima (u daljnjem tekstu: Ugovor);
21. obračunska razdoblja.

Članak 2.

Pojmovi koji se koriste u ovoj Odluci o načinu pružanja javne usluge sakupljanja komunalnog otpada na području Grada Korčule (u daljnjem tekstu: Odluka) definirani su Zakonom o gospodarenju otpadom (u daljnjem tekstu: Zakon), i drugim podzakonskim aktima donesenima na temelju Zakona. Svi pojmovi koji se koriste u ovoj Odluci su rodno neutralni.

Članak 3.

Na području Grada Korčule javnu uslugu pruža Komunalno trgovačko društvo Hober d.o.o., Plokata 19. travnja 1921. br. 40, 20260 Korčula, OIB: 90015801532.

Članak 4.

(1) Korisnik javne usluge na području pružanja javne usluge, sukladno Zakonu, je vlasnik nekretnine odnosno vlasnik posebnog dijela nekretnine i korisnik nekretnine odnosno posebnog dijela nekretnine kad je vlasnik nekretnine odnosno posebnog dijela nekretnine obvezu plaćanja ugovorom prenio na tog korisnika i o tome obavijestio davatelja javne usluge, ili stvarni korisnik nekretnine.

(2) Skupina korisnika javne usluge može, na vlastiti zahtjev i sukladno međusobnom sporazumu, zajednički nastupati prema davatelju javne usluge. Samo u slučaju nemogućnosti pružanja usluge individualno.

Kriteriji obračuna količine miješanog komunalnog otpada i obračunska razdoblja

Članak 5.

(1) Kriterij obračuna količine miješanog komunalnog otpada je volumen spremnika miješanog komunalnog otpada izražen u litrama i broj pražnjenja spremnika u obračunskom razdoblju.

(2) Obračunsko razdoblje određuje se u trajanju od mjesec dana, počinje prvoga dana u mjesecu, a završava zadnjega dana u istome mjesecu. Račun se izdaje korisniku javne usluge u roku od 15 dana od isteka obračunskog razdoblja.

Kategorije korisnika javne usluge

Članak 6.

(1) Korisnici javne usluge razvrstavaju se u kategorije korisnika:

1. kućanstvo
2. nije kućanstvo (drugi izvori komunalnog otpada).

(2) Korisnik kućanstvo je korisnik javne usluge koji nekretninu koristi, trajno ili povremeno, u svrhu stanovanja (npr. vlasnici stanova, kuća, nekretnina za odmor).

(3) Korisnik koji nije kućanstvo je korisnik javne usluge koji nije razvrstan u kategoriju korisnika kućanstvo, a koji nekretninu koristi u svrhu obavljanja djelatnosti, što uključuje i iznajmljivače koji kao fizičke osobe pružaju ugostiteljske usluge u domaćinstvu sukladno zakonu kojim se uređuje ugostiteljska djelatnost.

(4) Ako se na istom obračunskom mjestu korisnik može razvrstati i u kategoriju kućanstvo i u kategoriju korisnika koji nije kućanstvo, korisnik je u sezoni (01.05. do 31.10.) dužan plaćati samo cijenu minimalne javne usluge obračunatu za kategoriju korisnika koji nije kućanstvo, a izvan sezone (1.11. do 30.04) kao kućanstvo.

Standardne veličine i druga bitna svojstva spremnika za sakupljanje komunalnog otpada

Članak 7.

(1) Standardne veličine spremnika određuju se kako bi se omogućilo njihovo pražnjenje pomoću specijalnih komunalnih vozila sa sustavima za podizanje spremnika, u skladu s uvjetima zaštite na radu.

(2) Standardne veličine spremnika za sakupljanje miješanog komunalnog otpada, biootpada i ostalih vrsta otpada u okviru javne usluge na obračunskom mjestu korisnika javne usluge, na području Grada Korčule jesu: 25, 80, 120, 240 i 1100 l i drugi po potrebi. Navedeni standardni spremnici koriste se na sljedeći način:

- spremnici zapremine 120 l koriste se za sakupljanje miješanog komunalnog otpada kod svih kategorija korisnika (standard minimalne javne usluge);
- spremnici sa nadogradnjom zapremine 25 L koriste se za sakupljanje miješanog komunalnog otpada na javnim površinama, (otpadomjer), kod kategorije kućanstvo i iznimno kategorije ne kućanstvo;
- spremnici zapremine 80 l koriste se za sakupljanje otpadnog papira kod svih kategorija korisnika (standard minimalne javne usluge);
- spremnici zapremine 80 l koriste se za sakupljanje otpadne plastike kod svih kategorija korisnika (standard minimalne javne usluge);
- spremnici zapremine 1100 l koriste se za sakupljanje otpadnog papira, PET, MET i stakla, postavljani na javnim površinama (tzv. zeleni otoci). (standard minimalne javne usluge)
- spremnici zapremine 240 l i 1100 l koriste se za sakupljanje miješanog komunalnog otpada kao zajednički spremnici sa raspodjelom udjela u slučaju nemogućnosti ili neopravdanosti drugog rješenja kod kategorije kućanstvo i iznimno kategorije ne kućanstvo (standard minimalne javne usluge);
- spremnici zapremine 120 l, 240 l, 1.100 l i drugi, a koji ne spadaju u standard minimalne javne usluge, koje davatelj javne usluge može ponuditi korisniku javne usluge, koriste se za sakupljanje komunalnog otpada kod korisnika koji nije kućanstvo, a kod korisnika kategorije kućanstvo samo u

slučaju iznimne potrebe, u dogovoru između korisnika javne usluge i davatelja javne usluge i naplatu prema Cjeniku davatelja javne usluge;

(3) U okviru standarda minimalne javne usluge korisnik može imati najviše jedan spremnik odgovarajuće zapremine za svaku pojedinu vrstu otpada

(4) Iznimno, osim u navedenim spremnicima, komunalni otpad se može prikupljati i u odgovarajućim vrećicama koje osigurava davatelj javne usluge.

(5) Korisnici mogu zadužiti dodatne spremnike i dodatne programe odvoza izvan standarda minimalne javne usluge, sa naplatom prema posebnom dijelu cjenika pružatelja javne usluge.

Članak 8.

(1) Spremnici za sakupljanje otpada moraju biti nepropusni za tekućine, s poklopcem koji mora u potpunosti i vodonepropusno zatvarati otvor za punjenje/praznjenje spremnika, sprječavati rasipanje otpada i širenje neugodnih mirisa. Spremnici za pojedine vrste komunalnog otpada kod korisnika javne usluge moraju sadržavati natpis s nazivom davatelja javne usluge, oznaku koja je u evidenciji o preuzetom komunalnom otpadu pridružena korisniku javne usluge i obračunskom mjestu te naziv vrste otpada za koju je spremnik namijenjen. Spremnici za određene vrste otpada označavaju se odgovarajućom bojom, bilo da je čitav spremnik obojan u odgovarajuću boju, bilo da je u odgovarajuću boju obojan samo poklopac spremnika, bilo da se na spremniku nalazi naljepnica odgovarajuće boje.

(2) Boje kojima se uobičajeno označavaju vrste spremnika na području Grada Korčule jesu: (1) zelena - spremnici za miješani komunalni otpad; (2) plava - spremnici za otpadni papir i karton; (3) žuta - spremnici za otpadnu plastičnu i metalnu ambalažu; (4) zelena - spremnici za staklo

(3) Spremnik za komunalni otpad mora imati jedinstvenu oznaku koju je moguće nedvosmisleno povezati s vlasnikom spremnika i očitati elektroničkim uređajem. Spremnik za miješani komunalni otpad uz prethodno navedenu jedinstvenu oznaku mora biti opremljen i elektroničkim čipom (RFID).

Najmanja učestalost odvoza otpada prema područjima

Članak 9.

(1) Davatelj javne usluge dužan je omogućiti korisniku javne usluge primopredaju komunalnog otpada na obračunskom mjestu korisnika:

- miješanog komunalnog otpada najmanje jednom tjedno;
- ambalažnog otpada (plastična i metalna ambalaža) najmanje jednom u dva tjedna;
- otpadnog papira i kartona najmanje jednom u dva tjedna;
- kompostiranje biootpada na mjestu nastanka, do trenutka uspostave sustava odvojenog prikupljanja biootpada, a onda najmanje jednom tjedno.

(2) Plan s danima i okvirnim vremenom primopredaje komunalnog otpada prema područjima, kategorijama korisnika i vrstama otpada sastavni je dio obavijesti o odvozu komunalnog otpada iz članka 16. stavak 3. ove Odluke.

Područja pružanja javne usluge

Članak 10.

Davatelj javne usluge iz članka 3. ove Odluke dužan je javnu uslugu pružati na čitavom administrativnom području Grada Korčule.

Opis reciklažnih dvorišta na području Grada Korčule i način njihovog korištenja

Članak 11.

(1) Na području Grada Korčule uspostavljeno je mobilno reciklažno dvorište, a nakon izgradnje uspostaviti će se i reciklažno dvorište u gospodarskoj zoni Lokva.

(2) U reciklažnom dvorištu dozvoljeno je odlaganje, bez naknade za korisnike javne usluge kategorije kućanstvo s područja Grada Korčule, onih količina i vrsta komunalnog otpada koje odgovaraju količinama i vrstama komunalnog otpada nastalima u kućanstvu fizičkih osoba. Korisnicima javne usluge na području Grada koji spadaju u kategoriju kućanstvo ali predaju otpad u količini većoj od količine koja odgovara količini otpada nastaloj u kućanstvu fizičkih osoba, usluga korištenja reciklažnog dvorišta naplatiti će se sukladno cjeniku davatelja javne usluge.

(3) U reciklažnom dvorištu nije dozvoljeno odlaganje proizvodnog otpada.

(4) Prilikom korištenja usluga reciklažnog dvorišta, korisnik javne usluge dužan je identificirati se osobnom ispravom i/ili originalnim računom davatelja javne usluge, kako bi se omogućilo evidentiranje korištenja reciklažnog dvorišta te predanih količina i vrsta otpada. Ako se korisnik ne identificira na opisani način, neće se smatrati korisnikom javne usluge, a korištenje reciklažnog dvorišta naplatiti će mu se sukladno cjeniku davatelja javne usluge.

(5) Cijene korištenja reciklažnog dvorišta, koje cjenikom određuje davatelj javne usluge, moraju odgovarati troškovima zbrinjavanja pojedinih vrsta i količina otpada koje korisnik predaje u reciklažno dvorište.

Način pružanja i korištenja javne usluge

Članak 12.

(1) Davatelj javne usluge pruža, a korisnik javne usluge koristi javnu uslugu na sljedeći način:

1. korisniku javne usluge mora se osigurati mogućnost odvojene primopredaje komunalnog otpada, putem spremnika odgovarajućih veličina i vrsta, na njegovom obračunskom mjestu; korištenjem spremnika za ambalažni otpad i papir postavljenih na javnoj površini; korištenjem reciklažnog dvorišta; te odvozom glomaznog komunalnog otpada jednom godišnje, bez naknade, s adrese obračunskog mjesta korisnika javne usluge (do 200 kg ili 2 m³). Ukoliko korisnik koristi nekretninu do koje nije moguće doći vozilima za prikupljanje komunalnog otpada koje posjeduje davatelj usluge, dužan je spremnik donijeti na primopredaju otpada do mjesta do kojeg vozila davatelja usluge mogu doći, ili mu davatelj javne usluge omogućava korištenje zajedničkog spremnika, koji može biti i na javnoj površini, u pravilu opremljenog mjeracem, odnosno otpadomjerom.
2. korisniku javne usluge mora se osigurati odvojena primopredaja miješanog komunalnog otpada i reciklabilnog otpada, koja se obavlja putem spremnika na lokaciji obračunskog mjesta korisnika usluge, na način da se miješani komunalni otpad i biootpad sakupljaju odvojeno od otpadnog papira/kartona, plastične/metalne ambalaže.
3. korisnik javne usluge je dužan odvojeno prikupljati biootpad - i kompostirati u domaćinstvu ukoliko postoje uvjeti za kompostiranje, a nakon uvođenja usluge odvojenog prikupljanja korisnici mogu odabrati uslugu odvoza biootpada ili nastaviti kompostirati biootpad u vlastitom domaćinstvu.
4. korisniku javne usluge kategorije kućanstvo mora se omogućiti odvojena predaja glomaznog komunalnog otpada jednom godišnje u količini ne većoj od 200 kg ili 2 m³, bez naplate, odvozom s adrese obračunskog mjesta korisnika javne usluge na poziv korisnika javne usluge. Prilikom odvoza glomaznog otpada, korisnik javne usluge može odvojeno predati i: električni/elektronički otpad; tekstil, odjeću i obuću; otpadnu gumu; problematični i opasni otpad iz kućanstva; zeleni (vrtni) biorazgradivi otpad (granje, lišće); navedeni otpad mora biti zapakiran ili pripremljen na način da se spriječi njegovo prosipanje i miješanje s drugim otpadom, odnosno da se može lako odvojiti po vrstama; korisnik je dužan u zahtjevu za odvoz glomaznog otpada navesti koje vrste i količine otpada namjerava predati prilikom odvoza;
5. korisniku javne usluge mora se omogućiti odvojena predaja otpada određenog posebnim propisom koji uređuje gospodarenje otpadom u mobilnom reciklažnom dvorištu, sukladno članku 11. ove Odluke.

(2) Na zahtjev korisnika javne usluge, uz naplatu sukladno Cjeniku davatelja javne usluge, pružaju se sljedeće usluge:

1. preuzimanje otpada iz stavka 1. ovoga članka u slučaju iznimne potrebe za preuzimanjem veće količine otpada od uobičajene;
2. preuzimanje glomaznog otpada, osim preuzimanja glomaznog otpada iz točke 4. stavka 1. ovoga članka.

(3) Korisnik koji koristi kućno kompostiranje biootpada dužan je koristiti vlastiti komposter (ili drugi oblik kompostiranja u vrtu i slično) ili komposter koji preuzima od davatelja javne usluge. Komposter se postavlja na udaljenosti od najmanje 2 metra od svake granice katastarske čestice na adresi obračunskog mjesta korisnika javne usluge, osim ukoliko korisnik ima suglasnost vlasnika susjednog zemljišta o tome da komposter smije postaviti na manju udaljenost od granice katastarske čestice. Korisnik javne usluge obvezuje se djelatnicima davatelja javne usluge ili drugim osobama ovlaštenim za nadzor provedbe ove Odluke omogućiti pristup na svoju nekretninu i uvid u stanje kompostera i provedbu kućnog kompostiranja. Korisnik javne usluge dužan je kućno kompostiranje provoditi sukladno uputama davatelja javne usluge te odredbama Zakona i odgovarajućih propisa.

(4) Spremnik na obračunskom mjestu na adresi korisnika javne usluge i zajednički spremnik iz stavka 1. ovoga članka smatraju se primarnim spremnikom.

Korištenje javnih površina za sakupljanje otpada

Članak 13.

(1) Sakupljanje komunalnog otpada na adresi obračunskog mjesta korisnika javne usluge obavlja se u odgovarajućim spremnicima koji u pravilu moraju biti smješteni na zemljištu, odnosno unutar nekretnine korisnika javne usluge. Primopredaja otpada u pravilu se obavlja na javnoj površini ispred nekretnine korisnika javne usluge, osim ako korisnik javne usluge nije ovlastio davatelja javne usluge za ulazak na zemljište odnosno u nekretninu korisnika javne usluge i to mu omogućio. Korisnik javne usluge koristi uslugu na način da, sukladno obavijesti o prikupljanju komunalnog otpada, u dane odvoza otpada na javnu površinu ispred svoje nekretnine iznese odgovarajući spremnik s otpadom koji se u te dane odvozi.

(2) U slučaju kad spremnike za otpad nije moguće smjestiti na zemljištu odnosno unutar nekretnine korisnika javne usluge, spremnici se mogu smjestiti na javnu površinu sukladno rješenju nadležnog tijela Grada o korištenju javne površine i u dogovoru s davateljem javne usluge.

(3) U suradnji s Gradom, davatelj javne usluge prema potrebi spremnike za komunalni otpad i mobilna reciklažna dvorišta može povremeno privremeno postavljati na javne površine i bez rješenja nadležnog tijela, sukladno uputama nadležnog tijela Grada, na način da tako postavljeni spremnici i mobilna reciklažna dvorišta ne ometaju korištenje javne površine, osobito u smislu prometa pješaka i vozila te preglednosti raskrižja. Sav otpad koji se nađe u okolini spremnika na javnoj površini davatelj javne usluge dužan je ukloniti u najkraćem mogućem roku, prema nalogu komunalnog redara.

Obveze davatelja javne usluge

Članak 14.

Davatelj javne usluge dužan je:

1. pružati javnu uslugu u skladu sa Zakonom i ovom Odlukom te drugim propisima koji reguliraju gospodarenje otpadom;
2. postupati s odvojeno sakupljenim komunalnim otpadom, uključujući preuzimanje, prijevoz i predaju na zbrinjavanje tog otpada, sukladno redu prvenstva gospodarenja otpadom i na način koji ne dovodi do miješanja odvojeno sakupljenog komunalnog otpada s drugom vrstom otpada ili otpadom koji ima drukčija svojstva;
3. odgovarati za sigurnost, redovitost, i kvalitetu pružanja javne usluge te čistoću na mjestu primopredaje otpada;
4. snositi sve troškove gospodarenja prikupljenim komunalnim otpadom do uspostave sustava postupanja s reciklabilnim komunalnim otpadom koji se sastoji pretežito od otpadne ambalaže;
5. osigurati korisniku javne usluge spremnike za primopredaju komunalnog otpada sukladno članku 7. ove Odluke; osigurati korisniku javne usluge na njegov zahtjev komposter za kompostiranje biootpada; omogućiti odvoz glomaznog komunalnog otpada s adrese obračunskog mjesta korisnika sukladno članku 12. ove Odluke;
6. označiti spremnike za primopredaju komunalnog otpada nazivom davatelja javne usluge, nazivom vrste otpada za koju je spremnik namijenjen i oznakom koja je u Evidenciji o preuzetom komunalnom otpadu pridružena korisniku javne usluge i obračunskom mjestu i održavati natpis;
7. preuzimati redovito, u skladu s rasporedom odvoza davatelja javne usluge, sadržaj pojedinog spremnika od korisnika javne usluge;
8. osigurati provjeru da otpad sadržan u spremniku prilikom primopredaje odgovara vrsti otpada čija se primopredaja obavlja;
9. osigurati uvjete kojima se ostvaruje pojedinačno korištenje javne usluge, neovisno o broju korisnika koji koriste zajednički spremnik;
10. predati sakupljeni reciklabilni otpad osobi koju odredi Fond za zaštitu okoliša i energetske učinkovitost (u daljnjem tekstu: Fond);
11. izraditi i objaviti u elektroničkom obliku obavijest o sakupljanju komunalnog otpada za područje Grada Korčule za sljedeću godinu i do 31. 12. tekuće godine dostaviti je korisniku javne usluge u tiskanom obliku, na adresu obračunskog mjesta, elektroničkim putem, pisanim putem ili na drugi korisniku usluge prihvatljiv način;
12. educirati i informirati korisnike javne usluge o pravilnom korištenju spremnika za odvojeno sakupljanje otpada;
13. voditi evidenciju o preuzetoj količini komunalnog otpada od pojedinog korisnika usluge u obračunskom razdoblju prema kriteriju količine otpada iz članka 5. ove Odluke, u digitalnom obliku (u daljnjem tekstu: evidencija) sukladno članku 18. ove Odluke; sastavni dio evidencije je Izjava korisnika i dokazi o izvršenoj javnoj usluzi; podatci iz evidencije moraju biti dostupni na uvid korisniku usluge na njegov zahtjev;
14. izraditi Cjenik javne usluge i objaviti ga na mrežnoj stranici;
15. obračunati cijenu javne usluge na način propisan Zakonom, ovom Odlukom i Cjenikom; na računu za javnu uslugu navesti sve elemente temeljem kojih je izvršio obračun cijene javne usluge, uključivo i porez na dodanu vrijednost određen sukladno posebnom propisu kojim se utvrđuje porez na dodanu vrijednost.

Obveze korisnika javne usluge

Članak 15.

Korisnik javne usluge dužan je:

1. dostaviti davatelju javne usluge popunjenu Izjavu o načinu korištenja javne usluge (u daljnjem tekstu: Izjava) iz članka 17. ove Odluke;

2. koristiti javnu uslugu na području na kojem se nalazi nekretnina korisnika usluge na način da proizvedeni komunalni otpad predaje putem primarnih spremnika, odvojeno po vrstama u odgovarajuće spremnike za miješani komunalni otpad, biootpad i reciklabilni komunalni otpad;
3. predati opasni i problematični komunalni otpad u reciklažnom ili mobilnom reciklažnom dvorištu, odnosno postupati s istim u skladu s propisom kojim se uređuje gospodarenje posebnom kategorijom otpada, osim korisnika koji nije kućanstvo;
4. predati odvojeno biootpad putem odgovarajućeg spremnika ili kompostirati biootpad na mjestu nastanka;
5. preuzeti od davatelja javne usluge standardizirane spremnike za otpad, pa iste spremnike držati na mjestu određenom za njihovo držanje na način da se njihovom uporabom ne ometaju drugi korisnici nekretnine, korisnici susjednih nekretnina ili korisnici javnih površina u okolici nekretnine;
6. omogućiti davatelju javne usluge označavanje spremnika odgovarajućim natpisom i oznakama;
7. omogućiti davatelju javne usluge pristup spremniku na mjestu primopredaje kad mjesto primopredaje otpada nije na javnoj površini;
8. postupati s otpadom na obračunskom mjestu korisnika javne usluge na način kojim se ne dovodi u opasnost ljudsko zdravlje, ne dovodi do rasipanja otpada oko spremnika i ne uzrokuje pojava neugode trećim osobama zbog mirisa ili drugih štetnih svojstava otpada;
9. odgovarati za postupanje s otpadom i spremnikom na obračunskom mjestu korisnika javne usluge te, kad više korisnika koristi zajednički spremnik, zajedno s ostalim korisnicima javne usluge na istom obračunskom mjestu odgovarati za obveze nastale zajedničkim korištenjem spremnika;
10. platiti redovito davatelju javne usluge iznos cijene javne usluge za obračunsko mjesto i obračunsko razdoblje, u skladu s važećim Cjenikom, osim za obračunsko mjesto na kojem je nekretnina koja se trajno ne koristi.

Informiranje korisnika javne usluge o načinu djelovanja sustava gospodarenja otpadom

Članak 16.

(1) Grad Korčula i davatelj javne usluge na svojim mrežnim stranicama objavljuju i ažurno održavaju popis koji sadrži najmanje sljedeće informacije:

- lokaciju i radno vrijeme reciklažnog dvorišta, s uputama o vrstama otpada koje se u njima preuzimaju;
- lokacije i radno vrijeme mobilnog reciklažnog dvorišta, s uputama o vrstama otpada koje se u njima preuzimaju;
- lokacije i vrste spremnika za odvojeno sakupljanje komunalnog otpada na javnim površinama s uputama za njihovo korištenje;
- raspored odvoza pojedinih vrsta komunalnog otpada sa obračunskog mjesta korisnika javne usluge i upute za odvojeno prikupljanje pojedinih vrsta komunalnog otpada;
- upute za odvoz glomaznog komunalnog otpada po pozivu;
- upute za kućno kompostiranje otpada.

(2) Grad Korčula je dužan o svom trošku, na odgovarajući način osigurati godišnju provedbu informativnih aktivnosti u svezi gospodarenja otpadom na svojem području, a osobito najmanje jednu javnu tribinu te informativne publikacije o gospodarenju otpadom. Grad je dužan u sklopu svoje mrežne stranice uspostaviti i ažurno održavati mrežne stranice sa svim bitnim informacijama o gospodarenju otpadom na svojem području.

(3) Informacije iz stavka 1. ovoga članka davatelj javne usluge dužan je najmanje jednom godišnje, najkasnije do 31. 12. tekuće godine za sljedeću godinu, dostaviti korisnicima usluge i u tiskanom obliku kao obavijest o odvozu komunalnog otpada.

Prikupljanje i pohrana podataka te prihvatljivi dokaz izvršenja javne usluge za pojedinačnog korisnika javne usluge

Članak 17.

(1) Korisnik javne usluge dužan je dostaviti davatelju javne usluge Izjavu o načinu korištenja javne usluge. Izjava o načinu korištenja javne usluge je obrazac kojim se korisnik javne usluge i davatelj javne usluge usuglašavaju o bitnim sastojcima Ugovora.

(2) Izjava se daje na obrascu koji korisniku javne usluge dostavlja davatelj javne usluge, a koji sadrži sljedeće podatke:

1. adresu / lokaciju obračunskog mjesta,
2. podatke o korisniku javne usluge (ime i prezime ili naziv pravne osobe ili fizičke osobe - obrtnika, OIB te adresu prebivališta / sjedišta),
3. kategoriju korisnika javne usluge,
4. udio u korištenju spremnika za miješani komunalni otpad,

5. vrstu, zapreminu i broj spremnika koje će koristiti, sukladno članku 7. ove Odluke, ili očitova-nje o sklapanju posebnog ugovora o korištenju javne usluge za kategoriju korisnika koji nije kućanstvo,
6. broj planiranih primopredaja miješanog komunalnog otpada u obračunskom razdoblju,
7. očitovanje o kompostiranju biootpada,
8. očitovanje o trajnom nekorisćenju nekretnine,
9. obavijest davatelja javne usluge o uvjetima pod kojima se Ugovor smatra sklopljenim,
10. izjavu korisnika javne usluge kojom potvrđuje da je upoznat s Ugovorom,
11. izjavu korisnika javne usluge kojom daje suglasnost za elektroničku komunikaciju s davateljem javne usluge i elektroničku adresu i/ili broj mobilnog telefona putem kojeg se korisniku mogu dostavljati obavijesti i računi za uslugu,
12. izjavu davatelja javne usluge o tajnosti osobnih podataka,
13. uvjete raskida Ugovora,
14. izvadak iz Cjenika javne usluge,
15. druge podatke potrebne za sklapanje Ugovora.

(3) Podaci iz stavka 2. ovoga članka svrstani su u obrascu Izjave u dva stupca, od kojih je prvi prijedlog davatelja javne usluge, a drugi očitovanje korisnika javne usluge.

(4) Korisnik javne usluge je dužan vratiti davatelju usluge dva potpisana primjerka Izjave u roku od 15 dana od dana zaprimanja.

(5) Davatelj javne usluge dužan je po zaprimanju Izjave korisniku usluge vratiti jedan ovjereni primjerak Izjave u roku od 15 dana od dana zaprimanja.

(6) Davatelj javne usluge dužan je primijeniti podatak iz Izjave koji je naveo korisnik javne usluge (stupac: očitovanje korisnika javne usluge) kad je taj podatak u skladu sa Zakonom i ovom Odlukom.

(7) Iznimno od odredbe stavka 6. ovoga članka davatelj javne usluge primjenjuje podatak iz Izjave koji je naveo davatelj javne usluge (stupac: prijedlog davatelja javne usluge) u sljedećim slučajevima:

1. kad se korisnik javne usluge ne očituje u Izjavi o podacima iz stavka 2. ovoga članka odnosno ne dostavi davatelju javne usluge Izjavu u roku iz stavka 4. ovoga članka,
2. kad podatak koji je naveo korisnik javne usluge nije u skladu sa Zakonom i ovom Odlukom,
3. kad davatelj javne usluge može nedvojbeno utvrditi da podatak koji je naveo korisnik javne usluge ne odgovara stvarnom stanju kod korisnika javne usluge,
4. kad više korisnika usluge koristi zajednički spremnik, a među korisnicima usluge nije postignut dogovor o udjelima korištenja zajedničkog spremnika tako da zbroj svih udjela čini jedan, primjenjuje se udio korisnika usluge u korištenju zajedničkog spremnika koji je u Izjavi naveo davatelj usluge.

(8) Davatelj javne usluge može omogućiti davanje Izjave elektroničkim putem kad je takav način prihvatljiv korisniku javne usluge.

(9) Korisnik javne usluge dužan je obavijestiti davatelja javne usluge o svakoj promjeni podataka, u roku od 15 dana od dana kada je nastupila promjena podataka sadržanih u Izjavi.

(10) Osobni podatci korisnika javne usluge dostavljeni davatelju javne usluge putem Izjave tajni su i smiju se koristiti isključivo u svrhu provedbe ugovornih obveza iz Ugovora o korištenju javne usluge. Davatelj javne usluge dužan je ove podatke čuvati u elektroničkoj bazi podataka s ograničenim pristupom, a obrasce Izjave dužan je pohraniti u arhivu uz odgovarajuću razinu zaštite tajnosti osobnih podataka.

Članak 18.

(1) Prihvatljivi dokaz izvršenja javne usluge za pojedinog korisnika javne usluge predstavlja evidencija davatelja javne usluge o izvršenoj javnoj usluzi (automatska elektronička evidencija pražnjenja spremnika tijekom obračunskog razdoblja) za pojedinog korisnika javne usluge, pri čemu davatelj javne usluge ne odgovara za neovlašteno korištenje spremnika od strane trećih osoba, već je svaki korisnik javne usluge dužan osigurati da njemu dodijeljene spremnike ne koriste neovlašteno treće osobe.

(2) Davatelj javne usluge dužan je, na zahtjev korisnika javne usluge, omogućiti korisniku javne usluge uvid u njegove podatke u evidenciji, u elektroničkom obliku, putem e-pošte ili mrežnog servisa.

(3) Evidencija sadrži podatke najmanje o:

1. kategoriji korisnika javne usluge;
2. korisniku javne usluge - ime i prezime ili naziv pravne osobe odnosno fizičke osobe - obrtnika, OIB i adresa sjedišta; adresa obračunskog mjesta; popis predviđenih primopredaja miješanog komunalnog otpada po obračunskim razdobljima; popis izjavljenih prigovora korisnika javne usluge;
3. korištenju javne usluge za obračunsko mjesto: podatak o korištenju nekretnine na obračunskom mjestu (koristi se ili se trajno ne koristi); datum zaprimanja / zadnje izmjene Izjave i kopija Izjave

- u elektroničkom obliku; vrsta i količina spremnika s pripadajućim oznakama; udio korisnika javne usluge u korištenju spremnika; datum i broj primopredaja miješanog komunalnog otpada i dokaz o izvršenoj usluzi u obračunskom razdoblju;
4. korištenju reciklažnog dvorišta i mobilnog reciklažnog dvorišta - lokacija mobilnog reciklažnog dvorišta, datum predaje, vrsta i količina predanog otpada;
 5. korištenju usluge preuzimanja glomaznog komunalnog otpada po pozivu - datum preuzimanja glomaznog komunalnog otpada, vrsta i količina.

Ugovor o korištenju javne usluge

Članak 19.

- (1) Ugovor o korištenju javne usluge smatra se sklopljenim:
 1. kad korisnik javne usluge dostavi davatelju javne usluge Izjavu ili
 2. prilikom prvog evidentiranog korištenja javne usluge ili zaprimanja na korištenje spremnika za primopredaju miješanog komunalnog otpada, u slučaju kad korisnik javne usluge ne dostavi davatelju javne usluge Izjavu.
- (2) Bitne sastojke Ugovora čine Opći uvjeti Ugovora, ova Odluka, Izjava i Cjenik javne usluge.
- (3) Davatelj javne usluge dužan je omogućiti korisniku javne usluge uvid u akte iz stavka 2. ovoga članka prije sklapanja Ugovora te prije svake izmjene i/ili dopune Ugovora te kasnije, na zahtjev korisnika javne usluge.
- (4) Grad Korčula i davatelj javne usluge dužni su, putem sredstava javnog informiranja, mrežne stranice, dostavom pisane obavijesti i/ili na drugi za korisnika javne usluge prihvatljiv način, osigurati da korisnik javne usluge, prije sklapanja Ugovora i/ili izmjene odnosno dopune Ugovora, bude upoznat s propisanim odredbama koje uređuju sustav sakupljanja komunalnog otpada, Ugovorom i pravnim posljedicama.
- (5) Davatelj javne usluge je dužan na svojoj mrežnoj stranici objaviti u strojno čitljivom obliku i održavati poveznice na mrežne stranice Narodnih novina na kojima su objavljeni Zakon te drugi podzakonski akti, digitalna preslika Odluke, digitalna preslika Cjenika i obavijest o načinu podnošenja prigovora sukladno pozitivnim propisima Republike Hrvatske.

Provedba Ugovora i korištenje javne usluge u slučaju nastupanja posebnih okolnosti

Članak 20.

- (1) U slučaju nastupanja posebnih okolnosti - elementarne nepogode, rata ili druge više sile koja bi spriječila davatelja javne usluge u izvršenju javne usluge u okvirima opisanim ovom Odlukom u trajanju duljem od obračunskog razdoblja iz stavka 2. članka 5. ove Odluke, ugovorne obveze se ne primjenjuju za vrijeme trajanja posebnih okolnosti.
- (2) U slučaju trajanja posebnih okolnosti kraćem od obračunskog razdoblja iz stavka 2. članka 5. ove Odluke, ugovorne obveze ostaju na snazi, a davatelj javne usluge dužan je, čim okolnosti dozvole, izvršiti javnu uslugu u cijelosti, uključujući i odvoz onih količina otpada koje je propustio odvesti za vrijeme trajanja posebnih okolnosti. Odredbe Ugovora koje se odnose na ugovornu kaznu u takvom slučaju se ne primjenjuju, dok se ne normalizira stanje u sustavu.

Podnošenje prigovora u vezi neugode uzrokovane sustavom sakupljanja komunalnog otpada i podnošenja prigovora - reklamacije korisnika javne usluge

Članak 21.

- (1) Prigovor u vezi neugode uzrokovane sustavom sakupljanja komunalnog otpada podnosi se komunalnom redaru, a komunalni redar rješenjem će obvezati uzročnika neugode na otklanjanje posljedica. U slučaju da je do neugode došlo zbog povrede odredbi ove Odluke, Zakona ili drugog propisa, komunalni redar može pokrenuti prekršajni postupak.
- (2) Prigovor - reklamaciju u vezi korištenja i naplate javne usluge korisnik javne usluge može predati davatelju javne usluge pisanim putem, osobno ili poštom na urudžbeni zapisnik ili elektroničkom poštom na objavlvenu službenu adresu elektroničke pošte davatelja javne usluge. Davatelj javne usluge dužan je korisniku javne usluge odgovoriti na prigovor - reklamaciju u roku od najviše 15 dana od datuma podnošenja iste, pisanim putem odnosno elektroničkom poštom, ovisno o zahtjevu korisnika javne usluge. Ukoliko korisnik javne usluge nije zadovoljan odgovorom, može na iste opisane načine podnijeti prigovor - reklamaciju Povjerenstvu za zaštitu potrošača.
- (3) Rok za reklamaciju na ispostavljeni račun je do isteka datuma dospijeca istog.

Cijena javne usluge

Članak 22.

- (1) Strukturu cijene javne usluge (CJU) čini: cijena obvezne minimalne javne usluge (MJU) i cijena javne usluge za količinu predanog miješanog komunalnog otpada (C), a određuje se prema izrazu:
$$CJU = MJU + C$$

Korisnik javne usluge dužan je platiti davatelju usluge iznos cijene za obračunsko mjesto i obračunsko razdoblje, osim ako je riječ o obračunskom mjestu na kojem se nekretnina trajno ne koristi u smislu članka 71. Zakona.

(2) Cijena obvezne minimalne javne usluge pokriva troškove javne usluge koju je potrebno osigurati kako bi sustav sakupljanja komunalnog otpada mogao ispuniti svoju svrhu poštujući pritom obvezu o osiguranju primjene načela »onečišćivač plaća«, načela ekonomski održivog poslovanja te sigurnosti, redovitosti i kvalitete pružanja javne usluge sukladno Zakonu, ovoj Odluci i drugim propisima. Svrha cijene obvezne minimalne javne usluge je pružanje javne usluge što uključuje sljedeće:

1. troškove nabave i održavanja opreme za prikupljanje otpada
2. troškove sakupljanja i prijevoza miješanog komunalnog otpada u okviru javne usluge
3. troškove sakupljanja i odvoza reciklabilnog komunalnog otpada u okviru javne usluge i predaje na zbrinjavanje ovlaštenim osobama
4. troškove koji su nastali radom reciklažnog dvorišta i mobilnog reciklažnog dvorišta zaprimanjem bez naknade otpada nastalog u kućanstvu na području Grada Korčule
5. troškove prijevoza i obrade glomaznog otpada koji se prikuplja u okviru javne usluge i
6. troškove vođenja propisanih obračuna, evidencija i izvješćivanja u svezi s javnom uslugom.

Navedene usluge obuhvaćaju materijalne troškove (osnovni i uredski materijal, električnu energiju, gorivo, mazivo, sitni inventar, auto gume i sl.), troškove usluga (poštarine, telekomunikacije, tekuće održavanje, najam prostora i opreme, režijski troškovi, financijski rashodi, premije osiguranja, registracija i tehnički pregled i sl.), nematerijalne troškove (prijevoz radnika, nagrade, otpremnine, pomoći), troškove amortizacije i troškove plaća radnika.

Cijena je određena kao ukupni trošak provedbe navedenih usluga podijeljen sa brojem korisnika minimalne javne usluge.

(3) Cijena obvezne minimalne javne usluge (standardni volumen i redovitost odvoza) za korisnika kategorije kućanstvo jedinstvena je na čitavom području primjene ove Odluke, a iznosi:

9,29 EUR (slovima: devet eura dvadesetdevet eurocenti) mjesečno, bez PDV-a.

Cijena obvezne minimalne javne usluge za korisnika koji nije kućanstvo jedinstvena je na čitavom području primjene ove Odluke, a iznosi:

13,27 EUR (slovima: trinaest eura dvadesetsedam eurocenti) mjesečno, bez PDV-a.

(4) Cijena javne usluge za predanu količinu miješanog komunalnog otpada naplaćuje se razmjerno količini predanog otpada, sukladno kriteriju iz članka 5. ove Odluke, odnosno podacima iz evidencije o predanom otpadu.

Cijena javne usluge za predanu količinu miješanog komunalnog otpada određuje se prema izrazu:

$$C = JCV \times BP \times U$$

gdje je:

C - cijena javne usluge za količinu predanog miješanog komunalnog otpada izražena u eurima (€);

JCV - jedinična cijena za pražnjenje određenog volumena spremnika miješanog komunalnog otpada, izražena u eurima (€) sukladno Cjeniku;

BP - broj pražnjenja spremnika miješanog komunalnog otpada u obračunskom razdoblju sukladno podacima u evidenciji o pražnjenju spremnika;

U - udio korisnika javne usluge u korištenju spremnika.

(5) Kad jedan korisnik javne usluge samostalno koristi spremnik, udio korisnika javne usluge u korištenju spremnika iznosi 1. Kad više korisnika javne usluge zajednički koriste spremnik, zbroj udjela svih korisnika, određenih međusobnim sporazumom ili prijedlogom davatelja usluge, mora iznositi 1.

Utvrđivanje korisnika javne usluge u čije ime Grad Korčula preuzima obvezu sufinanciranja cijene javne usluge

Članak 23.

(1) Grad Korčula preuzima obvezu sufinanciranja cijene javne usluge za korisnike koji ostvaruju pravo na sufinanciranje odvoza komunalnog otpada, sukladno Zaključku Gradonačelnika o ostvarivanju prava na sufinanciranje odvoza komunalnog otpada.

Grad Korčula dostavlja davatelju javne usluge ažurirani popis korisnika, na temelju kojeg davatelj javne usluge ispostavlja jedinstveni mjesečni račun, sa specifikacijom cijene pojedinačno po korisniku za sve korisnike na popisu.

Ugovorna kazna

Članak 24.

(1) Ugovornu kaznu određenu ovom Odlukom korisnik javne usluge dužan je platiti davatelju javne usluge u slučaju kad je postupio protivno Ugovoru. U nastavku se određuju situacije u kojima se smatra da je korisnik javne usluge postupio protivno Ugovoru i iznos ugovorne kazne u pojedinom slučaju:

1. kad u Izjavi o korištenju javne usluge ili zahtjevu za izmjenu Izjave unese lažne podatke ;
2. kad ne predaje otpad davatelju javne usluge (ne zaduži spremnik za miješani komunalni otpad i/ili izjavljuje da trajno ne koristi nekretninu) a na temelju podataka očitavanja mjernih uređaja za potrošnju električne energije, plina, pitke vode ili na drugi način davatelj javne usluge nepobitno utvrdi da korisnik javne usluge ipak koristi nekretninu;
3. kad odlaže otpad pored spremnika ne koristeći odgovarajuće vrećice preuzete od davatelja javne usluge;
4. kad ne dopusti ovlaštenim osobama davatelja javne usluge pristup svojoj nekretnini i nadzor kompostera za biootpad, ukoliko koristi mogućnost kompostiranja biootpada;
5. kad u spremnik za reciklabilni otpad odlaže otpad druge vrste od one koja se smije odlagati u taj spremnik sukladno dobivenim uputama;
6. kad u spremnik za miješani komunalni otpad ili u spremnik za biootpad odlaže opasne tvari, problematični otpad ili otpad koji se može reciklirati, a koji nije prikladan za odlaganje u spremnik za biootpad, odnosno spremnik za miješani komunalni otpad ;
7. kad ošteti ili uništi spremnik za otpad;
8. kad odjavi javnu uslugu, a dokazano je da se nekretnina koristi; ili nekretnina se ne koristi, a nije dostavljen dokaz - obračun potrošnje vode ili obračun električne energije odabranog isporučitelja;
9. kad spaljuje otpadne materijale u peći ili na otvorenom, osim ako se radi o čistom otpadnom papiru za potpalu, suhom sirovom otpadnom drvu koje nije tretirano nikakvim opasnim tvarima ili drugom osušenom otpadnom biljnom materijalu pogodnom za loženje.

(2) Kad više korisnika javne usluge koristi zajednički spremnik, nastalu obvezu plaćanja ugovorne kazne, u slučaju kad se ne utvrdi odgovornost pojedinog korisnika javne usluge, solidarno snose svi korisnici javne usluge koji koriste zajednički spremnik.

(3) Davatelj javne usluge neće naplatiti ugovornu kaznu već će izdati pisanu opomenu ako procijeni da korisnik javne usluge nije postupio u namjeri počinjenja prekršaja, već je prekršaj počinjen zbog neinformiranosti korisnika, ili u slučaju kad je prekršaj počinjen prvi puta.

Opći uvjeti Ugovora s korisnicima javne usluge

Članak 25.

Opći uvjeti Ugovora s korisnicima javne usluge sadržani su u Prilogu 1 ove Odluke i čine njen sastavni dio.

Prijelazne i završne odredbe

Članak 26.

Nadzor nad provedbom ove Odluke provodi nadležni inspektor te komunalni redar, sukladno odredbama Odluke o komunalnom redu (Službeni glasnik Grada Korčule broj 15/19), Odluke o sprječavanju odbacivanja otpada na području Grada Korčule (Službeni glasnik Grada Korčule broj 12/22) i članku 140. Zakona.

Članak 27.

(1) Davatelj javne usluge obavezan je ispuniti uvjete za naplatu odvoza miješanog komunalnog otpada prema predanoj količini otpada na čitavom području Grada, sukladno članku 5. ove Odluke, u roku od najviše 3 mjeseca od dana stupanja na snagu ove Odluke.

(2) Davatelj javne usluge obavezan je u roku iz stavka 1. ovoga članka isporučiti svim korisnicima javne usluge spremnike za odvojeno sakupljanje komunalnog otpada; u slučaju nemogućnosti isporuke spremnika u navedenom roku, davatelj javne usluge će korisnicima isporučiti odgovarajuće vrećice za odvojeno sakupljanje komunalnog otpada.

Članak 28.

Stupanjem na snagu ove Odluke prestaje važiti Odluka o načinu pružanja javne usluge prikupljanja miješanog komunalnog otpada i biorazgradivog komunalnog otpada na području Grada Korčule (Službeni glasnik Grada Korčule broj 2/18.)

Članak 29.

Ova Odluka stupa na snagu 8 dana od dana objave u Službenom glasniku Grada Korčule.

KLASA: 363-01/23-01/00003

URBROJ: 2117-9-01-23-00003

Korčula, 20. ožujka 2023.

PREDSJEDNICA
GRADSKOG VIJEĆA
Marija Šegedin, v.r.

PRILOG 1

OPĆI UVJETI UGOVORA O KORIŠTENJU JAVNE USLUGE SAKUPLJANJA KOMUNALNOG OTPADNA NA PODRUČJU GRADA KORČULE (u daljnjem tekstu: Opći uvjeti)

Članak 1.

Definicije i pojmovi u ovim Općim uvjetima odgovaraju definicijama i pojmovima korištenim u Odluci o načinu pružanja javne usluge sakupljanja komunalnog otpada na području Grada Korčule (u daljnjem tekstu: Odluka)

Članak 2.

Ovim Općim uvjetima uređuju se međusobni odnosi između davatelja javne usluge i korisnika javne usluge koji su ugovorne strane Ugovora o korištenju javne usluge sakupljanja komunalnog otpada (u daljnjem tekstu: Ugovor) na području Grada Korčule, neovisno da li je Ugovor sklopljen kroz formu izjave ili formu ugovora sa cijenama iz posebnog dijela cjenika.

Članak 3.

Obveza korištenja javne usluge za sve vlasnike nekretnina odnosno posebnog dijela nekretnine i korisnike nekretnine, kad je vlasnik nekretnine odnosno posebnog dijela nekretnine obvezu plaćanja Ugovorom prenio na korisnika i o tome obavijestio davatelja usluge, nastaje danom stupanja na snagu Odluke.

Obveza davatelja javne usluge na pružanje javne usluge korisnicima koji nisu kućanstvo ne odnosi se niti obuhvaća pružanje usluge odvoza i zbrinjavanje otpada koji je kao proizvodni otpad nastao u proizvodnom procesu korisnika javne usluge, bez obzira što bi po prirodi ili sastavu bio sličan komunalnom otpadu iz kućanstva, kao ni na otpad iz poljoprivrede niti otpad iz šumarstva. Za takvu vrstu otpada korisnik javne usluge koji nije kućanstvo dužan je sklopiti poseban ugovor o odvozu i zbrinjavanju proizvodnog otpada s ovlaštenim prijevoznikom /zbrinjavateljem/oporabiteljem/trgovcem otpada.

Članak 4.

Davatelj javne usluge i korisnik javne usluge javnu uslugu ugovaraju u skladu s odredbama Odluke i ovih Općih uvjeta, a prava i obveze davatelja javne usluge i korisnika javne usluge utvrđuju se Ugovorom, Odlukom i ovim Općim uvjetima.

Članak 5.

Ugovor se smatra sklopljenim:

1. kad korisnik javne usluge dostavi davatelju javne usluge Izjavu ili
2. u slučaju kad korisnik javne usluge ne dostavi davatelju javne usluge Izjavu, prilikom prvog korištenja javne usluge ili zaprimanja na korištenje spremnika za primopredaju miješanog komunalnog otpada. U tom slučaju datum izdavanja računa za izvršenu javnu uslugu smatra se danom sklapanja Ugovora. Sklapanjem Ugovora korisnik javne usluge potvrđuje da je upoznat s odredbama ovih Općih uvjeta i prihvaća njihovu primjenu. Davatelj usluge dužan je korisniku javne usluge, na njegov zahtjev, bez naknade uručiti Ugovor i Opće uvjete u tiskanom obliku. Davatelj javne usluge i korisnik javne usluge Ugovor sklapaju na neodređeno vrijeme.

Članak 6.

Davatelj javne usluge i korisnik javne usluge imaju prava i obveze utvrđene Odlukom, Ugovorom i ovim Općim uvjetima.

Članak 7.

Radi otklanjanja svake sumnje, pisani oblik Ugovora nije pretpostavka ni nastanka ugovornog odnosa između davatelja javne usluge i korisnika javne usluge, a niti valjanosti nastalog Ugovora u smislu članka 5. Točka 2. ovih Općih uvjeta, posebice u slučajevima kad se usluga od strane davatelja javne usluge izvršava, a korisnik javne usluge odbija potpisati Ugovor odnosno dostaviti Izjavu.

Korisnik javne usluge dužan je, u slučaju promjena podataka vezanih uz ugovorni odnos koji utječe na odnos davatelja javne usluge i korisnika javne usluge, iste prijaviti davatelju javne usluge u roku od 15 dana od dana kad je nastupila promjena, pisanim putem, elektroničkom ili običnom poštom.

Korisnik javne usluge dužan je u navedenom roku osobito obavijestiti davatelja javne usluge o prestanku korištenja nekretnina (stana, kuće, kuće za odmor i poslovnog prostora) na obrascu "Zahtjev za raskid Ugovora o obavljanju javne usluge prikupljanja miješanog komunalnog otpada" dostupnom na mrežnoj stanici davatelja javne usluge (www.hober.hr ili na adresi sjedišta davatelja javne usluge, uz navođenje razloga iz članka 9. ovih Općih uvjeta.

Davatelj javne usluge dužan je korisniku javne usluge u roku od 8 dana dostaviti pisanu obavijest o tome prihvaća li ili ne prihvaća zahtjev za raskid Ugovora, uz obrazloženje.

Članak 8.

Korisnik javne usluge koji stupa na mjesto prijašnjeg korisnika (novi korisnik) dužan je u roku od 15 dana od dana stjecanja vlasništva nekretnine odnosno prijenosa obveze plaćanja na temelju ugovora, pisanim putem obavijestiti davatelja javne usluge o početku korištenja javne usluge, podnošenjem zahtjeva za dostavu obrasca Izjave ili dostavljanjem već popunjenog obrasca Izjave.

Uz popunjeni obrazac Izjave (novi) korisnik je dužan dostaviti ispravu kojom dokazuje stjecanje vlasništva nekretnine ili prijenosa obveze plaćanja na temelju ugovora (izvadak iz zemljišnih knjiga, ugovor o prijenosu obveze plaćanja javne usluge).

Promjenu u statusu korisnika javne usluge korisnik je dužan dokazati vjerodostojnim ispravama. Svaku promjenu u status u korisnika javne usluge koju korisnik prijavljuje, davatelj javne usluge prihvaća od datuma prijave, a primjenjuje od prvog dana sljedećeg obračunskog razdoblja te je isključena mogućnost retroaktivnog učinka prijavljene promjene.

Prilikom prestanka korištenja javne usluge korisnik javne usluge dužan je platiti sve do tada zaprimljene račune i tek tada može biti brisan iz evidencije davatelja javne usluge.

Članak 9.

Korisnik javne usluge može zatražiti raskid Ugovora u slučajevima:

1. prestanka odnosno promjene vlasništva nekretnine te
2. u slučaju da trajno ne koristi nekretninu. Nekretninom koja se trajno ne koristi smatra se: (a) nekretnina za koju se utvrdi da u razdoblju od 12 mjeseci nema potrošnje električne energije i vode (na temelju očitavanja mjernih uređaja) ili b) nekretnina koja nije pogodna za stanovanje.

Za kategoriju korisnika koji nije kućanstvo u slučaju prestanka obavljanja djelatnosti, uz dostavu rješenja o prestanku obavljanja djelatnosti.

Zahtjev za raskid Ugovora korisnik javne usluge podnosi davatelju javne usluge u obliku pisanog očitovanja, uz koje prilaže odgovarajuće dokaze kojima potkrepljuje razloge u raskid Ugovora i to prema potrebi: izvadak iz zemljišnih knjiga, ugovor o kupoprodaji, ugovor o darovanju, rješenje o nasljeđivanju; rješenje o prestanku obavljanja djelatnosti; ugovor o najmu/zakupi kad je korisnik javne usluge ugovorom izričito prenio na najmoprimca/zakupoprimca obvezu plaćanja javne usluge davatelju javne usluge; potvrda da se usluga isporuke električne energije i vode trajno ne koristi ili mjesečno očitavanje za navedene usluge za prethodnih 12 (dvanaest) uzastopnih mjeseci.

O zahtjevu iz stavka 2. Ovoga članka davatelj usluge dužan je odlučiti u roku od 8 dana od dana podnošenja zahtjeva. Prije odlučivanja o zahtjevu korisnika za raskid Ugovora, ovlašteni zaposlenik davatelja javne usluge provjerit će koristi li se nekretnina ili ne, o čemu sastavlja zapisnik. U slučaju da ovlašteni zaposlenik davatelja javne usluge utvrdi da se nekretnina, suprotno navodima korisnika, koristi, davatelj javne usluge će pisanim putem obavijestiti korisnika javne usluge o odbijanju zahtjeva za raskid Ugovora uz obrazloženje odnosno naznaku razloga zbog kojih je zahtjev korisnika za raskid Ugovora odbijen te će na računu za uslugu korisniku javne usluge obračunati ugovornu kaznu. Ugovor prestaje važiti smrću korisnika javne usluge (fizičke osobe, fizičke osobe-vlasnika obrta) i prestankom postojanja pravne osobe brisanjem iz sudskog registra.

U slučaju prestanka važenja Ugovora zbog smrti korisnika javne usluge fizičke osobe, fizičke osobe-vlasnika obrta i prestanka postojanja pravne osobe brisanjem iz sudskog registra, pravni sljednik koji je u posjedu nekretnine ili posebnog dijela nekretnine dužan je o tome obavijestiti davatelja javne usluge najkasnije u roku od 15 dana od dana saznanja u toj okolnosti.

Davatelj javne usluge može privremeno nastaviti s pružanjem javne usluge posjedniku nekretnine ili posebnog dijela nekretnine do podnošenja Izjave (novog) vlasnika nekretnine, uz uvjet da posjednik nekretnine redovito podmiruje sve novčane obveze koje se tiču obavljanja javne usluge za predmetnu nekretninu.

Članak 10.

Cijena javne usluge utvrđuje se Cjenikom javne usluge koji donosi i mijenja davatelj javne usluge u skladu s odredbama Odluke i Zakona. Korisnik javne usluge je dužan plaćati davatelju javne usluge cijenu javne usluge utvrđenu Cjenikom davatelja javne usluge. Cijenu javne usluge korisnici javne usluge plaćaju na temelju računa koji im davatelj javne usluge ispostavlja jednom mjesečno. Račun se izdaje korisniku javne usluge u roku od 15 dana od isteka obračunskog razdoblja. Korisnik je dužan podmiriti račun u roku dospijeca. U slučaju zakašnjenja zaračunavaju se zakonske zatezne kamate u skladu s propisima.

Članak 11.

Korisnik ima pravo prigovora na ispostavljeni račun. Prigovor se podnosi u pisanom obliku u roku do dana dospijeca plaćanja računa. Davatelj javne usluge dužan je ispitati osnovanost prigovora i dati pisani odgovor na prigovor u roku od 15 dana od dana primitka prigovora. Prigovor korisnika ne odgađa obvezu plaćanja računa. U slučaju kad davatelj javne usluge prihvati prigovor korisnika umanjit će za priznati iznos račun za javnu uslugu koji slijedi nakon donošenja odluke o prihvaćanju prigovora.

Članak 12.

Spremnike za odlaganje otpada korisnik javne usluge u pravilu smješta na svojoj nekretnini. Iznimno, davatelj javne usluge može korisniku javne usluge, ukoliko nema prostor za držanje spremnika na svojoj nekretnini, odobriti držanje spremnika na javnoj površini sukladno Odluci. O zahtjevu korisnika javne usluge za držanje spremnika za komunalni otpad na javnoj površini odlučuje rješenjem nadležno tijelo Grada Korčule, uz prethodni dogovor s davateljem javne usluge.

Članak 13.

Spremnici za otpad u dane odvoza otpada moraju biti izneseni na javnu površinu do vremena prolaska vozila davatelja javne usluge, u suprotnom se usluga neće izvršiti niti će se naplatiti cijena odvoza za (ne)predanu količinu otpada. Spremnici za otpad u dane odvoza otpada moraju biti izneseni na javnu površinu na način da vozila i radnici davatelja javne usluge imaju nesmetan pristup spremnicima i da omogućavaju normalan promet pješaka i vozila. Davatelj javne usluge dužan je rukovati spremnicima za otpad na način da iste ne oštećuje, a odloženi otpad ne rasipava i onečišćuje okoliš. Svako onečišćenje i oštećenje uzrokovano prikupljanjem i odvozom otpada davatelj javne usluge je dužan odmah otkloniti. Davatelj javne usluge je dužan spremnike za otpad nakon praznjenja vratiti na mjesto s kojih ih je i preuzelo i zatvoriti poklopac.

Članak 14.

Korisnik javne usluge dužan je spremnike za odlaganje otpada održavati u ispravnom, čistom i funkcionalnom stanju. Korisnik je odgovoran za svako oštećenje i nestanak spremnika koje mu je davatelj javne usluge dodijelio na korištenje. U slučaju otuđenja i oštećenja spremnika za otpad, trošak nabave novih snosit će korisnik javne usluge putem ugovorne kazne. U slučaju kad je to očito ili kad korisnik dokaže da je oštećenje spremnika za otpad uzrokovao davatelj javne usluge, trošak nabave nove posude snosit će davatelj javne usluge, o čemu se sastavlja zapisnik.

Članak 15.

Svi dogovori i pravno relevantne izjave ugovornih strana valjane su jedino ukoliko su učinjene u pisanom obliku. U slučaju nesuglasja ili kontradiktornosti između Ugovora i ovih Općih uvjeta, vrijedit će odredbe Ugovora. Ukoliko bilo koja odredba Ugovora i/ili Općih uvjeta jest ili postane ništavna, nevaljana ili neprovediva, to neće utjecati na ostatak Ugovora odnosno Općih uvjeta te će se ostatak Ugovora odnosno Općih uvjeta primjenjivati u najvećem mogućem opsegu dozvoljenim zakonom. U tom slučaju, ugovorne strane će bez odgode utvrditi odgovarajuću odredbu koja će zamijeniti ništavnu, nevaljanu ili neprovedivu odredbu na način da u što većoj mjeri odgovara prvotnoj namjeri ugovornih strana. Neizvršavanje bilo kojeg prava danog ugovornoj strani na temelju Ugovora i/ili ovih Općih uvjeta neće se smatrati odricanjem ugovorne strane od tog prava. Bilo kakvo odricanje od prava danog ugovornoj strani na temelju Ugovora i/ili ovih Općih uvjeta mora biti dano izričito i u pisanom obliku. Raskid ili prestanak ugovora ne utječe na njegove odredbe za koje je izričito ili isključivo određeno da stupaju na snagu ili se nastavljaju primjenjivati i nakon raskida ili prestanka Ugovora. Eventualne sporove koji nastanu u izvršavanju prava i obveza iz Ugovora davatelj javne usluge i korisnik javne usluge pokušat će riješiti sporazumno. Na Ugovor i ove Opće uvjete primjenjuju se pozitivni propisi Republike Hrvatske te će se u skladu s time isti dokumenti i tumačiti.

Članak 16.

Ovi Opći uvjeti mijenjaju se na način koji je određen za njihovo donošenje.

Članak 17.

Ovi Opći uvjeti objavit će se u Službenom glasniku Grada Korčule i internetskim stranicama www.korcula.hr, te po usvajanju cjenika na internetskim stranicama davatelja usluge www.hober.hr.

..... o

Na temelju članka 5. stavka 1. točke 6. i stavka 11. Zakona o sigurnosti prometa na cestama ("Narodne novine", broj 67/08., 48/10-Odluka USRH, 74/11, 80/13, 158/13-Odluka USRH, 92/14, 64/15, 108/17, 70/19 i 42/2085/22, 114/22), članka 47. stavka 1. točke 2. Statuta Grada Korčule ("Službeni glasnik Grada Korčule", broj 3/18 i 3/21) te članka 61. Poslovnika Gradskog vijeća Grada Korčule ("Službeni glasnik Grada Korčule", broj 8/18), uz prethodnu suglasnost Ministarstva unutarnjih poslova, KLASA: NK-UP/I-211-05/23-05/130, URBROJ: 511-03-03-23-4 od 16. travnja 2023.godine, Gradsko vijeće Grada Korčule je na 14. sjednici održanoj dana 20. ožujka 2023. godine donijelo

O D L U K U

o organizaciji i načinu naplate i kontrole parkiranja u Gradu Korčuli

I. OSNOVNE ODREDBE

Članak 1.

Ovom se Odlukom o organizaciji i načinu naplate i kontrole parkiranja u Gradu Korčuli (dalje u tekstu: Odluka) određuju javna parkirališta na kojima se vrši naplata parkiranja, javna parkirališta na kojima se ne vrši naplata parkiranja, organizacija i način naplate parkiranja, vrste parkirališnih karata, način njihova korištenja, uvjeti za stjecanje i korištenje povlaštene parkirališne karte, te nadzor nad parkiranjem vozila na području Grada Korčule.

Članak 2.

Izrazi koji se koriste u ovoj Odluci, a imaju rodno značenje odnose se jednako na muški i ženski rod.

Članak 3.

U smislu ove Odluke:

1. javno parkiralište bez naplate je površina namijenjena parkiranju vozila koja je uređena kao vanjsko ulično parkiralište ili zasebno izdvojeno parkiralište na kojem se ne vrši naplata;
2. javno parkiralište s naplatom je uređena i propisno označena ulična ili izdvojena površina na kojoj je uvedena naplata parkiranja i koja je označena odgovarajućom prometnom signalizacijom, te informacijom o cijenama parkiranja ovisno o vremenu parkiranja kao i načinu plaćanja parkiranja;
3. parkirališno mjesto je dio javnog parkirališta namijenjen parkiranju jednog vozila i označeno odgovarajućom prometnom signalizacijom;
4. rezervirano parkirališno mjesto je parkirališno mjesto što ga je odobrio gradonačelnik i namijenjeno određenom korisniku, te označeno odgovarajućom prometnom signalizacijom;
5. korisnik javnog parkirališta (u daljnjem tekstu: korisnik) je osoba za koju je člankom 5. stavcima 3. i 4. ove Odluke određeno da se smatra korisnikom;
6. Organizator parkiranja je pravna osoba koja obavlja tehničke i organizacijske poslove, naplatu i nadzor nad parkiranjem vozila, održavanje i čišćenje, te druge poslove na javnim parkiralištima s naplatom.

Članak 4.

(1) Poslove Organizatora parkiranja iz članka 3. stavka 1. točke 6. ove Odluke obavlja trgovačko društvo KTD Hober d.o.o. (u daljnjem tekstu: organizator parkiranja) u skladu s ovlastima iz ove Odluke, drugim aktima Grada Korčule, te svim zakonskim propisima koji uređuju obavljanje navedenih poslova.

(2) Poslove organizacije parkiranja, održavanja i čišćenja javnih parkirališta na kojima se ne vrši naplata obavlja Grad Korčula.

(3) Gradonačelnik Grada Korčule (dalje u tekstu: gradonačelnik) može posebnom odlukom poslove iz stavka 2. ovog članka prenijeti na drugu pravnu osobu.

Članak 5.

(1) Ako ovom Odlukom nije drugačije određeno, parkiranjem vozila na javnom parkiralištu s naplatom korisnik javnog parkirališta sklapa s organizatorom parkiranja ugovor o korištenju javnog parkirališta s naplatom, prihvaćajući opće uvjete ugovora o korištenju javnog parkirališta s naplatom propisane ovom Odlukom i drugim aktima Grada Korčule.

(2) Ugovorom iz stavka 1. ovoga članka isključuje se čuvanje vozila, te odgovornost za nestanak, uništenje ili oštećenje vozila, osim ako zakonom nije drugačije propisano.

(3) Korisnikom javnog parkirališta s naplatom za vozila u vlasništvu fizičke osobe smatra se vlasnik vozila koji je evidentiran u odgovarajućim evidencijama Ministarstva unutarnjih poslova prema registarskoj oznaci parkiranog vozila, a za vozila koja nisu evidentirana vlasnik vozila utvrđuje se na drugi način.

(4) Korisnikom javnog parkirališta s naplatom za vozila u vlasništvu pravne osobe smatra se vlasnik parkiranog vozila evidentiran prema registarskoj oznaci vozila u odgovarajućim evidencijama Ministarstva unutarnjih poslova, neovisno o osnovi temeljem koje je vozilo dano na korištenje.

(5) Ukoliko vlasnik vozila - fizička osoba, evidentiran kao takav u odgovarajućim evidencijama Ministarstva unutarnjih poslova prema registarskoj oznaci parkiranog vozila, posjeduje valjanu ispravu (kupoprodajni ugovor, ugovor o darovanju) ovjerenu od strane javnog bilježnika temeljem koje je pravo vlasništva vozila prenio na treću osobu, a koju ispravu novi vlasnik vozila nije, sukladno obvezi iz članka 250. stavka 3. Zakona o sigurnosti prometa na cestama, u roku od 15 dana od dana stjecanja vozila dostavio Ministarstvu unutarnjih poslova radi registracije vozila na svoje ime, istu je dužan dostaviti organizatoru parkiranja najkasnije u roku od 15 dana od dana dospijeca računa iz članka 20. stavka 2. ove Odluke.

(6) U slučaju dostave organizatoru parkiranja valjane isprave iz stavka 5. ovog članka u propisanom roku korisnikom javnog parkirališta s naplatom, od datuma stjecanja vozila naznačenog u dostavljenoj ispravi, smatra se stjecatelj - novi vlasnik vozila iz predmetne isprave.

(7) U slučaju da po primitku isprave iz stavka 5. ovog članka organizator parkiranja ocijeni kako postoji osnovana sumnja u vjerodostojnost te isprave, isti je ovlašten postupak radi naplate dospjelih neplaćenih tražbina s osnova korištenja usluge parkiranja na javnim parkiralištima Grada Korčule pred nadležnim tijelom pokrenuti protiv vlasnika vozila - fizičke osobe koji je kao takav evidentiran u odgovarajućim evidencijama Ministarstva unutarnjih poslova prema registarskoj oznaci parkiranog vozila.

II. ORGANIZACIJA I NAČIN NAPLATE PARKIRANJA

1. PARKIRANJE NA JAVNIM PARKIRALIŠTIMA

Članak 6.

- (1) Javna parkirališta mogu biti stalna ili privremena, ulična ili izvanulična.
- (2) Stalna javna parkirališta su parkirališta s naplatom ili bez naplate na kojima je parkiranje omogućeno tijekom cijele kalendarske godine.
- (3) Privremena javna parkirališta su parkirališta koja se određuju tijekom raznih događanja kao što su: privremene regulacije prometa, organizacije prigodnih manifestacija, priredbi i slično.
- (4) Privremena javna parkirališta mogu se odrediti sa naplatom ili bez naplate.
- (5) Gradonačelnik po potrebi određuje privremena javna parkirališta, kao i način njihove upotrebe.
- (6) Ulična parkirališta su parkirališta posebno označena propisanom horizontalnom ili vertikalnom signalizacijom na kolniku i na javnim i nerazvrstanim cestama u skladu s propisima o sigurnosti prometa, te tehničkom dokumentacijom.
- (7) Izvanulična javna parkirališta su parkirališta koja se nalaze izvan kolnika, a označena su propisanom vertikalnom ili horizontalnom signalizacijom u skladu s ovom Odlukom i prostorno su definirana posebnim projektom.
- (8) Ako to zakonom nije drugačije propisano parkirališno mjesto na javnim parkiralištima označava se bijelom horizontalnom signalizacijom.

Članak 7.

- (1) Parkiranjem na javnom parkiralištu s naplatom korisnik i organizator parkiranja sklapaju ugovor o korištenju parkirališnog mjesta s naplatom uz korištenje parkirališne karte, čime korisnik parkirališta prihvaća opće uvjete ugovora o korištenju parkirališta utvrđene ovom Odlukom.
- (2) Parkiranje na javnom parkiralištu s naplatom može biti s ograničenim ili neograničenim vremenom trajanja parkiranja.
- (3) Parkiranjem na javnom parkiralištu s naplatom korisnik i organizator parkiranja sklapaju ugovor o korištenju jednoga parkirališnog mjesta u trajanju od jednog sata.
- (4) Iznimno od stavka 3. ovoga članka, korisnik može sklopiti s organizatorom parkiranja ugovor o korištenju jednoga parkirališnog mjesta u trajanju duljem od jednog sata.

Članak 8.

- (1) Javna parkirališta moraju imati podatke o dopuštenom trajanju parkiranja, vremenu naplate parkiranja, visini naknade za parkiranje i načinu naplate parkiranja.
- (2) Javna parkirališta s naplatom moraju biti označena prometnom signalizacijom u skladu s propisima o sigurnosti prometa i s normom HRN U.S4.234/80 - Oznake na kolniku - Ostale oznake - Obilježavanje mjesta za parkiranje, koja propisuje način obilježavanja parkirališnih mjesta.

Članak 9.

- (1) Na javnim parkiralištima na posebno obilježenim mjestima rezerviranim za parkiranje vozila osoba sa invaliditetom, osobe sa invaliditetom koje na vozilu imaju istaknut važeći znak pristupačnosti iz članka 40. Zakona o sigurnosti prometa na cestama imaju pravo parkirati bez plaćanja naknade.
- (2) Na javnim parkiralištima koja nisu posebno obilježena kao mjesta rezervirana za parkiranje vozila osoba sa invaliditetom, osobe sa invaliditetom koje na vozilu imaju istaknut važeći znak pristupačnosti imaju pravo parkirati po povlaštenim uvjetima uz korištenje povlaštene karte sukladno odredbama članaka 23., 24. i 25. ove Odluke.

2. PARKIRANJE NA REZERVIRANIM PARKIRALIŠNIM MJESTIMA

Članak 10.

- (1) Rezervirana parkirališna mjesta odobrava rješenjem gradonačelnik na rok od najduže 24 mjeseca.
- (2) Na zahtjev korisnika rok iz stavka 1. ovoga članka može se produžiti.
- (3) Uvjete odobravanja rezerviranih parkirališnih mjesta te visinu naknade za korištenje istih propisat će se posebnim pravilnikom gradonačelnika.
- (4) Korisnik rezerviranog parkirališnog mjesta s organizatorom parkiranja sklapa ugovor o zakupu rezerviranog parkirališnog mjesta, nakon čega organizator parkiranja označava rezervirano parkirališno mjesto o trošku korisnika.
- (5) Ugovor o zakupu iz stavka 4. ovog članka sklapa se na razdoblje od najduže 24 mjeseca.

Članak 11.

Rezervirana parkirališna mjesta mogu se odobriti sljedećim korisnicima:

- državnim tijelima, pravnim osobama od značaja za Republiku Hrvatsku i Grad Korčulu,
- ostalim pravnim osobama sa sjedištem u Gradu Korčuli ispred ili u neposrednoj blizini poslovnog prostora u kojem pravna osoba obavlja djelatnost.
- ostalim fizičkim i pravnim osobama u izuzetnom slučaju prema kriterijima koja će se odrediti pravilnikom iz članka 10. stavka 3. ove Odluke.

III. PARKIRALIŠTA

Članak 12.

(1) Određuju se sljedeća javna parkirališta na području Grada Korčule (numeracija u popisu je u skladu sa Prometnim elaboratom, izrađenim od strane Traser d.o.o. u veljači 2023 (Oznaka projekta: T.D. 10/23), koji je sastavni dio ove Odluke) kako slijedi:

KORČULA

2. Parkiralište na Dubrovačkoj cesti (Zagradac), 55 PM za osobna vozila i 3 PM za osobe s invaliditetom - javno parkiralište na kojem se ne vrši naplata;
4. Parkiralište u Zagradcu - NC KOR 107, 31 PM za osobna vozila i 2 PM za osobe s invaliditetom - javno parkiralište na kojem se ne vrši naplata;
5. Parkiralište na Putu Sv. Antuna - NC KOR 054 (pored trgovine Studenac), 10 PM za osobna vozila i 1 PM za osobe s invaliditetom - javno parkiralište na kojem se ne vrši naplata;
6. Parkiralište uz Srednju školu Korčula na Ulici 67 - NC KOR 085 (parkiralište pored zgrade Srednje škole Korčula), 30 PM za osobna vozila - javno parkiralište na kojem se ne vrši naplata;
- 6.1. Parkiralište na Odvojuku nova crkva Sv. Antona - NC KOR 027 (parkiralište uz Pastoralni centar), 12 PM za osobna vozila - javno parkiralište na kojem se ne vrši naplata;
7. Parkiralište u Ulici 57 - KOR 078 (parkiralište pored Doma zdravlja), 24 PM za osobna vozila i 1 PM za osobe s invaliditetom - javno parkiralište na kojem se ne vrši naplata;
- 7.1. Parkiralište u ulici Ulica 57 - Odvojak Hitna pomoć - NC KOR 080 (parkiralište pored Doma zdravlja), 19 PM za osobna vozila - javno parkiralište na kojem se ne vrši naplata;
8. Parkiralište na Putu vodospreme Naselje - NC KOR 057 (preko puta hotela Marko Polo), 11 PM za osobna vozila - parkiralište za stanare sa posebnom dozvolom;
9. Parkiralište u Ulici korčulanskih domobrana - NC KOR 105, 9 PM za osobna vozila - parkiralište za stanare sa posebnom dozvolom;
10. Parkiralište na Odvojuku groblje Sv. Luke - NC KOR 020 (pored groblja Sv. Luke), 77 PM za osobna vozila - javno parkiralište na kojem se ne vrši naplata, povremeno se zatvara sukladno odluci gradonačelnika, parkiralište dano na upravljanje organizatoru parkiranja;
11. Parkiralište na Putu Sv. Luke - NC KOR 055 (parkiralište preko puta trgovačkog centra Tommy), 45 PM za osobna vozila i 2 PM za osobe s invaliditetom - javno parkiralište na kojem se vrši naplata, parkiralište dano na upravljanje organizatoru parkiranja;
- 11.1. Parkiralište na Putu Sv. Luke - NC KOR 055 (parkiralište uz zgradu NPKLM vodovoda d.o.o.), 3 PM za osobna vozila - rezervirano parkiralište za NPKLM vodovod d.o.o.;
12. Parkiralište u ulici Pod Fortecom - NC KOR 048 (parkiralište uz zgradu Dječjeg vrtića Korčula), 16 PM za osobna vozila - parkiralište za stanare sa posebnom dozvolom;
13. Parkiralište na Autobusnom kolodvoru - NC KOR 110, 6 PM za taxi vozila - parkiralište za taxi vozila;
- 13.1. Parkiralište na Obali korčulanskih brodograditelja - NC KOR 111 (ispred ex "restorana Liburna"), 20 PM za osobna vozila i 2 PM za osobe s invaliditetom - javno parkiralište na kojem se vrši naplata, parkiralište dano na upravljanje organizatoru parkiranja;
- 15.1. Parkiralište na Obali dr. Franje Tuđmana - NC KOR 013 (Zapadna obala), 14 PM za osobna vozila - dio parkirališta sa 14 PM za osobna vozila dan na korištenje Aminess Korčula Heritage Hotelu i drugim korisnicima;
16. Parkiralište na Trgu pomirenja - NC KOR 070 (kod Spomenika), 5 PM za osobna vozila i 1 PM za osobe s invaliditetom - parkiralište za stanare sa posebnom dozvolom;
- 16.1. Parkiralište na Putu Sv. Nikole - NC KOR 056, 7 PM za osobna vozila - parkiralište za stanare sa posebnom dozvolom;
- 16.2. Parkiralište u Ulica Foša - NC KOR 003, 14 PM za motocikle - javno parkiralište na kojem se ne vrši naplata;
17. Parkiralište na Cvjetnom naselju - NC KOR 001, 2 PM za osobna vozila - parkiralište za stanare sa posebnom dozvolom;

(2) Parkiranje je, u skladu sa propisima, moguće i na drugim nerazvrstanim cestama i ulicama navedenim u Odluci o nerazvrstanim cestama na području Grada Korčule ("Službeni glasnik Grada Korčule", broj 6/12, 10/15, 10/18, 3/19, 6/21 i 11/21).

(3) Gradonačelnik će posebnim pravilnikom odrediti uvjete i visinu naknade za korištenje parkirališta iz članka 12. stavka 1. točke 8., 9., 11., 11.1, 12., 13., 13.1., 14., 15., 15.1., 16., 16.1. i 17. ove Odluke.

(4) Ova Odluka primjenjuje se i na parkirališna mjesta u poslovnoj zgradi sa parkiralištima izgrađenoj na katastarskoj čestici 339/1 k.o. Korčula ("Trgovački centar Tommy") u kojoj je Grad Korčula suvlasnik. Parkirališna mjesta nalaze se u garaži i na krovnoj terasi. Ista su posebnom odlukom dana na upravljanje i održavanje organizatoru parkiranja.

(5) Uvjete korištenja parkirališnih mjesta u poslovnoj zgradi sa parkiralištima izgrađenoj na katastarskoj čestici 339/1 k.o. Korčula odrediti će gradonačelnik posebnim pravilnikom.

(6) Parkiranje je u skladu s propisima, u razdoblju od 1. lipnja do 1. listopada moguće i na lokaciji "Poligon" u Korčuli (kat. čest. 152/2 k.o. Korčula), t na javnoj površini pored sportske dvorane u Korčuli (kat. čest. 334/1 k.o. Korčula). Navedena parkirališta koristiti će se sa naplatom. Uvjete korištenja odredit će gradonačelnik posebnim pravilnikom.

Članak 13.

Sukladno odredbama Zakona o sigurnosti prometa na cestama na područjima iz članka 12. ove Odluke isključuju se površine:

- na udaljenosti manjoj od pet (5) metara od pješačkog prijelaza;
- na raskrižju i na udaljenosti manjoj od pet (5) metara od najbližeg ruba poprečnog kolnika;
- na dijelu kolnika koji je kao stajalište za vozila javnog prijevoza putnika obilježen oznakama na kolniku ili prometnim znakom;
- ispred kolnog ulaza u zgradu, sklonište, privatno ili javno parkiralište, dvorište ili garažu, iznad priključka na vodovodnu mrežu i ulaza u kanalizaciju ili drugu komunalnu mrežu, te na mjestima rezerviranim za vozila opskrbe ili na mjestima namijenjenim za odlaganje kućnog otpada, ispred i na vatrogasnim i drugim komunalnim i javnim prolazima i prilazima;
- na dijelu ceste gdje bi širina slobodnog prolaza od zaustavljenog ili parkiranog vozila do neisprekidane uzdužne crte na kolniku ili do neke zapreke na cesti bila manja od tri metra, odnosno do suprotnog ruba kolnika manja od četiri metra odnosno u krugu od tri metra od posebnim oznakama na kolniku označenog podzemnog ili nadzemnog hidranta.

IV. VRSTE PARKIRALIŠNIH KARATA, NAČIN KORIŠTENJA I CIJENE

Članak 14.

- (1) Za korištenje javnih parkirališta korisnik mora imati valjanu parkirališnu kartu.
- (2) Valjana parkirališna karta je ona karta koja je plaćena za:
 - javno parkiralište na kojem se koristi usluga parkiranja,
 - vrijeme korištenja parkiranja, odnosno za razdoblje na koje je sklopljen ugovor o korištenju javnog parkirališta,
 - vozilo registarske oznake koja je ispisana na karti, kada se karta kupuje za određeno vozilo.

Članak 15.

- (1) Parkirališna karta se može izdati u materijaliziranom i nematerijaliziranom obliku.
- (2) Materijalizirana karta izdaje se na papiru ili drugom odgovarajućem mediju.
- (3) Nematerijalizirana karta izdaje se kao potvrda u elektroničkom obliku.

Članak 16.

Parkirališna karta izdaje se kao satna, višesatna, dnevna, tjedna, mjesečna, tromjesečna i godišnja karta za određeno javno parkiralište.

Članak 17.

(1) Korisnik javnog parkirališta može kupiti satnu ili višesatnu kartu na parkirališnom automatu ili mobilnim telefonom, odnosno na ovlaštenim prodajnim mjestima ili na blagajni organizatora parkiranja.

(2) Kupnja satne ili višesatne karte na parkirališnom automatu podrazumijeva istodobno plaćanje i preuzimanje karte neposredno na javnom parkiralištu na kojem se nalazi parkirališni automat.

(3) Kupnja satne ili višesatne karte mobilnim telefonom obavlja se elektronički. Za plaćeno parkiranje koje je prihvaćeno i evidentirano u informacijskom sustavu organizatora parkiranja ne izdaje se tiskana parkirališna karta, nego korisnik zaprima SMS potvrdu o plaćenju satnoj ili višesatnoj parkirališnoj karti. Broj na koji je potrebno poslati SMS poruku, te tekst u kojem je potrebno navesti registracijski broj korisnikovog vozila, mora jasno biti istaknut na vertikalnoj parkirališnoj signalizaciji.

(4) Korisnik će dobiti SMS-om upozorenje o isteku vremena za koje je plaćeno korištenje javnog parkirališta, nakon čega korisnik može platiti satnu parkirališnu kartu za korištenje javnog parkirališta za sljedećih šezdeset (60) minuta slanjem nove SMS poruke.

(5) Kupnja satne karte na ovlaštenim prodajnim mjestima podrazumijeva izdavanje elektronske karte u nematerijaliziranom obliku i računa za istu.

(6) Kupnja satne ili višesatne karte na blagajni organizatora parkiranja podrazumijeva istodobno plaćanje i preuzimanje parkirališne karte.

(7) Iznimno od stavka 1. ovoga članka na privremenim javnim parkiralištima korisnik parkirališta može kupiti satnu ili višesatnu kartu od osobe koju ovlasti organizator parkiranja.

Članak 18.

(1) Korisnik javnog parkirališta s naplatom može kupiti dnevnu kartu na parkirališnom automatu, ovlaštenim prodajnim mjestima i na blagajni organizatora parkiranja.

(2) Kupnja dnevne karte na parkirališnom automatu podrazumijeva istodobno plaćanje i preuzimanje karte neposredno na javnom parkiralištu na kojem se nalazi parkirališni automat.

(3) Kupnja dnevne karte na ovlaštenim prodajnim mjestima podrazumijeva izdavanje elektronske karte u nematerijaliziranom obliku i računa za istu.

(4) Kupnja dnevne karte na blagajni organizatora parkiranja podrazumijeva istodobno plaćanje i preuzimanje dnevne karte.

(5) Korisnik javnog parkirališta može kupiti tjednu, mjesečnu, tromjesečnu ili godišnju parkirališnu kartu na ovlaštenim prodajnim mjestima ili na blagajni organizatora parkiranja.

(6) Za parkiranje na javnim parkiralištima sa naplatom plaća se naknada.

(7) Naknadu će odrediti gradonačelnik posebnim pravilnikom.

Članak 19.

(1) Korisnik javnog parkirališta s naplatom dužan je u roku od 10 minuta od parkiranja vozila kupiti parkirališnu kartu u nematerijaliziranom obliku, odnosno parkirališnu kartu u materijaliziranom obliku, te istu istaknuti na vozilu tako da organizator parkiranja može provjeriti njezinu valjanost.

(2) Ako korisnik javnog parkirališta ne kupi parkirališnu kartu u nematerijaliziranom obliku odnosno ne istakne parkirališnu kartu u materijaliziranom obliku u roku iz stavka 1. ovog članka ili je istakne tako da se ne može provjeriti njezina valjanost, smatrat će se da nema valjanu parkirališnu kartu.

(3) Ako korisnik javnog parkirališta s naplatom nema valjanu parkirališnu kartu, smatrat će se da je preuzeo višesatnu parkirališnu kartu u punom trajanju.

(4) Pod višesatnom kartom u punom trajanju podrazumijeva se karta koja važi od trenutka izdavanja naloga za plaćanje od strane ovlaštene osobe organizatora parkiranja do tog istog vremena u sljedećem danu, sukladno cijenama iz članka 18. stavka 7. ove Odluke, osim ukoliko je korisnik javnog parkirališta s naplatom po preuzimanju naloga za izdavanje višesatne karte u punom trajanju izdanog od ovlaštene osobe organizatora parkiranja ne zamijeni za zamjensku višesatnu kartu čiji iznos obuhvaća stvarno korišteno vrijeme usluge parkiranja (umnožak cijene parkiranja u određenoj zoni i sati od izdavanja višesatne karte do plaćanja iste, uvećan za iznos od 6,64 EUR (50,00 HRK) na ime troškova rada ovlaštene osobe organizatora parkiranja na terenu (materijalni trošak izdavanja karte, trošak obrade podataka i ostali troškovi).

(5) U slučaju iz stavka 3. ovoga članka, osoba koju ovlasti organizator parkiranja ostaviti će višesatnu kartu u punom trajanju s nalogom za plaćanje na vozilu, koju je korisnik dužan platiti u roku od osam (8) dana od dana izdavanja te karte.

(6) Ukoliko korisnik višesatnu kartu u punom trajanju želi zamijeniti za zamjensku višesatnu kartu čiji iznos obuhvaća stvarno korišteno vrijeme usluge parkiranja (umnožak cijene parkiranja u određenoj zoni i sati od izdavanja višesatne karte do trenutka plaćanja iste) uvećan za iznos od 6,64 EUR (50,00 HRK) na ime troškova rada ovlaštene osobe organizatora parkiranja na terenu isto je u mogućnosti učiniti plaćanjem na ovlaštenim prodajnim mjestima ili blagajni organizatora parkiranja.

(7) Višesatna karta u punom trajanju s nalogom za plaćanje ostavljena na način iz stavka 5. ovoga članka smatra se uredno dostavljenom i kasnija oštećenja ili uništenja ne utječu na valjanost dostave i ne odgađaju plaćanje.

Članak 20.

(1) Višesatnu kartu u punom trajanju s nalogom za plaćanje korisnik javnog parkirališta s naplatom dužan je platiti u roku od osam dana od dana izdavanja te karte.

(2) Ako korisnik javnog parkirališta s naplatom ne plati izdanu višesatnu kartu u punom trajanju s nalogom za plaćanje u roku od osam dana od dana izdavanja te karte, organizator parkiranja dostaviti će

mu na adresu prebivališta, evidentiranu u odgovarajućoj evidenciji Ministarstva unutarnjih poslova, račun sa specifikacijom korištene usluge parkiranja zajedno sa opomenom za neplaćanje.

(3) Ako korisnik parkiranja i po primitku računa i opomene iz prethodnog stavka ne podmiri obvezu iz stavka 1. ovoga članka u rokovima dospjeća naznačenim u računu, organizator parkiranja pokrenuti će protiv njega, a u svoje ime i za svoj račun, postupak pred nadležnim tijelom.

Članak 21.

(1) Odredbe o načinu i mjestu kupnje karte, cijeni karte, važenju karte, razdoblju naplate, propisati će gradonačelnik posebnim pravilnikom.

(2) Izgled i sadržaj parkirališnih karata za parkiranje na javnim parkiralištima određuje organizator parkiranja, uz suglasnost gradonačelnika.

V. POVLAŠTENA PARKIRALIŠNA KARTA

Članak 22.

Pravo na korištenje parkirališne karte po povoljnijim uvjetima u pogledu cijene i korištenja javnih parkirališta imaju:

- osobe s prebivalištem na području Grada Korčule,
- pravne osobe koje imaju sjedište u Gradu Korčuli,
- invalidi Domovinskog rata,
- invalidne osobe sukladno uvjetima propisanim člankom 40. Zakona o sigurnosti prometa na cestama.

Članak 23.

(1) Za korištenje javnih parkirališta po povlaštenim uvjetima koristi se povlaštena parkirališna karta (u daljnjem tekstu: povlaštena karta).

(2) Povlaštena karta vrijedi za određeno javno parkiralište i za vremensko razdoblje na koje je izdana.

(3) Izgled i sadržaj povlaštene karte za korištenje javnih parkirališta određuje organizator parkiranja, uz suglasnost gradonačelnika.

Članak 24.

(1) Pravo na povlaštenu kartu ima fizička osoba koja:

- ima prebivalište na području Grada Korčule, što dokazuje osobnom iskaznicom ili uvjerenjem Ministarstva unutarnjih poslova o prebivalištu,
- ima vozilo registrirano na svoje ime ili u leasingu, što dokazuje važećom prometnom dozvolom.

(2) Pravo na povlaštenu kartu ima pravna osoba koja:

- ima sjedište ili ispostavu na području Grada Korčule, što dokazuje odgovarajućom ispravom,
- ima vozilo registrirano na ime pravne osobe ili u leasingu, što dokazuje važećom prometnom dozvolom.

(3) Pravo na povlaštenu parkirnu kartu ima osoba s invaliditetom koja:

- ima prebivalište na području Grada Korčule, što dokazuje osobnom iskaznicom ili uvjerenjem MUP-a Republike Hrvatske o prebivalištu,
- ima vozilo registrirano na svoje ime ili u leasingu, što dokazuje važećom prometnom dozvolom,
- ima valjani znak pristupačnosti iz članka 40. Zakona o sigurnosti prometa na cestama i rješenje ovlaštenog tijela o invaliditetu na temelju kojega je znak izdan.

(4) Osobe iz članka 22. ove Odluke postojanje uvjeta za izdavanje povlaštene karte dokazuju valjanim ispravama izdanim od strane nadležnog tijela.

(5) Povlaštenom parkirališnom kartom korisnik se može poslužiti samo za vozilo za koje je izdana.

Članak 25.

(1) Osoba koja ima pravo na povlaštenu parkirališnu kartu obvezna je organizatoru parkiranja dati na uvid isprave iz članka 24. ove Odluke kojima dokazuje postojanje uvjeta za izdavanje povlaštene parkirališne karte.

(2) Uz zahtjev organizatoru parkiranja kojim se traži izdavanje povlaštene parkirališne karte obvezatno se predaju preslike isprava iz stavka 1. ovog članka.

Članak 26.

(1) Povlaštena parkirališna karta vrijedi samo za vozilo za koje je izdana.

(2) Za povlaštenu parkirališnu kartu uplaćuje se naknada na račun organizatora parkiranja ili se istodobno kupuje i preuzima na blagajni organizatora parkiranja.

(3) Povlaštena parkirališna karta vrijedi dok osobe iz članka 22. ove Odluke ispunjavaju uvjete propisane člankom 24. stavcima 1., 2. i 3. ove Odluke.

(4) Ako korisnik povlaštene parkirališne karte za vrijeme njezinoga važenja promijeni vozilo za koje je karta izdana, organizator parkiranja zamijeniti će povlaštenu parkirališnu kartu na zahtjev korisnika novom povlaštenom parkirališnom kartom. Nova povlaštena karta vrijedi do isteka roka na koji je izdana zamijenjena karta.

(5) Ako korisnik parkirališta koristi povlaštenu parkirališnu kartu suprotno odredbama ove Odluke, smatra se da nema povlaštenu parkirališnu kartu.

(6) Fizičkim i pravnim osobama iz članka 22. ove Odluke može se izdati povlaštena karta samo ako su do dana njezina izdavanja podmirili sve svoje obveze prema organizatoru parkiranja i Gradu Korčuli.

Članak 27.

Visinu naknade i broj povlaštenih karata za korisnike povlaštenih karata utvrđuje gradonačelnik pravilnikom u roku od tri mjeseca od dana stupanja ove Odluke na snagu.

VI. NADZOR NAD PARKIRANJEM, UPRAVNI I INSPEKCIJSKI NADZOR

Članak 28.

(1) Nadzor nad parkiranjem vozila na javnim parkiralištima sa naplatom, koja su dana na upravljanje organizatoru parkiranja provodi ovlaštena osoba organizatora parkiranja.

(2) Nadzor nad parkiranjem vozila na javnim parkiralištima koja nisu data na upravljanje organizatoru parkiranja, odnosno nad parkiranjem na rezerviranim parkirališnim mjestima provodi pravna osoba koju odredi Grad Korčula.

Članak 29.

(1) Upravni i inspekcijski nadzor nad jedinicom lokalne samouprave u provedbi ove Odluke, u okviru svoga djelokruga utvrđenog Zakonom o sigurnosti prometa na cestama, vrši središnje tijelo državne uprave nadležno za unutarnje poslove.

(2) U provedbi upravnog nadzora iz stavka 1. ovoga članka središnje tijelo državne uprave nadležno za unutarnje poslove ovlašteno je donijeti odluku o obustavi od primjene ove Odluke u skladu s odredbama o nadzoru zakonitosti općih akata tijela jedinica lokalne i područne (regionalne) samouprave propisanim Zakonom o lokalnoj i područnoj (regionalnoj) samoupravi.

VII. PRIJELAZNE I ZAVRŠNE ODREDBE

Članak 30.

Pravilnike iz članka 10. stavka 3., članka 12. stavka 3., članka 12. stavka 5., članka 12. stavka 6., članka 18. stavka 7. i članka 21. stavka 1. ove Odluke, gradonačelnik će donijeti u roku od 90 dana od dana stupanja na snagu ove Odluke.

Članak 31.

Do donošenja pravilnika iz članka 30. ove Odluke ostaju na snazi svi provedbeni propisi Grada Korčule koje je donio gradonačelnik na temelju Odluke o uređenju cestovnog prometa ("Službeni glasnik Grada Korčule", broj 3/06. 2707, 2/0, 5/08 i 2/09-pročišćeni tekst), odnosno na temelju Odluke o organizaciji, načinu naplate i kontrole parkiranja u Gradu Korčuli ("Službeni glasnik Grada Korčule", broj 3/07), odnosno na temelju Zaključka Gradskog vijeća od 4. prosinca 2009., KLASA: 021-05/09-03/33 ("Službeni glasnik Grada Korčule", broj 7/09), ukoliko nisu u suprotnosti sa ovom Odlukom.

Članak 32.

Stupanjem na snagu ove Odluke prestaje važiti Odluka o organizaciji, načinu naplate i kontrole parkiranja u Gradu Korčuli ("Službeni glasnik Grada Korčule", broj 3/07).

Članak 33.

Ova Odluka stupa na snagu osmog dana od dana objave u "Službenom glasniku Grada Korčule".

KLASA: 340-02/22-01/01
URBROJ: 2117-9-01-23-19
Korčula, 20. ožujka 2023.

PREDSJEDNICA
GRADSKOG VIJEĆA
Marija Šegedin, v.r.

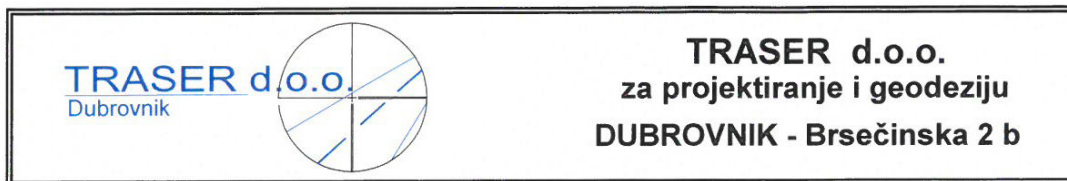

ROSTOR ZA OVJERU:

INVESTITOR:

GRAD KORČULA ,
Trg A. i S.Radića 1, 20 260 Korčula

GRAĐEVINA:

Prometno uređenje Grada Korčule sa definiranjem
parkirališnih mjesta i sustavom naplate

FAZA:

PROMETNI ELABORAT

VRSTA PROJEKTA:

GRAĐEVINSKI PROJEKT

PROJEKTANT:

Jasminka Stipišić, struč.spec. ing. građ.
TRASER d.o.o.
Brsečinska 2b, 20000 Dubrovnik
OIB: 96089021819**Jasminka
Stipišić**Digitalno potpisao:
Jasminka Stipišić
Datum: 2023.03.10
13:56:44 +01'00'

DIREKTOR:

Tomislav Demarin, dipl. ing. geod.

OZNAKA PROJEKTA:

T.D. 10/23

**TRASER d. o. o.**
poduzeće za građ projektiranje
DUBROVNIK

NADNEVAK:

Dubrovnik, veljača 2023.

Investitor: GRAD KORČULA, Trg A. i S. Radića 1, Korčula
Građevina: Prometno uređenje Grada Korčule
Vrsta projekta: GRAĐEVINSKI PROJEKT

T.D. 10/23

TRASER d.o.o.
Brsečinska 2b
Dubrovnik

SADRŽAJ

- Registracija poduzeća
- Imenovanje projektanta
- Ovlaštenje projektanta
- Izjava projektanta o usklađenosti prometnog projekta
- Isprava o primjeni mjera zaštite na radu i zaštite od požara
- Tehnički opis
- Procjena troškova gradnje
- Troškovnik
- Grafički prilozi

Investitor: GRAD KORČULA, Trg A. i S. Radića 1, Korčula
Građevina: Prometno uređenje Grada Korčule
Vrsta projekta: GRAĐEVINSKI PROJEKT

TRASER d.o.o.
Brsečinska 2b
Dubrovnik

T.D. 10/23

REGISTRACIJA PODUZEĆA

Investitor: GRAD KORČULA, Trg A. i S. Radića 1, Korčula
 Građevina: Prometno uređenje Grada Korčule
 Vrsta: GRAĐEVINSKI PROJEKT
 projekta:

T.D.10/23

TRASER d.o.o.
 Brsečinska 2b
 Dubrovnik

REPUBLIKA HRVATSKA
 TRGOVAČKI SUD U SPLITU
 STALNA SLUŽBA U DUBROVNIKU

IZVADAK IZ SUDSKOG REGISTRA

SUBJEKT UPISA

PREDMET POSLOVANJA:

- 3 * ne treba izraditi geodetski projekt
 3 * iskolčenje građevina
 - izradba posebnih geodetskih podloga za
 zaštićena i štitična područja
 3 * Geodetski radovi u komasacijama
 3 * Poslovi stručnog nadzora nad radovima pod
 točkama 7, 8, 19 i 11 ovog stavka

OSNIIVAČI/ČLANOVI DRUŠTVA:

- 1 Tomislav Demarin, OIB: 68050348712
 Dubrovnik, Andrije Hebranga 33
 1 - jedini osnivač d.o.o.

OSOBE OVLAŠTENE ZA ZASTUPANJE:

- 1 Tomislav Demarin, OIB: 68050348712
 Dubrovnik, Andrije Hebranga 33
 1 - član uprave
 1 - zastupa društvo pojedinačno i samostalno bez
 ograničenja

TEMELJNI KAPITAL:

- 1 26.000,00 kuna

PRAVNI ODNOSI:

Osnivački akt:

- 1 Izjava o usklađenju sa ZTD od 18.12.1995.g.
 2 Odlukom Skupštine od 19.03.2003.god. promijenjeno je
 sjedište društva te zamijenjen osnivački akt. Pročišćeni
 tekst Izjave od 19.03.2003.god.
 3 Odlukom skupštine od 02.02.2008.god. nadopunjena je
 djelatnost društva te zamijenjen osnivački akt od
 19.03.2003.god. u čl.6. (djelatnosti). Pročišćeni tekst
 Izjave od 08.02.2008.god.

OSTALI PODACI:

- 1 RUL I-14394

FINANCIJSKA IZVJEŠĆA:

- Predano God. Za razdoblje Vrsta izvještaja
 eu 31.03.14 2013 01.01.13 - 31.12.13 GFI-POD izvještaj

Upise u glavnu knjigu proveli su:

PBU Tt	Datum	Naziv suda
0001 Tt-96/2656-4	31.12.1996	Trgovački sud u Splitu
0002 Tt-03/371-2	27.03.2003	Trgovački sud u Dubrovniku

D004, 2014-10-23 12:47:15

Stranica: 2 od 3

REPUBLIKA HRVATSKA
 TRGOVAČKI SUD U SPLITU
 STALNA SLUŽBA U DUBROVNIKU

IZVADAK IZ SUDSKOG REGISTRA

SUBJEKT UPISA

MBS:

060030976

OIB:

96089021819

TVRKA:

- 1 TRASER d.o.o. za građevinarstvo i usluge

1 TRASER d.o.o.

SJEDIŠTE/ADRESA:

- 2 Dubrovnik (Grad Dubrovnik)
 Brsečinska 2/B

PRAVNI OBLIK:

- 1 društvo s ograničenom odgovornošću

PREDMET POSLOVANJA:

- 1 45 - Građevinarstvo
 1 55.2 - Kampovi i dr. vrste smješt. za kraći boravak
 1 70 - Poslovanje nekretninama
 1 * - Zasnivanje i izrada nacrti (projektiranje)
 1 * - Izrada
 1 * - Nadzor nad gradnjom
 1 * - Inženjering, projektni menadžment i tehničke
 djelatnosti
 1 * - Geološke i istražne djelatnosti
 1 * - Premjeravanje terena
 1 * - Industrijsko i građevinsko premjeravanje
 3 * - Izradba elaborata stalnih geodetskih točaka za
 potrebe osnovnih geodetskih radova
 3 * - Izvođenje geodetskih radova za potrebe izmjere,
 označavanja i održavanje državne granice
 3 * - Izradba elaborata topografske izmjere i izradba
 državnih karata
 3 * - Izradba elaborata katastarske izmjere i
 tehničke reambulacije
 3 * - Izradba parcelacijskih i drugih geodetskih
 elaborata katastra zemljišta
 3 * - Izradba parcelacijskih i drugih geodetskih
 elaborata katastra nekretnina
 3 * - Izradba elaborata katastra vodova i tehničko
 vođenje katastra vodova
 3 * - Izradba posebnih geodetskih podloga za
 prostorno planiranje i graditeljsko
 projektiranje, izradba geodetskog projekta,
 izradba elaborata o iskolčenju građevine,
 kontrolna geodetska mjerenja pri izgradnji i
 održavanju građevina (praćenje mogućih pomaka)
 3 * - Izradba situacijskih nacrti za objekte za koje

D004, 2014-10-23 12:47:15

Stranica: 1 od 3

Investitor: GRAD KORČULA, Trg A. i S. Radića 1, Korčula
 Građevina: Prometno uređenje Grada Korčule
 Vrsta projekta: GRAĐEVINSKI PROJEKT

TRASER d.o.o.
 Brsečinska 2b
 Dubrovnik
 T.D.10/23

REPUBLIKA HRVATSKA
 TRGOVAČKI SUD U SPLITU
 STALNA SLUŽBA U DUBROVNIKU

IZVADAK IZ SUDSKOG REGISTRA

SUBJEKT UPISA

Upise u glavnu knjigu proveli su:

RBU Tt	Datum	Naziv suda
0003 Tt-08/118-2	13.02.2008	Trgovački sud u Dubrovniku
eu /	30.06.2009	elektronički upis
eu /	29.06.2010	elektronički upis
eu /	31.03.2011	elektronički upis
eu /	30.06.2011	elektronički upis
eu /	30.03.2012	elektronički upis
eu /	29.03.2013	elektronički upis
eu /	31.03.2014	elektronički upis

U Dubrovniku, 23. listopada 2014.

Ovlaštena osoba

REPUBLIKA HRVATSKA
 TRGOVAČKI SUD U SPLITU R3- 8883/2014
 STALNA SLUŽBA U DUBROVNIKU
 Ovlašten je pečatima utisnutim u Glavnoj knjizi
 sud. registra.
 Sud. pristojba plaćena u iznosu 1.500 kn, po Tar.
 st. 28. Zakona o sudskim pristojbama (Nb. 26/03-pročišćeni tekst)
 Dubrovniku, 23.10.2014.
 Ovlašteni službenik
 Janko Pirić

Investitor: GRAD KORČULA, Trg A. i S. Radića 1, Korčula
Građevina: Prometno uređenje Grada Korčule
Vrsta projekta: GRAĐEVINSKI PROJEKT

T.D.10/23

TRASER d.o.o.
Brsečinska 2b
Dubrovnik

IMENOVANJE PROJEKTANTA

Investitor: GRAD KORČULA, Trg A. i S. Radića 1, Korčula
Građevina: Prometno uređenje Grada Korčule
Vrsta projekta: GRAĐEVINSKI PROJEKT

TRASER d.o.o.
Brsečinska 2b
Dubrovnik
T.D.10/23

Na temelju članka 51. Zakona o gradnji (NN 153/13, 20/17, 39/19, 125/19), članka 26. i 27. Zakona o komori arhitekata i inženjera u graditeljstvu (NN 78/15, 114/18 i 110/19) izdajem:

RJEŠENJE O IMENOVANJU PROJEKTANTA

Jasminka Stipišić, struč. spec. ing. građ.

S položenim stručnim ispitom i potrebnim radnim iskustvom na poslovima projektiranja

Projektant: **TRASER d.o.o.**
Brsečinska 2 b, 20000 Dubrovnik

Investitor: **GRAD KORČULA ,**
Trg Antuna i Stjepana Radića 1, 20260 KORČULA

Građevina: **Prometno uređenje Grada Korčule sa definiranjem parkirališnih mjesta i sustavom naplate**

Broj projekta: **10/23**

Imenovani projektant ispunjava propisane uvjete za obavljanje poslova projektiranja, te je odgovoran za ispravnost i potpunost projekta, kao i za Obvezu ispunjavanja temeljnih i drugih zahtjeva iz članka 7. i 8. Zakona o gradnji (NN 153/13, 20/17, 39/19, 125/19). Imenovani posjeduje stručnu spremu i radno iskustvo za izradu tehničke dokumentacije prema Zakonu o gradnji i Zakonu o prostornom uređenju (NN 153/13, 65/17, 114/18, 39/19, 98/19) te je upisan u "Imenik ovlaštenih inženjera građevinarstva" klasa UP/I-360-01/18-01/233, ur.broj 500-03-18-2, Zagreb 19. studenog 2018. godine, pod rednim brojem 6180 (dan upisa 19.11.2018.godine).

U Dubrovniku, veljača 2023.

Direktor:

TOMISLAV DEMARIN, dipl. ing. geod.

Investitor: GRAD KORČULA, Trg A. i S. Radića 1, Korčula
Građevina: Prometno uređenje Grada Korčule
Vrsta projekta: GRAĐEVINSKI PROJEKT

T.D.10/23

TRASER d.o.o.
Brsečinska 2b
Dubrovnik

OVLAŠTENJE PROJEKTANTA

Investitor: GRAD KORČULA, Trg A. i S. Radića 1, Korčula
Građevina: Prometno uređenje Grada Korčule
Vrsta projekta: GRAĐEVINSKI PROJEKT

TRASER d.o.o.
Brsečinska 2b
Dubrovnik
T.D.10/23



REPUBLIKA HRVATSKA
HRVATSKA KOMORA
INŽENJERA GRAĐEVINARSTVA
10000 Zagreb, Ulica grada Vukovara 271

KLASA: UP/I-360-01/18-01/233
URBROJ: 500-03-18-2
Zagreb, 19. studenog 2018. godine

Hrvatska komora inženjera građevinarstva na temelju članka 26. stavka 5. i članka 27. Zakona o komori arhitekata i komorama inženjera u graditeljstvu i prostornom uređenju ("Narodne novine", broj 78/15.) odlučujući o zahtjevu koji je podnjela **Jasminka Stipišić, Smokvica, Brna 644**, donosi sljedeće

RJEŠENJE

1. U Imenik ovlaštenih inženjera građevinarstva upisuje se **Jasminka Stipišić, struč.spec.ing.aedif., Smokvica, Brna 644, OIB 92028521293**, pod rednim brojem **6180**, s danom upisa **19.11.2018.** godine.
2. Upisom u Imenik ovlaštenih inženjera građevinarstva **Jasminka Stipišić, struč.spec.ing.aedif.**, stječe pravo na uporabu strukovnog naziva "**ovlaštena inženjerka građevinarstva**" i pravo na obavljanje stručnih poslova temeljem članka 48., 50., 53. stavak 1. i 2., 55. Zakona o poslovima i djelatnostima prostornog uređenja i gradnje ("Narodne novine", broj 78/15.), te ostala prava i dužnosti sukladno ovom Zakonu, posebnim zakonima i propisima donesenim temeljem tih zakona, te općim aktima Komore.
3. Ovlaštenoj inženjerki građevinarstva Hrvatska komora inženjera građevinarstva izdaje "**pečat i iskaznicu ovlaštene inženjerke građevinarstva**", koje su vlasništvo Komore.

Obrazloženje

Dana 30.10.2018. godine Jasminka Stipišić, struč.spec.ing.aedif., podnjela je zahtjev za upis u Imenik ovlaštenih inženjera građevinarstva.

U prilogu zahtjeva, podnositeljica zahtjeva je podnjela sljedeću dokumentaciju:

- presliku važećeg osobnog dokumenta,
- presliku diplome,
- presliku suplementa diplome,
- presliku Uvjerenja o položenom stručnom ispitu za obavljanje poslova prostornog uređenja i graditeljstva,
- dokaz o radnom stažu (Elektronički zapis o podacima evidentiranim u matičnoj evidenciji Hrvatskog zavoda za mirovinsko osiguranje),
- popis poslova u struci ovjeren od ovlaštenog inženjera građevinarstva pod čijim je nadzorom obavljala poslove,

Investitor: GRAD KORČULA, Trg A. i S. Radića 1, Korčula
Građevina: Prometno uređenje Grada Korčule
Vrsta projekta: GRAĐEVINSKI PROJEKT

T.D.10/23

TRASER d.o.o.
Brsečinska 2b
Dubrovnik

3

Ovlaštena inženjerka građevinarstva dobiva putem Hrvatske komore inženjera građevinarstva Potvrdu o polici osiguranja od profesionalne odgovornosti kod odabranog osiguravatelja. Polica se izdaje na razdoblje od godine dana i obnavlja svake godine. Premija osiguranja plaća se sa članarinom, odnosno računava se u iznos članarine, sve u skladu s člankom 55. Stavcima 1. i 2. Zakona o komori arhitekata i komorama inženjera u graditeljstvu i prostornom uređenju.

Ovlaštena inženjerka građevinarstva uplatila je za upis Hrvatskoj komori inženjera građevinarstva upisninu u iznosu od 1.000,00 kn sukladno članku 13. stavku 1. točki 4. Statuta Hrvatske komore inženjera građevinarstva.

Upravna pristojba plaćena je upravnim biljegom emisije Republike Hrvatske koji je zalijepljen na podnesak i poništen, u vrijednosti 20,00 kn (slovima: dvadeset kuna) prema Tar.br. 1 i u vrijednosti od 50,00 kn (slovima: pedeset kuna), prema Tar.br. 2. stavak 1. Uredbe o tarifi upravnih pristojbi („Narodne novine“, broj 8/2017).

Slijedom navedenog, na temelju članaka 26. i 27. Zakona o komori arhitekata i komorama inženjera u graditeljstvu i prostornom uređenju, odlučeno je kao u izreci.

Uputa o pravnom lijeku:

Protiv ovog rješenja dopuštena je žalba koja se podnosi Ministarstvu graditeljstva i prostornoga uređenja u roku 15 dana od dana dostave rješenja. Žalba se predaje neposredno ili šalje poštom u pisanom obliku, u tri primjerka, putem tijela koje je izdalo rješenje.

Na žalbu se plaća pristojba u iznosu od 35,00 kuna prema Tar.br. 3. stavak 1. Tarife upravnih pristojbi Uredbe o tarifi upravnih pristojbi.



Predsjednica
Hrvatske komore inženjera građevinarstva
Nina Dražin Lovrec
Nina Dražin Lovrec, dipl.ing.grad.

Dostaviti:

1. **Jasminka Stipišić**,
20272 Smokvica, Brna 644
2. U Zbirku isprava Komore

Investitor: GRAD KORČULA, Trg A. i S. Radića 1, Korčula
Građevina: Prometno uređenje Grada Korčule
Vrsta projekta: GRAĐEVINSKI PROJEKT

T.D.10/23

TRASER d.o.o.
Brsečinska 2b
Dubrovnik

USKLAĐENOST PROJEKTA S ODREDBAMA POSEBNIH ZAKONA I DRUGIH PROPISA

Investitor: GRAD KORČULA, Trg A. i S. Radića, Korčula
Građevina: Parkiralište za invalidne osobe pri trafostanici Potok na otoku Korčula
Vrsta projekta: IZVEDBENI PROJEKT

TRASER d.o.o.
Brsečinska 2b
Dubrovnik
T.D. 25/21

Temeljem članka 51. Zakona o gradnji (NN153/13, 20/17, 39/19, 125/19), Pravilnikom o sadržaju, namjeni i razini razrade prometnog elaborata za ceste (NN 140/2013), te Pravilnika o sadržaju izjave projektanta o usklađenosti glavnog odnosno idejnog projekta s odredbama posebnih zakona i drugih propisa (NN 93/99) dajem slijedeću izjavu:

PROJEKTANT: Jasminka Stipišić, struč. spec. ing. građ.
RJEŠENJE: Upisana u IMENIK OVLAŠTENIH INŽENJERA
GRAĐEVINARSTVA Pod rednim brojem **6180**
INVESTITOR: GRAD KORČULA ,
Trg Antuna i Stjepana Radića 1, 20260 KORČULA
GRAĐEVINA: Prometno uređenje Grada Korčule sa definiranjem
parkirališnih mjesta i sustavom naplate
FAZA: PROMETNI ELABORAT
VRSTA PROJEKT: GRAĐEVINSKI PROJEKT
BROJ TEH. DNEVNIKA: T.D. 10/23

OVAJ PROJEKT JE USKLAĐEN SA SLIJEDEĆIM ZAKONIMA, PROPISIMA I UVJETIMA:

s odredbama posebnih Zakona i drugim propisima glede mjera zaštite i tehničkih rješenja, posebnim uvjetima te propisima i tehničkim normativima i važećim standardima:

Zakonom o gradnji ((N.N. NN153/13, 20/17, 39/19, 125/19);
Zakonom o cestama (N.N. 84/11, 22/13, 54/13, 148/13, 92/14, 110/19, 144/21, 114/22, 04/23);
Zakonom o sigurnosti prometa na cestama (N.N. 67/08, 48/10, 74/11, 80/13, 158/13, 92/14, 64/15, 89/15, 108/17, 70/19, 42/20);
Pravilnikom o sadržaju, namjeni i razini razrade prometnog elaborata za ceste (NN 140/2013)
Pravilnikom o uvjetima za projektiranje i izgradnju priključaka i prilaza na javnu cestu (NN 95/14);
Pravilnikom o osnovnim uvjetima kojima javne ceste izvan naselja i njihovi elementi moraju udovoljavati s gledišta sigurnosti prometa (N.N. 110/01);
Pravilnikom o prometnim znakovima, signalizaciji i opremi na cestama (NN 33/05, 64/05, 155/05, 14/11, 92/19);
Pravilnik o osiguranju pristupačnosti građevina osobama s invaliditetom i smanjene pokretljivosti (NN 78/2013);
Opći tehnički uvjeti za radove na cestama, 2001;
Pravilnikom o sadržaju izjave projektanta o usklađenosti glavnog projekta, odnosno idejnog projekta s odredbama posebnih zakona i drugih propisa (N.N. 98/99)

Sa svim posebnim zakonima i drugim važećim propisima i Hrvatskim normama, te da ispunjava bitne zahtjeve za građevinu

Investitor: GRAD KORČULA, Trg A. i S. Radića 1, Korčula
Građevina: Prometno uređenje Grada Korčule
Vrsta projekta: GRAĐEVINSKI PROJEKT

T.D.10/23

TRASER d.o.o.
Brsečinska 2b
Dubrovnik

Dubrovnik, veljača 2023.

Projektant:
Jasminka Stipišić, struč. spec. ing. građ. _____

Investitor: GRAD KORČULA, Trg A. i S. Radića 1, Korčula
Građevina: Prometno uređenje Grada Korčule
Vrsta projekta: GRAĐEVINSKI PROJEKT

T.D.10/23

TRASER d.o.o.
Brsečinska 2b
Dubrovnik

ISPRAVA O PRIMJENI MJERA ZAŠTITE OD POŽARA I ZAŠTITE NA RADU

Investitor: GRAD KORČULA, Trg A. i S. Radića 1, Korčula
Građevina: Prometno uređenje Grada Korčule
Vrsta projekta: GRAĐEVINSKI PROJEKT

T.D.10/23

TRASER d.o.o.
Brsečinska 2b
Dubrovnik

Temeljem članka 14. Zakona o zaštiti od požara (NN 92/10, 114/22) izdaje se:

ISPRAVA
o primjeni mjera zaštite od požara

INVESTITOR: GRAD KORČULA ,
Trg Antuna i Stjepana Radića 1, 20260 KORČULA

GRAĐEVINA: Prometno uređenje Grada Korčule sa definiranjem
parkirališnih mjesta i sustavom naplate

FAZA: PROMETNI ELABORAT

VRSTA PROJEKT: GRAĐEVINSKI PROJEKT

BROJ TEH. DNEVNIKA: T.D. 10/23

kojom se potvrđuje, temeljem članka 14. Zakona o zaštiti od požara (NN 92/10, 114/22), da su u građevinskom projektu, primijenjene mjere zaštite od požara (NN 92/10, 114/22), te da je isti (projekt) u skladu sa uvjetima uređenja prostora i zadovoljava tehničke normative, norme i standarde.

Dubrovnik, veljača 2023.

Projektant:
Jasminka Stipišić, struč. spec. ing. građ. _____

Investitor: GRAD KORČULA, Trg A. i S. Radića, Korčula
Građevina: Parkiralište za invalidne osobe pri trafostanici Potok na otoku Korčula
Vrsta projekta: IZVEDBENI PROJEKT

TRASER d.o.o.
Brsečinska 2b
Dubrovnik
T.D. 25/21

Temeljem članka 73. Zakona o zaštiti na radu (N.N. 71/14, 118/14, 154/14, 94/18, 96/18) izdaje se:

ISPRAVA o primjeni mjera zaštite na radu

INVESTITOR: GRAD KORČULA ,
Trg Antuna i Stjepana Radića 1, 20260 KORČULA

GRAĐEVINA: Prometno uređenje Grada Korčule sa definiranjem
parkirališnih mjesta i sustavom naplate

FAZA: PROMETNI ELABORAT

VRSTA PROJEKT: GRAĐEVINSKI PROJEKT

BROJ TEH. DNEVNIKA: T.D. 10/23

kojom se potvrđuje, temeljem članka 73. Zakona o zaštiti na radu (N.N. 71/14, 118/14, 154/14, 94/18, 96/18) i odredbama Pravilnika o zaštiti na radu za radne i pomoćne prostorije i prostore (NN 6/84, 42/05, 113/06), da su u projektu, primijenjena tehnička pravila zaštita na radu.

Dubrovnik, veljača 2023.

Projektant:
Jasminka Stipišić, struč. spec. ing. građ. _____

Investitor: GRAD KORČULA, Trg A. i S. Radića 1, Korčula
Građevina: Prometno uređenje Grada Korčule
Vrsta projekta: GRAĐEVINSKI PROJEKT

T.D.10/23

TRASER d.o.o.
Brsečinska 2b
Dubrovnik

TEHNIČKI OPIS

Investitor: GRAD KORČULA, Trg A. i S. Radića 1, Korčula
Građevina: Prometno uređenje Grada Korčule
Vrsta projekta: GRAĐEVINSKI PROJEKT

TRASER d.o.o.
Brsečinska 2b
Dubrovnik
T.D.10/23

OPĆENITO

Grad Korčula, u cilju povećane potrebe stanovnika i turista, namjerava osigurati kvalitetniji sustav prometovanja i parkiranja. U samom gradu Korčuli kao i široj okolici potreba za organizacijom parkiranja na javnim površinama kojima gospodari Grad Korčula je nužnost, pa je potrebno izraditi prometni elaborat kojim će se organizirati parkiranje.

PROJEKTNİ ZADATAK

Projektni zadatak sadržan je u zahtjevu investitora da se obilaskom terena evidentiraju postojeće parkirališne površine i one koje bi to mogle s malim zahvatima postati, te izradi prijedlog uređenja svih postojećih i novih parkirališnih površina. Na nekim od njih bi se osigurala naplata parkirališne pristojbe.

Projektom uređenja treba osigurati što više parkirališnih mjesta koja zadovoljavaju opće standarde.

Za parkirališna mjesta okomita na smijer prometovanja dimenzije su 5,00m x 2,50m, sa manevarskim prostorom od min. 5,40m.

Za koso parkiranje pod kutem od 45° dimenzije parkirališnih mjesta su 5,00m x 2,50m sa minimalnim manevarskim prostorom od 3,00m.

Za uzdužno parkiranje dimenzije parkirališnog mjesta su 5,50m x 2,20m.

Prometni znakovi i oznake na kolniku se postavljaju prema Pravilniku o prometnim znakovima, opremi i signalizaciji na cestama (NN 33/05, 64/05, 155/05, 14/11, 92/19).

Mjesta na kojima se zabranjuje zaustavljanje i parkiranje vozila označavaju se oznakom „H52“.

ZATEČENO STANJE

Obilaskom svih 49 parkirališta ustanovljeno je da su pod režimom naplate samo otvorena parkirališna mjesta u užem središtu grada. Parkirališta na istočnoj i zapadnoj obali, te ispred Liburne.

PROJEKTNO RJEŠENJE

Ovim prometnim elaboratom obuhvaćeno je 49 parkirališta s ukupno 798 parkirališnih mjesta za osobne automobile, 6 parkirališnih mjesta za autobuse, 15 parkirališnih mjesta za invalide, 22 parkirališna mjesta za motocikle, 64 parkirališna mjesta s posebnom dozvolom i 9 rezerviranih parkirališnih mjesta.

Način naplate i cijenu odredit će se posebnom odlukom Grada Korčule.

Sve crte i oznake trebaju biti iscrtane sukladno Pravilniku o prometnim znakovima, signalizaciji i opremi na cestama (NN br. 92/19) i važećim hrvatskim normama.

Širina crte kojom se označava parkirališno mjesto iznosi 12 cm.

Kod projektiranja vertikalne prometne signalizacije vodilo se računa o tome da ista bude nedvosmislena, te da omogućuje jasno vođenje prometnih tokova.

Uz prometnu signalizaciju parkirališta predvidjeli smo dopunu ili zamjenu starih prometnih znakova novim znakovima.

Investitor: GRAD KORČULA, Trg A. i S. Radića 1, Korčula
 Građevina: Prometno uređenje Grada Korčule
 Vrsta projekta: GRAĐEVINSKI PROJEKT

TRASER d.o.o.
 Brsečinska 2b
 Dubrovnik

T.D.10/23

ORGANIZACIJA NAPLATE I KONTROLE PARKIRANJA NA PARKIRALIŠTIMA GRADA KORČULE I OKOLNIH MJESTA

Prostorna raspodjela parkirališne ponude sastoji se od 49 parkirališta raspoređenih u 45 prostornih cjelina i to :

KORČULA	
1.	Parkiralište u ulici Odvojak škver - NC KOR 038 (preko puta trgovačkog centra Konzum), 18 PM za osobna vozila i 6 PM za autobuse - javno parkiralište na kojem se ne vrši naplata;
2.	Parkiralište na Dubrovačkoj cesti (Zagradac), 55 PM za osobna vozila i 3 PM za osobe s invaliditetom - javno parkiralište na kojem se ne vrši naplata;
3.	Parkiralište u Ulici 61 - NC KOR 082 (Zagradac), 9 PM za osobna vozila - javno parkiralište na kojem se ne vrši naplata;
4.	Parkiralište u Zagradcu - NC KOR 107, 31 PM za osobna vozila i 2 PM za osobe s invaliditetom - javno parkiralište na kojem se ne vrši naplata;
5.	Parkiralište na Putu Sv. Antuna - NC KOR 054 (pored trgovine Studenac), 10 PM za osobna vozila i 1 PM za osobe s invaliditetom - javno parkiralište na kojem se ne vrši naplata;
6.	Parkiralište uz Srednju školu Korčula na Ulici 67 – NC KOR 085 (parkiralište pored zgrade Srednje škole Korčula), 30 PM za osobna vozila - javno parkiralište na kojem se ne vrši naplata;
6.1.	Parkiralište na Odvojkju nova crkva Sv. Antona – NC KOR 027 (parkiralište uz Pastoralni centar), 12 PM za osobna vozila - javno parkiralište na kojem se ne vrši naplata;
7.	Parkiralište u Ulici 57 – KOR 078 (24 PM za osobna vozila i 1 PM za osobe s invaliditetom), (parkiralište pored Doma zdravlja) - javno parkiralište na kojem se ne vrši naplata;
7.1.	Parkiralište u Ulici Ulica 57 - Odvojak Hitna pomoć – NC KOR 080 (parkiralište pored Doma zdravlja), 19 PM za osobna vozila - javno parkiralište na kojem se ne vrši naplata;
8.	Parkiralište na Putu vodospreme Naselje - NC KOR 057 (preko puta hotela Marko Polo), 11 PM za osobna vozila) - parkiralište za stanare sa posebnom dozvolom;
9.	Parkiralište u Ulici korčulanskih domobrana - NC KOR 105, 9 PM za osobna vozila - parkiralište za stanare sa posebnom dozvolom;
10.	Parkiralište na Odvojkju groblje Sv. Luke - NC KOR 020 (pored groblja Sv. Luke), 77 PM za osobna vozila - javno parkiralište na kojem se ne vrši naplata, povremeno se zatvara sukladno odluci Gradonačelnice, parkiralište dano na upravljanje Organizatoru parkiranja;
11.	Parkiralište na Putu Sv. Luke - NC KOR 055 (parkiralište preko puta trgovačkog centra Tomy), 45 PM za osobna vozila i 2 PM za osobe s invaliditetom) - javno parkiralište na kojem se vrši naplata, parkiralište dano na upravljanje Organizatoru parkiranja;
11.1.	Parkiralište na Putu Sv. Luke - NC KOR 055 (parkiralište uz zgradu NPKLM vodovoda d.o.o.), 3 PM za osobna vozila - rezervirano parkiralište za NPKLM vodovod d.o.o.;
12.	Parkiralište u ulici Pod Fortecom - NC KOR 048 (parkiralište uz zgradu Dječjeg vrtića Korčula), 16 PM za osobna vozila - parkiralište za stanare sa posebnom dozvolom;

Investitor: GRAD KORČULA, Trg A. i S. Radića 1, Korčula
 Građevina: Prometno uređenje Grada Korčule
 Vrsta projekta: GRAĐEVINSKI PROJEKT

TRASER d.o.o.
 Brsečinska 2b
 Dubrovnik
 T.D.10/23

13.	Parkiralište na Autobusnom kolodvoru - NC KOR 110, 6 PM za taxi vozila - parkiralište za taxi vozila;
13.1.	Parkiralište na Obali korčulanskih brodograditelja - NC KOR 111 (ispred ex „restorana Liburna“), 20 PM za osobna vozila i 2 PM za osobe s invaliditetom - javno parkiralište na kojem se vrši naplata, parkiralište dano na upravljanje Organizatoru parkiranja;
14.	Parkiralište na Obali Vinka Paletina (Istočna obala), 59 PM za osobna vozila - javno parkiralište na kojem se vrši naplata, parkiralište dano na upravljanje Organizatoru parkiranja;
15.	Parkiralište na Obali dr. Franje Tuđmana - NC KOR 013 (Zapadna obala), 69 PM za osobna vozila, 2 PM za osobe s invaliditetom, (Zapadna obala) - dio parkirališta za vozila sa posebnom dozvolom, parkiralište dano na upravljanje Organizatoru parkiranja. Dio parkirališta sa 8 PM za motocikle je javno parkiralište na kojem se ne vrši naplata parkiranja;
15.1.	Parkiralište na Obali dr. Franje Tuđmana - NC KOR 013 (Zapadna obala), parkiralište sa 14 PM za osobna vozila dan na korištenje HTP Korčula d.d. i drugim korisnicima;
16.	Parkiralište na Trgu pomirenja - NC KOR 070 (kod Spomenika), 5 PM za osobna vozila i 1 PM za osobe s invaliditetom - parkiralište za stanare sa posebnom dozvolom;
16.1.	Parkiralište na Putu Sv. Nikole - NC KOR 056, 7 PM za osobna vozila - parkiralište za stanare sa posebnom dozvolom;
16.2.	Parkiralište u Ulica Foša - NC KOR 003, 14 PM za motocikle - javno parkiralište na kojem se ne vrši naplata;
17.	Parkiralište na Cvjetnom naselju - NC KOR 001, 2 PM za osobna vozila - parkiralište za stanare sa posebnom dozvolom;
18.	Parkiralište na Novim putima - NC KOR 075, 120 PM za osobna vozila - javno parkiralište na kojem se ne vrši naplata;
19.	Parkiralište na Odvojkju Strečica (Elektrojug) – NC KOR 035, 11 PM za osobna vozila - javno parkiralište na kojem se ne vrši naplata;
	ŽRNOVO
20.	Parkiralište u ulici Sv. Vid - Česvinica - NC ŽRN 154 (kod groblja Sv. Vida), 15 PM za osobna vozila - javno parkiralište na kojem se ne vrši naplata;
21.	Parkiralište u ulici Kampuš - Sv. Martin - NC ŽRN 071 (kod zgrade Državnog arhiva), 14 PM za osobna vozila - javno parkiralište na kojem se ne vrši naplata;
22.	Parkiralište u ulici DC 118 (igralište) - Ploče - Postrana - NC ŽRN 022 (kod nogometnog igrališta Rusković), 18 PM za osobna vozila - javno parkiralište na kojem se ne vrši naplata;
23.	Parkiralište na lokalnoj cesti L-69073 D118- Žrnovo - D - 118 u Postrani (kod zgrade Bratske sloge u Postrani), 25 PM za osobna vozila - javno parkiralište na kojem se ne vrši naplata;
	RAČIŠĆE
24.	Parkiralište na županijskoj cesti Ž-6224 D -118 - Račišće, (pored crkve), 9 PM za osobna vozila - javno parkiralište na kojem se ne vrši naplata;
25.	Parkiralište na županijskoj cesti Ž-6224 D - 118 - Račišće u Račišću (u centru), 18 PM za osobna vozila - javno parkiralište na kojem se ne vrši naplata;
25.1.	Parkiralište u ulici Potok - NC RAČ 013 (iza hotela), 7 PM za osobna vozila - javno parkiralište na kojem se ne vrši naplata;

Investitor: GRAD KORČULA, Trg A. i S. Radića 1, Korčula
 Građevina: Prometno uređenje Grada Korčule
 Vrsta projekta: GRAĐEVINSKI PROJEKT

TRASER d.o.o.
 Brsečinska 2b
 Dubrovnik
 T.D.10/23

	ČARA
26.	Parkiralište na Glavnoj ulici oznake NC ČAR 024 (pored igrališta), 6 PM za osobna vozila - javno parkiralište na kojem se ne vrši naplata;
27.	Parkiralište na cesti Gospe Čarskog polja - NC ČAR 006 (pored Mjesnog groblja), 3 PM za osobna vozila - javno parkiralište na kojem se ne vrši naplata;
27.1.	Parkiralište na lokalnoj cesti Čara - Zavalatica - L69022 (pored Mjesnog groblja), 3 PM za osobna vozila - javno parkiralište na kojem se ne vrši naplata;
28.	Parkiralište na cesti Mandrač - Dolac - Vruja - NC ČAR 073 (u Zavalatici, uz dječje igralište), 8 PM za osobna vozila - javno parkiralište na kojem se ne vrši naplata;
29.	Parkiralište na lokalnoj cesti Čara - Zavalatica - L69022 (u Zavalatici), 13 PM za osobna vozila (u Zavalatica) - javno parkiralište na kojem se ne vrši naplata;
29.1.	Parkiralište u Zavalatici sa 5 PM za osobna vozila- javno parkiralište na kojem se ne vrši naplata;
29.2.	Parkiralište na cesti Okuka - Mandrač - NC ČAR 089 (u Zavalatici), 15 PM za osobna vozila - javno parkiralište na kojem se ne vrši naplata;
29.3.	Parkiralište na cesti Dolac - Vruja - NC ČAR 017 (u Zavalatici), 7 PM za osobna vozila i 1 PM za osobe s invaliditetom - javno parkiralište na kojem se ne vrši naplata;
	PUPNAT
30.	Parkiralište na cesti D 118 - Pupnat -D118 - NC PUP 003 (u centru), 6 PM za osobna vozila - javno parkiralište na kojem se ne vrši naplata;
31.	Parkiralište na cesti D 118 - Pupnat - D118 - NC PUP 003 (pored zgrade „Presa“), 3 PM za osobna vozila - javno parkiralište na kojem se ne vrši naplata;
32.	Parkiralište na cesti Vrsela II – NC PUP 070 (Vrsela), 2 PM za osobna vozila - javno parkiralište na kojem se ne vrši naplata.
33.	Parkiralište uz DC 118 Korčula-Vela Luka, 12 PM za osobna vozila - javno parkiralište na kojem se ne vrši naplata.

Parkirališna mjesta je potrebno označiti propisanom prometnom signalizacijom, a na vidnim mjestima postaviti obavijesne ploče s nazivom parkirališta, vremenom u kojem se parkiranje naplaćuje, visinom parkirališne pristojbe i uputom za plaćanje. Sve ove obavijesti daju se pomoću uobičajenih jasnih i usvojenih simbola, bez nepotrebnih

Ukoliko se ocijeni opravdanim, odrediti parkirališta na kojima se parkiranje naplaćuje samo tijekom turističke sezone, a u zimskom periodu ih je moguće koristiti za smještaj autobusa, vozila rent-a-cara ili plovila uz odgovarajući sustav nadzora i čuvanja (čuvari, nadzorne kamere i sl.)

Naplata i kontrola plaćanja parkirališne pristojbe

Suvremeni načini upravljanja parkiralištima osnivaju se na sustavu automatske naplate parkiranja putem parkirnih automata, uz mogućnost prodaje parkiranih karata na novinskim kioscima. Pri tome je kupljenu kartu potrebno ostaviti na vidnom mjestu u vozilu, a plaćanje **parkiranja je moguće i mobilnim uređajem** kako je to organizirano na uličnim parkiralištima u Hrvatskoj. Plaćanje parkiranja je omogućeno slanjem SMS poruke na posebne (m-parking) brojeve koji označuju pojedinu parkirnu zonu u svakom gradu. Slanjem jedne SMS-poruke na m-parking broj vozač može platiti najviše 1 sat parkiranja, a produljenje parkiranja ovisi o vremenskom ograničenju parkiranja odgovarajuće parkirne zone. Cijena slanja SMS poruke

Investitor: GRAD KORČULA, Trg A. i S. Radića 1, Korčula
Građevina: Prometno uređenje Grada Korčule
Vrsta projekta: GRAĐEVINSKI PROJEKT

TRASER d.o.o.
Brsečinska 2b
Dubrovnik
T.D.10/23

utvrđena je važećim cjenicima mobilnih operatora, a cijena parkiranja utvrđena je cjenikom temeljem odluka gradskih službi. Jednom mjesečno usklađuju se podatci o odobrenim transakcijama, te priprema i dostavlja izvješća-obračune svakom koncesionaru uključenom u sustav "m-parking".

Nadzor i kontrola korisnika obavlja se pomoću laganih prenosivih ručnih računala - mobilnih digitaliziranih uređaja za unošenje i prijenos podataka.

Pravna osnova

Zakonom o sigurnosti prometa na cestama („Narodne novine“, br. 67/08, 48/10, 74/11, 80/13, 158/13, 92/14, 64/15, 108/17, 70/19, 42/20, 85/22, 114/22) određeno je da jedinica lokalne i područne (regionalne) samouprave, u skladu s odredbama tog zakona, uz prethodnu suglasnost ministarstva nadležnog za unutarnje poslove, uređuje promet na svom području tako da, između ostaloga, određuje parkirališne površine i način parkiranja, zabrane parkiranja i mjesta ograničenog parkiranja.

Za potrebe organizacije naplate i kontrole parkiranja na parkiralištima na širem području Grada Korčule predlaže se:

- Za plaćanje parkirališne pristojbe uvesti sustav "m-parking" kako je to organizirano na uličnim parkiralištima u Hrvatskoj i koji je razvila Hrvatska parking udruga, a radi čega je potrebno povezati se s njima.
- Tehničke i organizacijske poslove, naplatu, nadzor nad parkiranjem vozila, održavanje i čišćenje, te druge poslove na javnim parkiralištima s naplatom povjeriti KTD Hober d.o.o. iz Korčule.
- Donijeti odluku kojom će se propisati parkirališne površine (u daljnjem tekstu: javna parkirališta), organizacija i način naplate parkiranja, te nadzor nad parkiranjem vozila na javnim parkiralištima s naplatom.
- Donijeti odluku kojom se utvrđuje vremensko ograničenje, trajanje parkiranja i cijene parkiranja.

Prijedlog odluke o naplaćivanju odredit će se posebnom odlukom Grada Korčule.

Investitor: GRAD KORČULA, Trg A. i S. Radića, Korčula
Građevina: Parkiralište za invalidne osobe pri trafostanici Potok na otoku Korčula
Vrsta projekta: IZVEDBENI PROJEKT

TRASER d.o.o.
Brsečinska 2b
Dubrovnik
T.D. 25/21

PROCJENA TROŠKOVA GRADNJE

INVESTITOR: GRAD KORČULA ,
Trg A. i S. Radića 1, 20 260 Korčula

GRAĐEVINA: Prometno uređenje Grada Korčule sa definiranjem
parkirališnih mjesta i sustavom naplate

LOKACIJA: Grad Korčula

VRSTA PROJEKTA: GRAĐEVINSKI PROJEKT

BROJ TEH. DNEVNIKA: T.D. 10/23

Ukupna vrijednost radova na prometnom uređenju grada Korčule sa definiranjem parkirališnih mjesta procijenjena je na **33.180,00 EURA** (cijena je bez PDV-a).

Dubrovnik, veljača 2023.

Projektant:

Jasminka Stipišić,
struč. spec. ing. građ.

Troškovnik prometne signalizacije

I. NABAVA I UGRADNJA PROMETNIH ZNAKOVA

Stavka obuhvaća dobavu i ugradnju prometnih znakova u svemu prema prometnom rješenju, opisu iz tehničkih uvjeta kao i Pravilniku o prometnim znakovima, signalizaciji i opremi na cestama (NN 92/2019). U jediničnu cijenu su uključeni svi troškovi nabave prometnog znaka, montaža stupova i znakova, prijevoz i sve ostalo potrebno za potpuno dovršenje postave znaka.

Obračun radova:

Po komadu postavljenog prometnog znaka.

1.1. Znakovi izričitih naredbi

Prometni znak B01 "raskrižje s cestom s prednošću prolaska" (60x60 cm)

kom 1.00

Prometni znak B02 "obvezno zaustavljanje" (Φ60 cm)

kom 8.00

Prometni znak B04 "zabrana prometa u jednom smjeru" (Φ60 cm)

kom 2.00

Prometni znak B47 "obvezno obilaženje" (Φ60 cm)

kom 2.00

1.2. Znakovi obavijesti

Prometni znak C49 "taxi stajalište" (60x60 cm)

kom 1.00

Prometni znak C39 "parkiralište" (60x60 cm)

kom 88.00

Prometni znak C39-2 "parkiranje s vremenskim ograničenjem" (60x90 cm)

kom 8.00

Prometni znak C68 "slijepa cesta" (60x60 cm)

kom 2.00

1.3. Dopunske ploče

E05 dopunska ploča s natpisom: Osim za vozila s posebnom dozvolom (60x60 cm)

kom 14.00

E02 dopunska ploča: ↑ 800 m ↑ (60x30 cm)

kom 1.00

E 03 dopunska ploča 100 m ↑ (60x30 cm)

kom 1.00

E05 dopunska ploča s natpisom: Rezervirano NPKLM d.o.o. 3 mjesta (60x60 cm)	kom	1.00	_____	_____
E06-3 dopunska ploča sa simbolom autobusa (60x30 cm)	kom	3.00	_____	_____
E06-4 dopunska ploča sa simbolom osobnog automobila (60x30 cm)	kom	3.00	_____	_____
E11 dopunska ploča sa simbolom invalida (60x30 cm)	kom	13.00	_____	_____
Dopunska ploča sa strelicom - lijevo (60x30 cm)	kom	27.00	_____	_____
Dopunska ploča sa strelicom - desno (60x30 cm)	kom	17.00	_____	_____

1.4. Prometna oprema ceste

K05 ploča za označavanje prometnog otoka (30x100 cm)

kom 2.00

Izrada betonskog temelja betonom C25/30 prema detalju ugradnje prometnog znaka i postavljanje pocinčanog stupa u betonski temelj. Obračun po komadu.

kom 114.00

II. HORIZONTALNA SIGNALIZACIJA

2.1. Markiranje oznaka

h 17.00

2.2. Iscrtavanje parkirališnog mjesta za osobne automobila nanošenjem bijele boje s dodatkom staklenih perli, širina 10 cm

kom 871.00

2.3. Iscrtavanje parkirališnog mjesta za motocikle nanošenjem bijele boje s dodatkom staklenih perli, širina 10 cm

kom 22.00

2.4. Iscrtavanje parkirališnog mjesta namjenjenog za invalide nanošenjem žute boje s dodatkom staklenih perli, širina 10 cm

kom 15.00

2.5. Iscrtavanje parkirališnog mjesta namjenjenog za taxi vozila nanošenjem žute boje s dodatkom staklenih perli, širina 10 cm

kom 6.00

2.6. Iscrtavanje parkirališnog mjesta za autobuse nanošenjem bijele boje s dodatkom staklenih perli, širina 12 cm

kom 6.00

2.7. Iscrtavanje oznaka „H52“ na kolniku (zabranjuje zaustavljanje i parkiranje vozila) na previđenim pozicijama nanošenjem žute boje s dodatkom staklenih perli, širina 10 cm.

kom 17.00

UKUPNO**PDV 25%****SVEUKUPNO**

U Dubrovniku, veljača 2023. godine

Izradila:

Jasminka Stipišić struč.spec.ing.gradj.

Investitor: GRAD KORČULA, Trg A. i S. Radića 1, Korčula
Građevina: Prometno uređenje Grada Korčule
Vrsta projekta: GRAĐEVINSKI PROJEKT

T.D.10/23

TRASER d.o.o.
Brsečinska 2b
Dubrovnik

GRAFIČKI PRILOZI

- 1 PREGLEDNA KARTA POLOŽAJA PARKIRALIŠTA M 1:15000
- 2 POJEDINAČNI PRIKAZ RASPOREDA PARKIRALIŠNIH MJESTA
- 3 DETALJ UGRADNJE PROMETNIH ZNAKOVA



KORČULA
PRIKAZ POLOŽAJA PARKIRALIŠTA
M. 1:15000





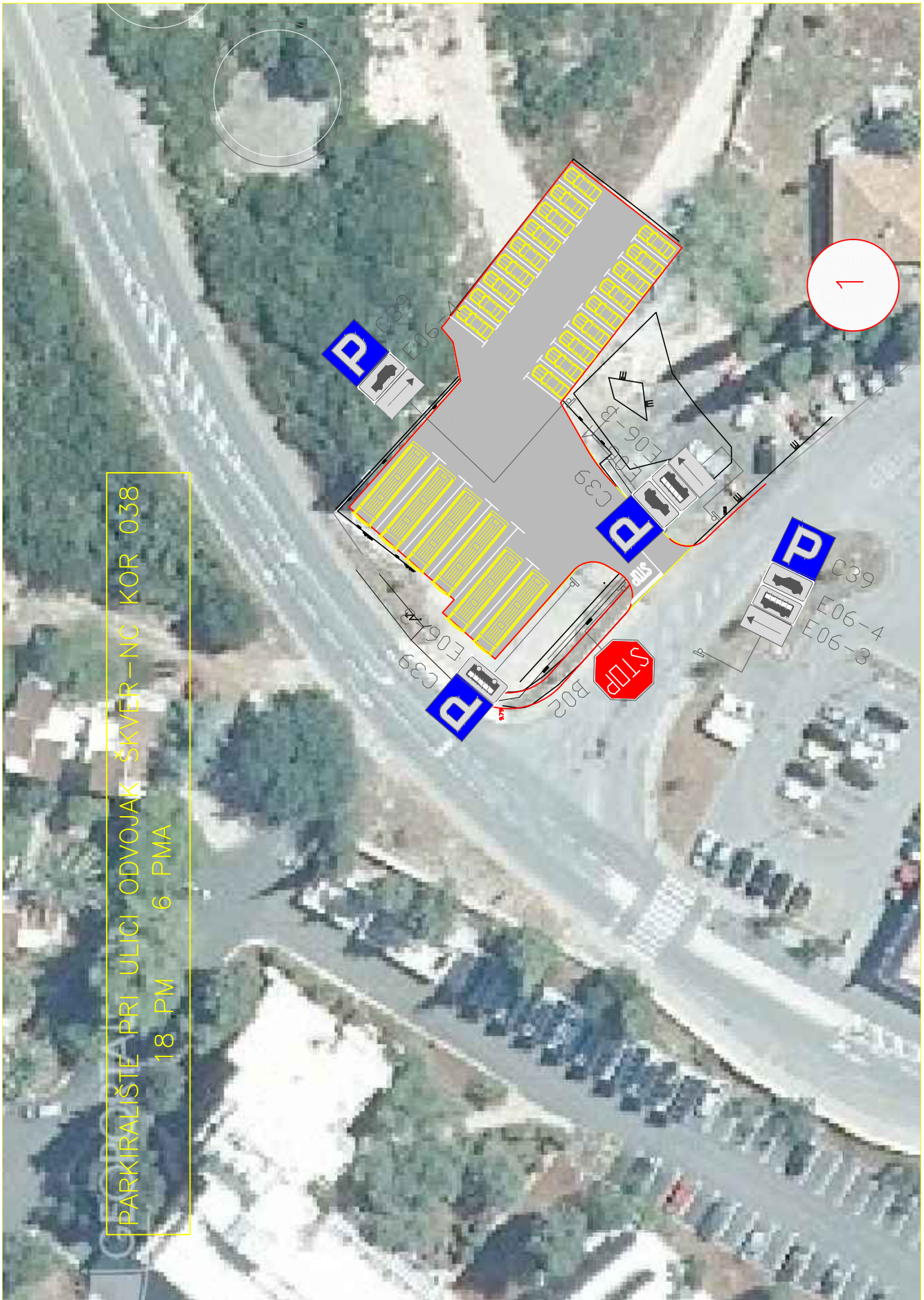







PARKIRALIŠTE NA PUTU SV.ANTUNA NC KOR 054
10PM 1PMI

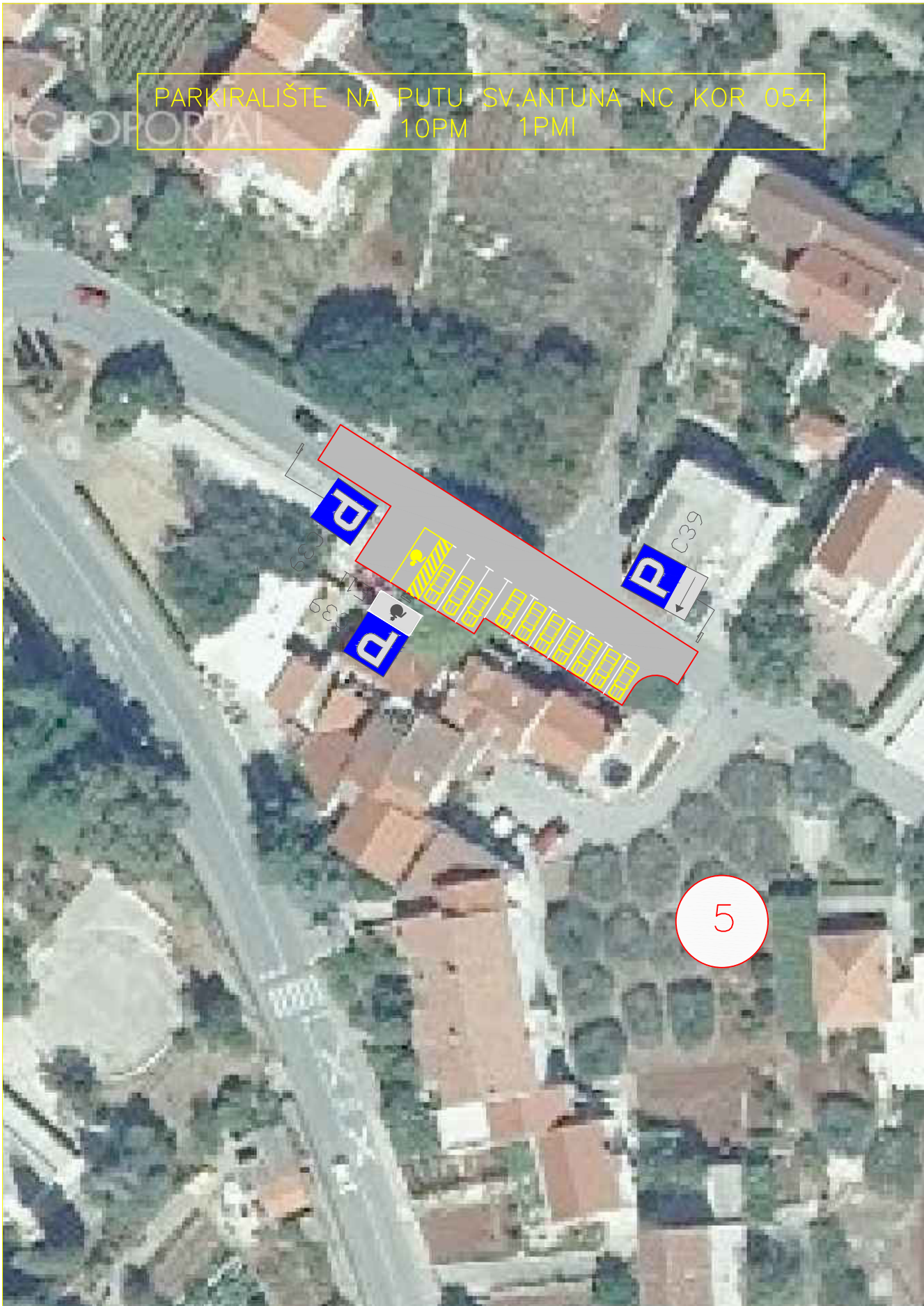

5



PARKIRALIŠTE NA ODVOJKU NOVA CRKVA
SV. ANTONA – NC KOR 027
12PM

6.1

6

PARKIRALIŠTE UZ SREDNJU ŠKOLU KORČULA
NA ULICI OZNAKE 67 – NC KOR 085
30PM



PARKIRALIŠTE U ULICI 57-ODVOJAK
HITNA POMOĆ – NC KOR 080
19 PM

7.1

7

PARKIRALIŠTE U ULICI 57
NC KOR 078
24PM 1PM

STOP

STOP

P C39 E11

P C39

P C39

P C39

B02

B02

GEO



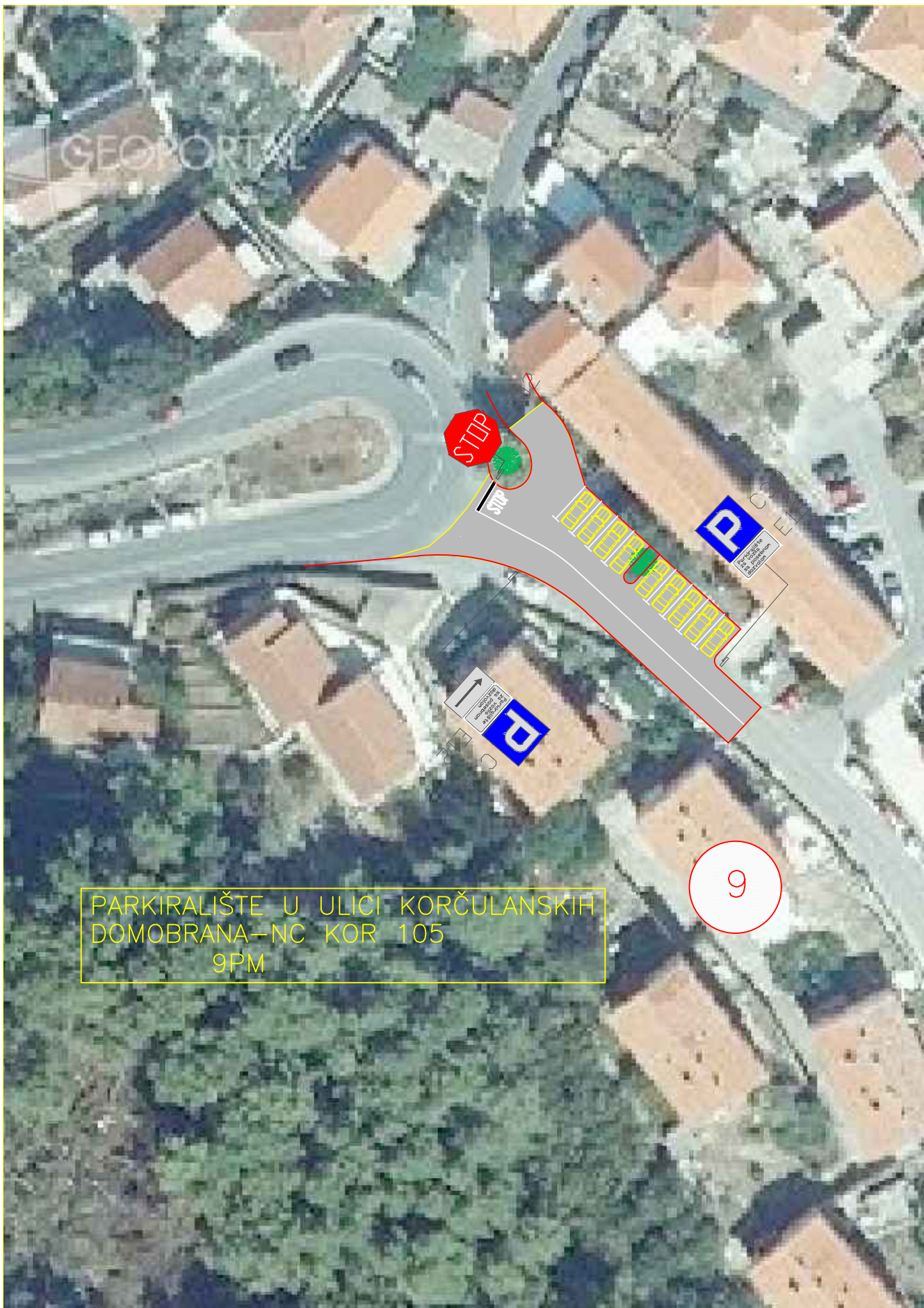

PARKIRALIŠTE U ULICI KORČULANSKIH
DOMOBRAŃA-NC KOR 105
9PM

9

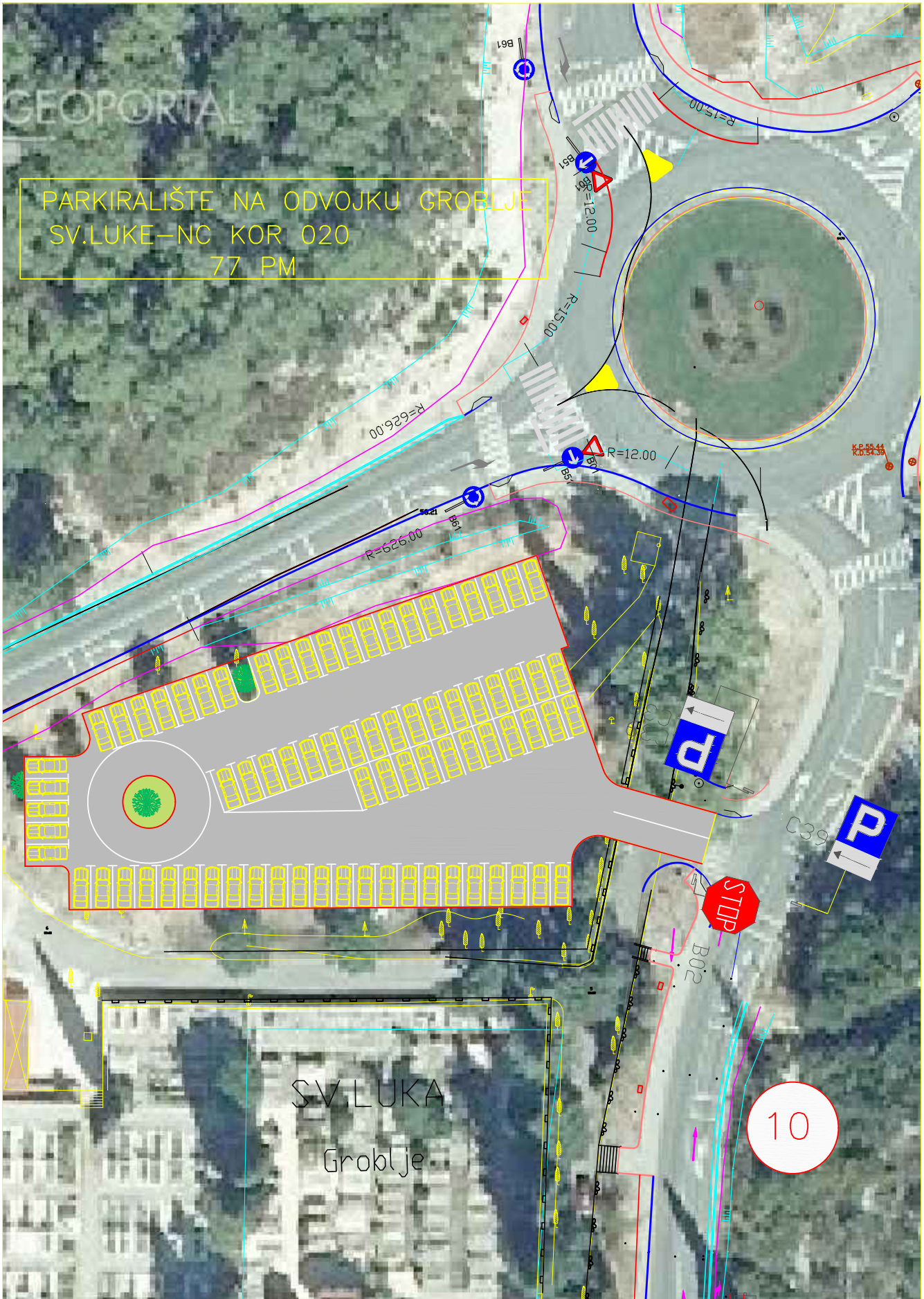

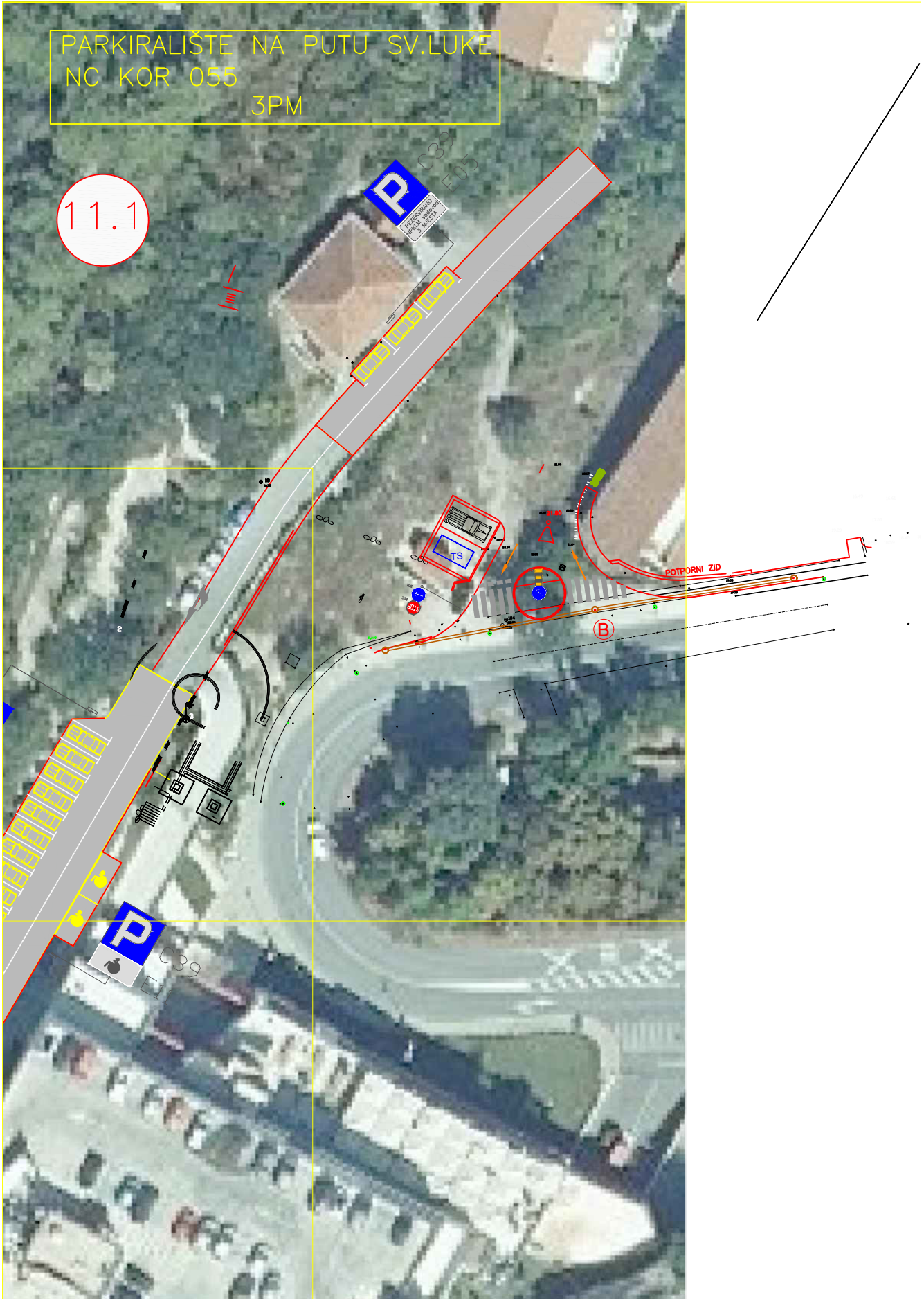













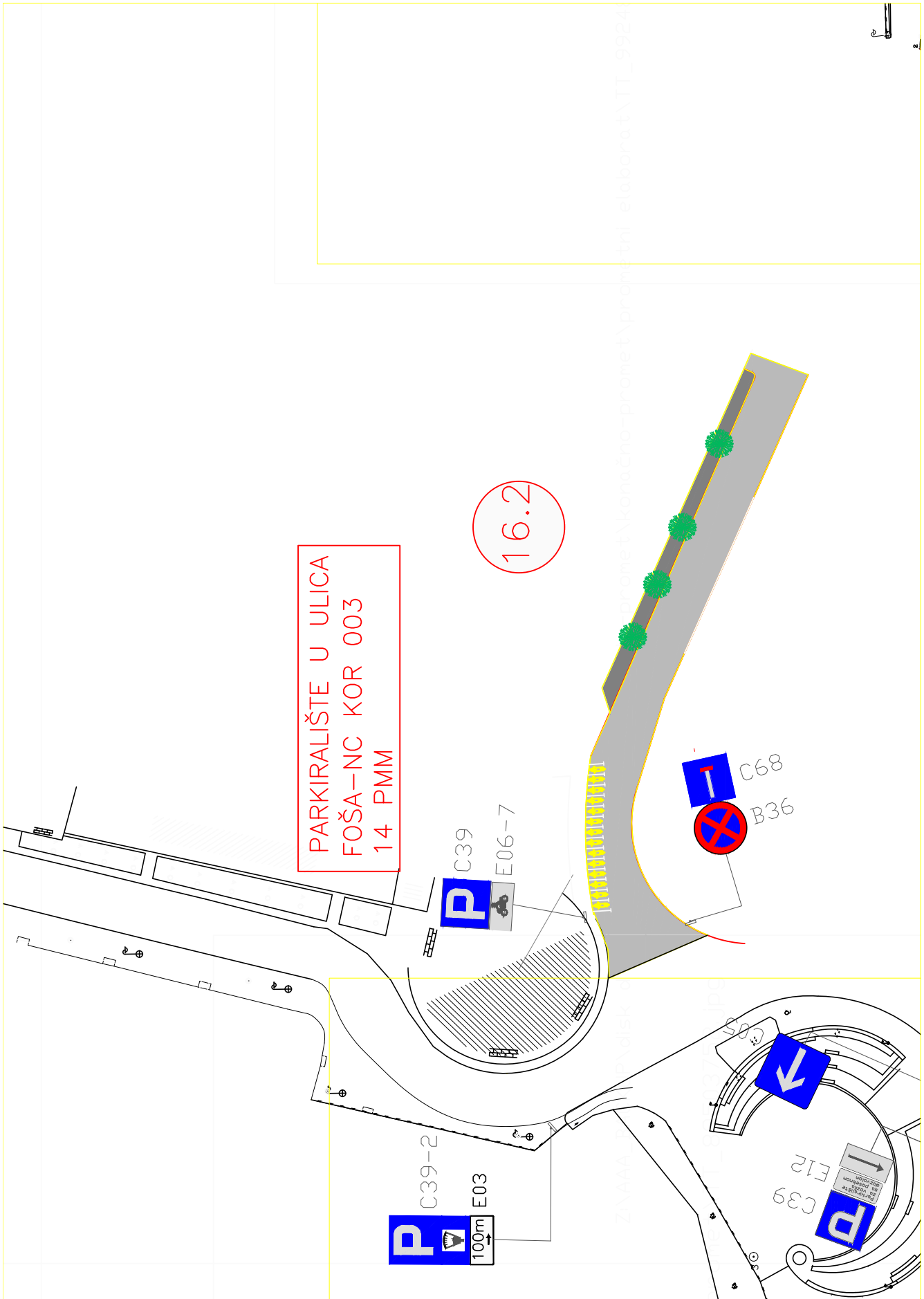

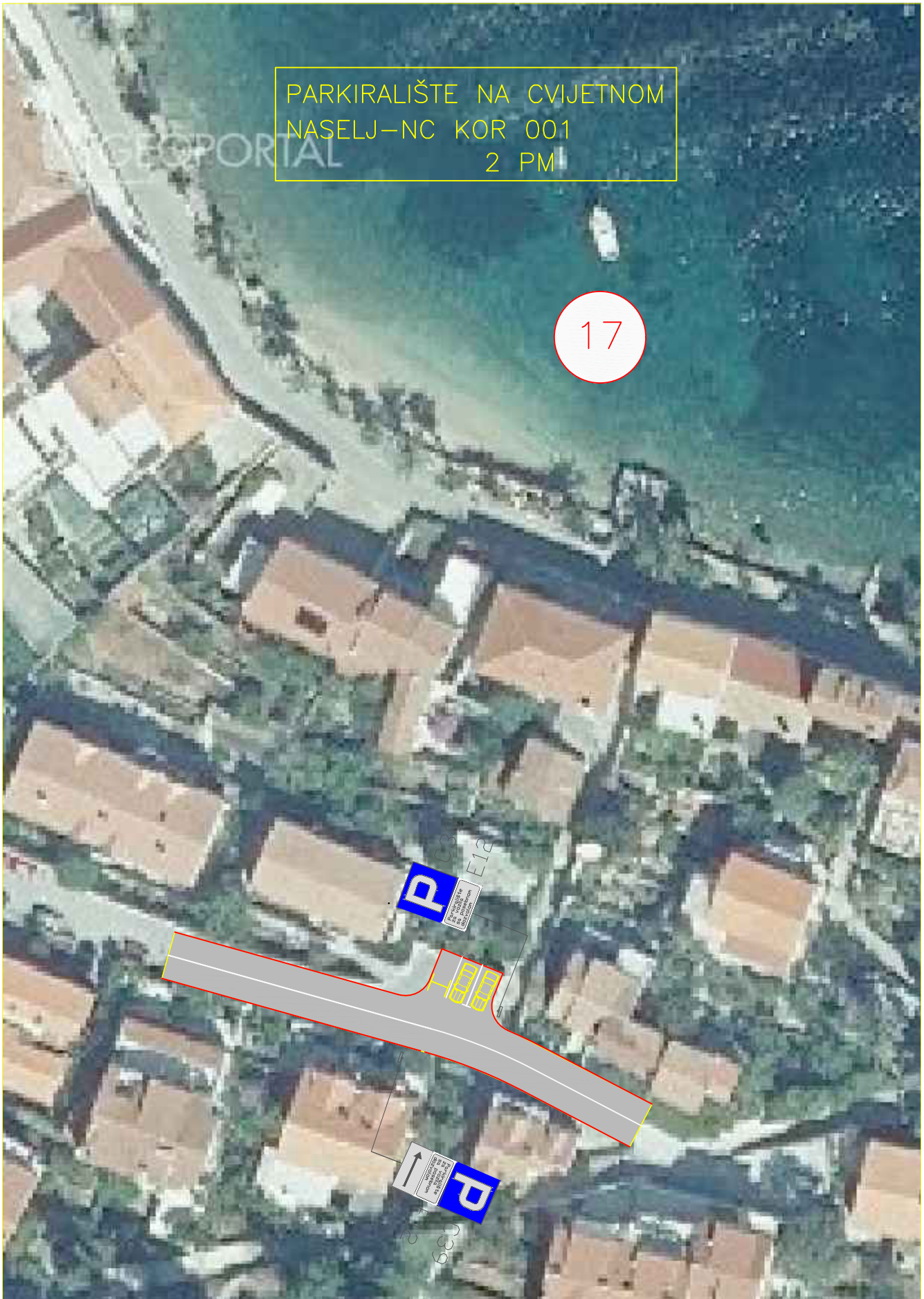

PARKIRALIŠTE NA CVIJETNOM
NASELJ-NC KOR 001
2 PM

17

P 639 E12

P 639 E11

639

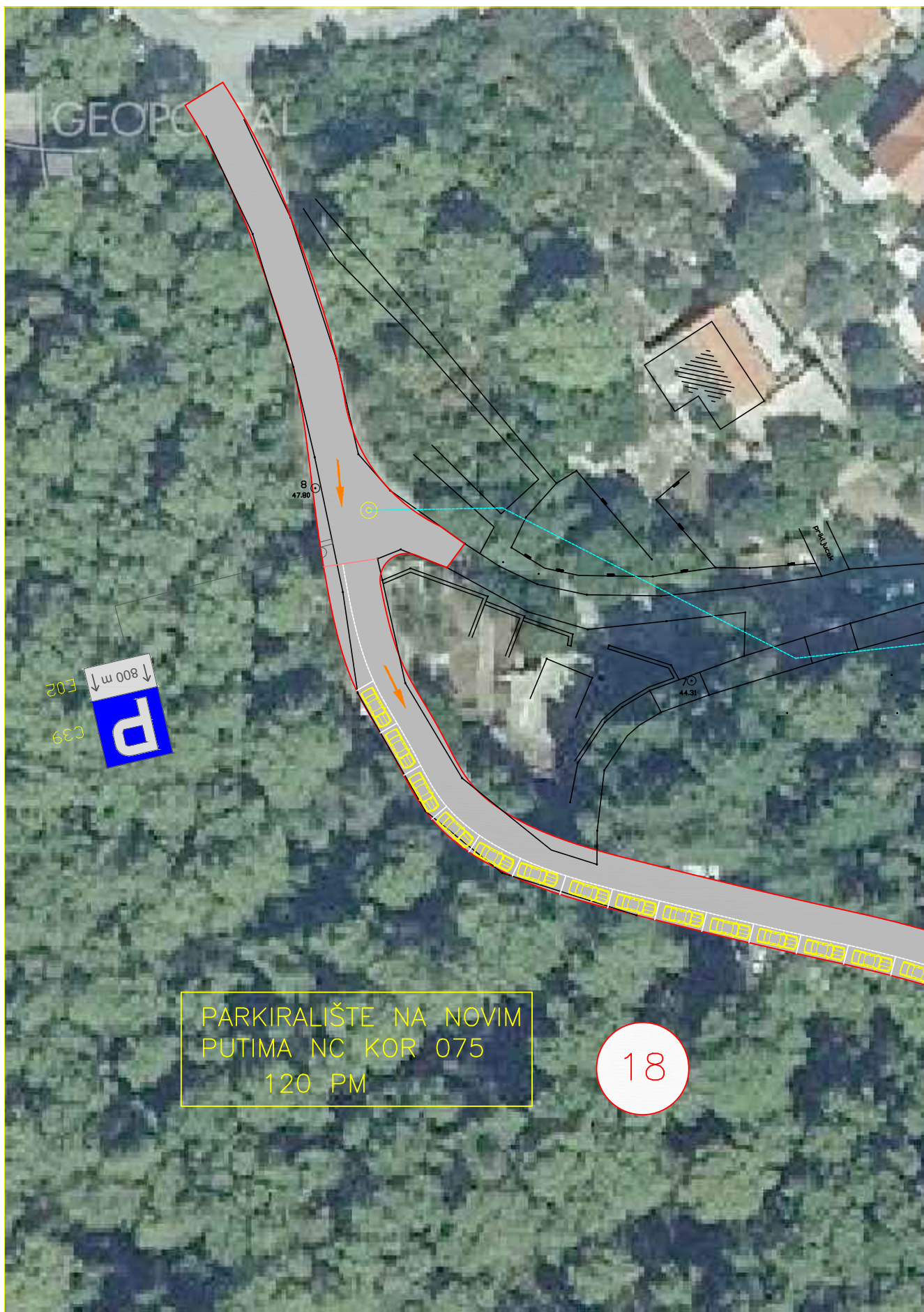

PARKIRALIŠTE NA NOVIM
PUTIMA NC KOR 075
120 PM

18





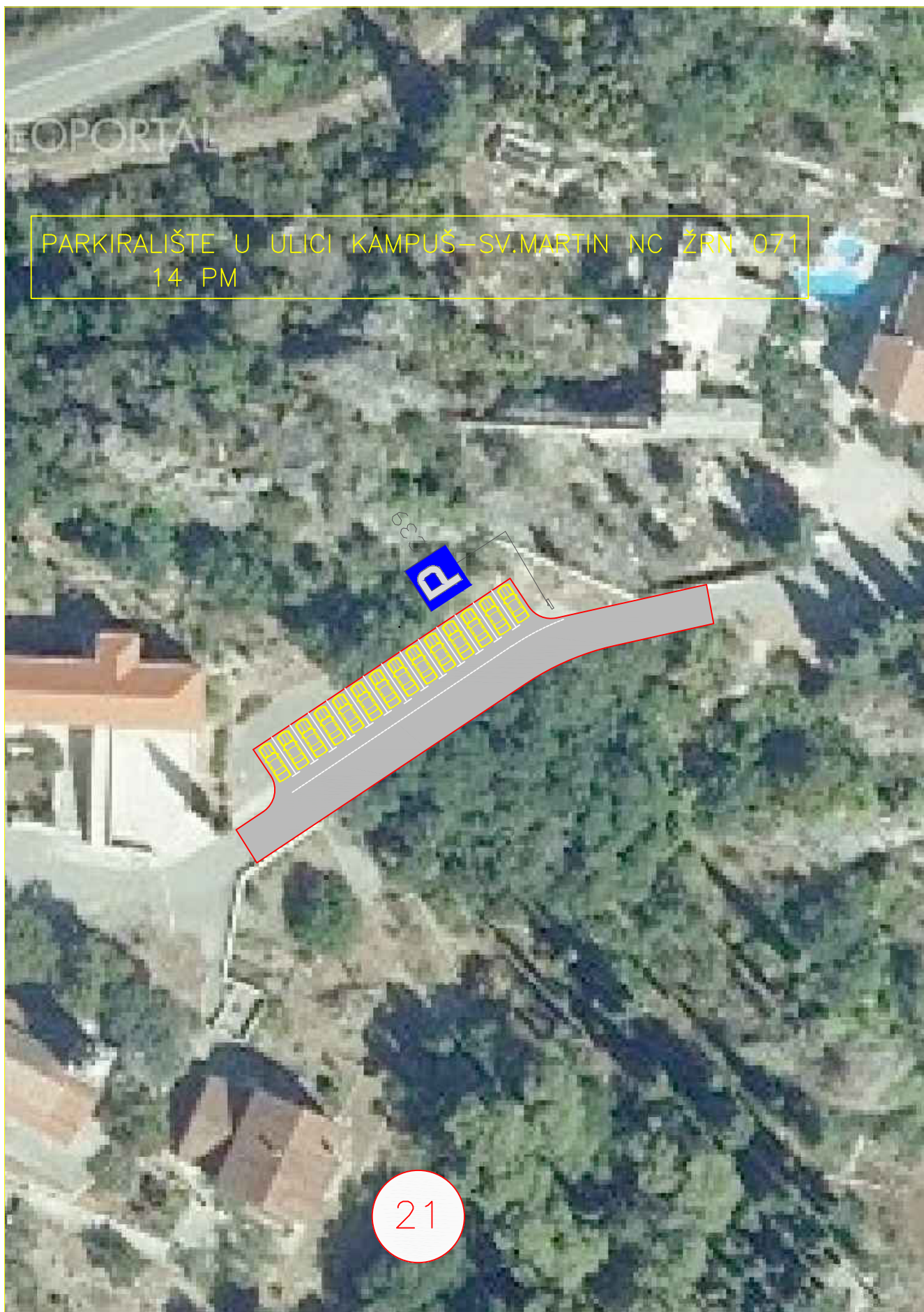

PARKIRALIŠTE U ULICI KAMPUŠ-SV.MARTIN NC ŽRN 071
14 PM

21

PARKIRALIŠTE U ULICI DC 118-PLOČE-POSTRANA
NC ŽRN 022 18 PM



PARKIRALIŠTE NA LOKALNOJ CESTI L-69073
D118-ŽRNOVO-D118 U POSTRANI
25 PM





PARKIRALIŠTE NA ŽC 6224 D118-RAČIŠĆE
9 PM





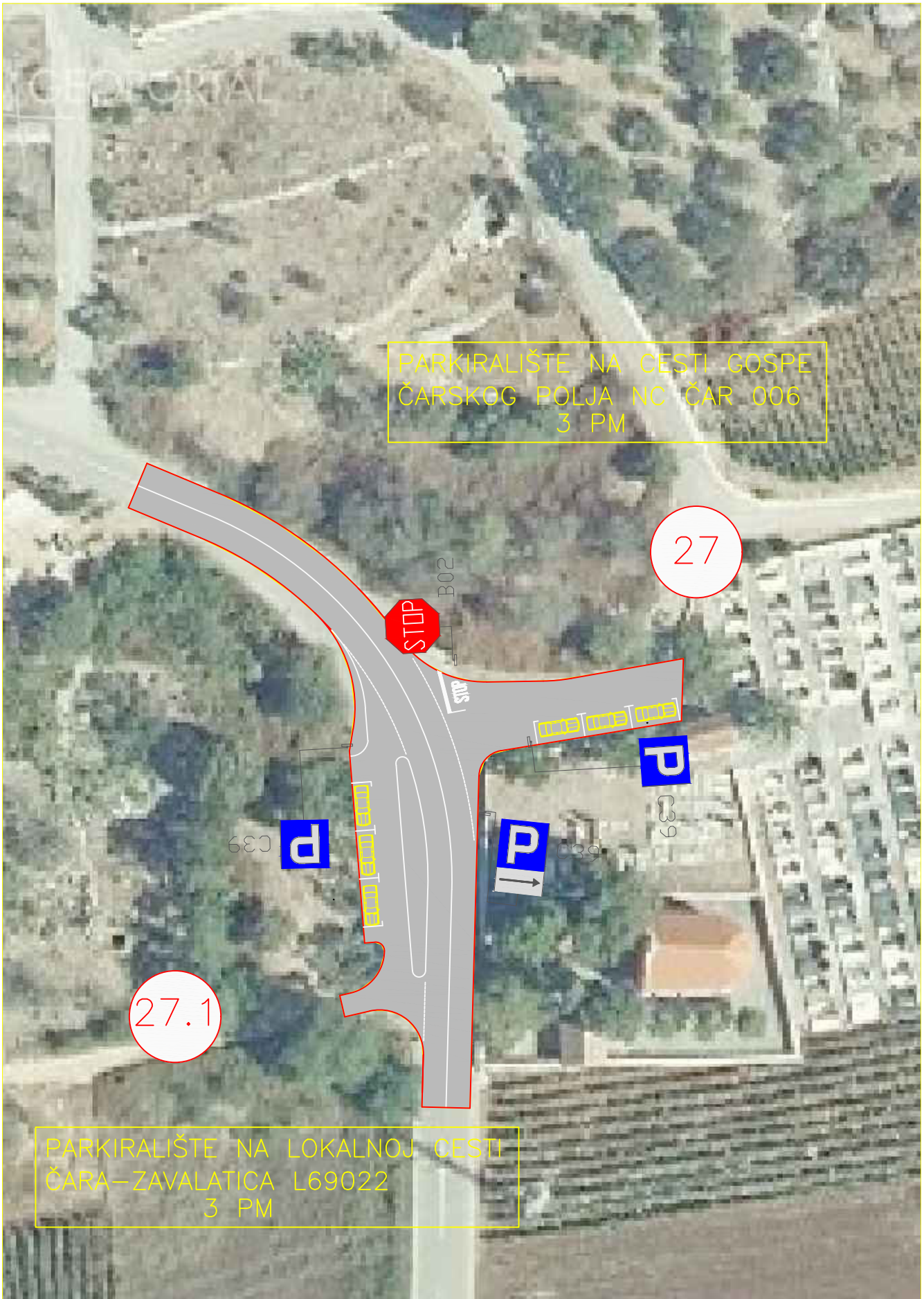

PARKIRALIŠTE NA CESTI GOSPE
ČARSKOG POLJA NC ČAR 006
3 PM

27

27.1

PARKIRALIŠTE NA LOKALNOJ CESTI
ČARA-ZAVALATICA L69022
3 PM

ZAVALATICA-MANDRAČ-DOLAC-VRUJA
OZNAKE NC ČAR 073
8PM





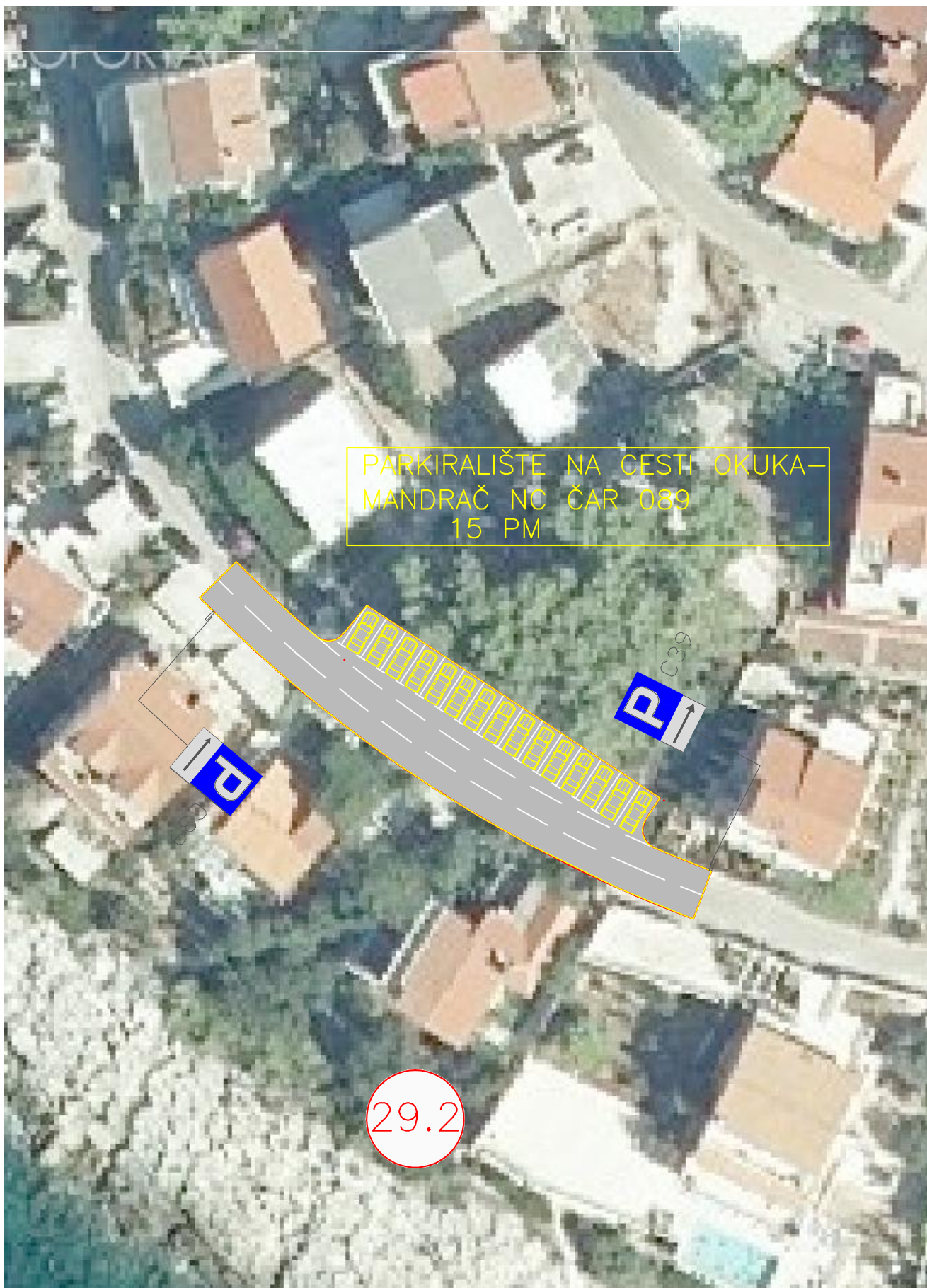



PARKIRALIŠTE NA CESTI DOLAC-VRUJA
NC ČAR 017
7 PM 1PM

29.3

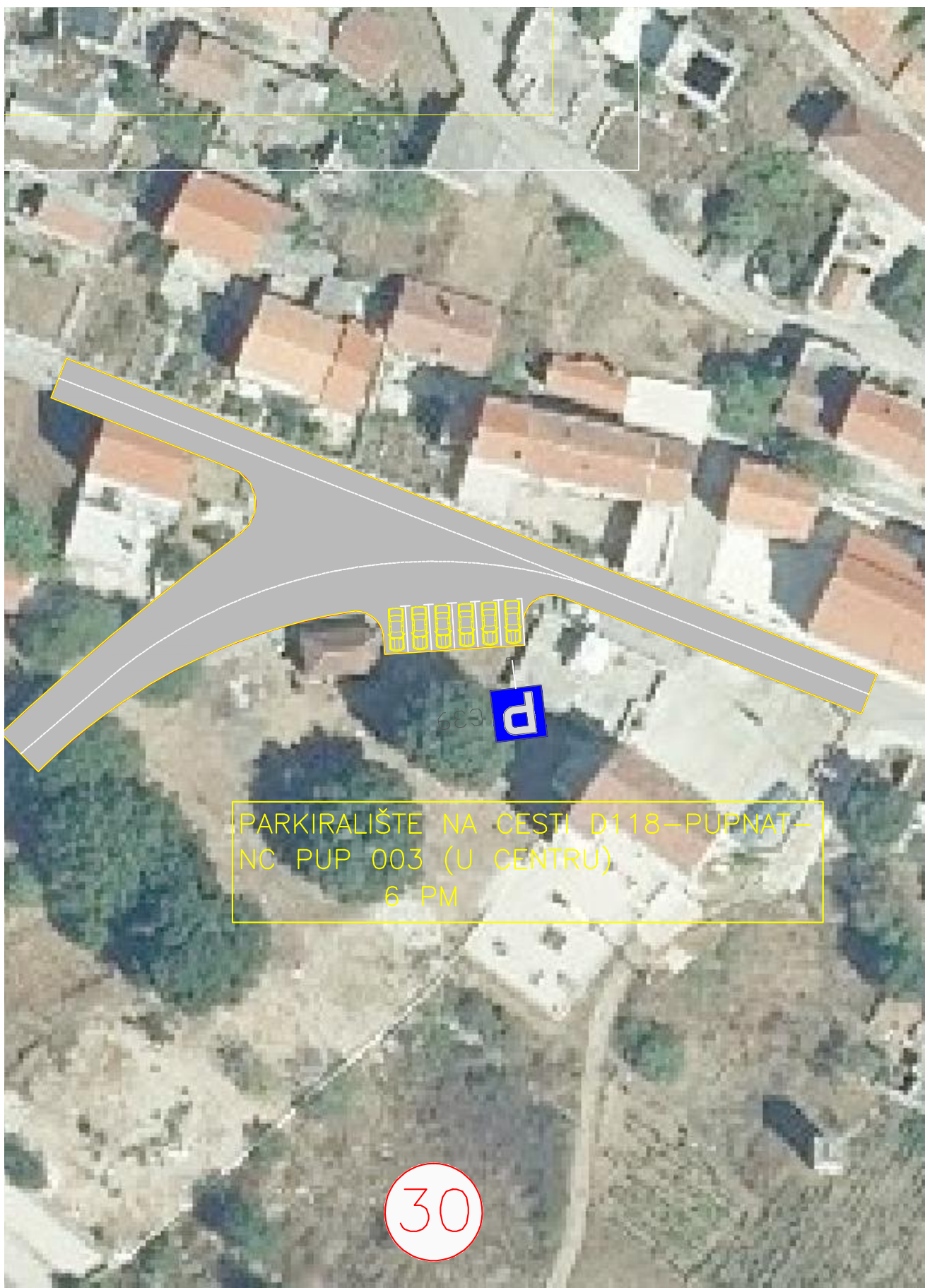

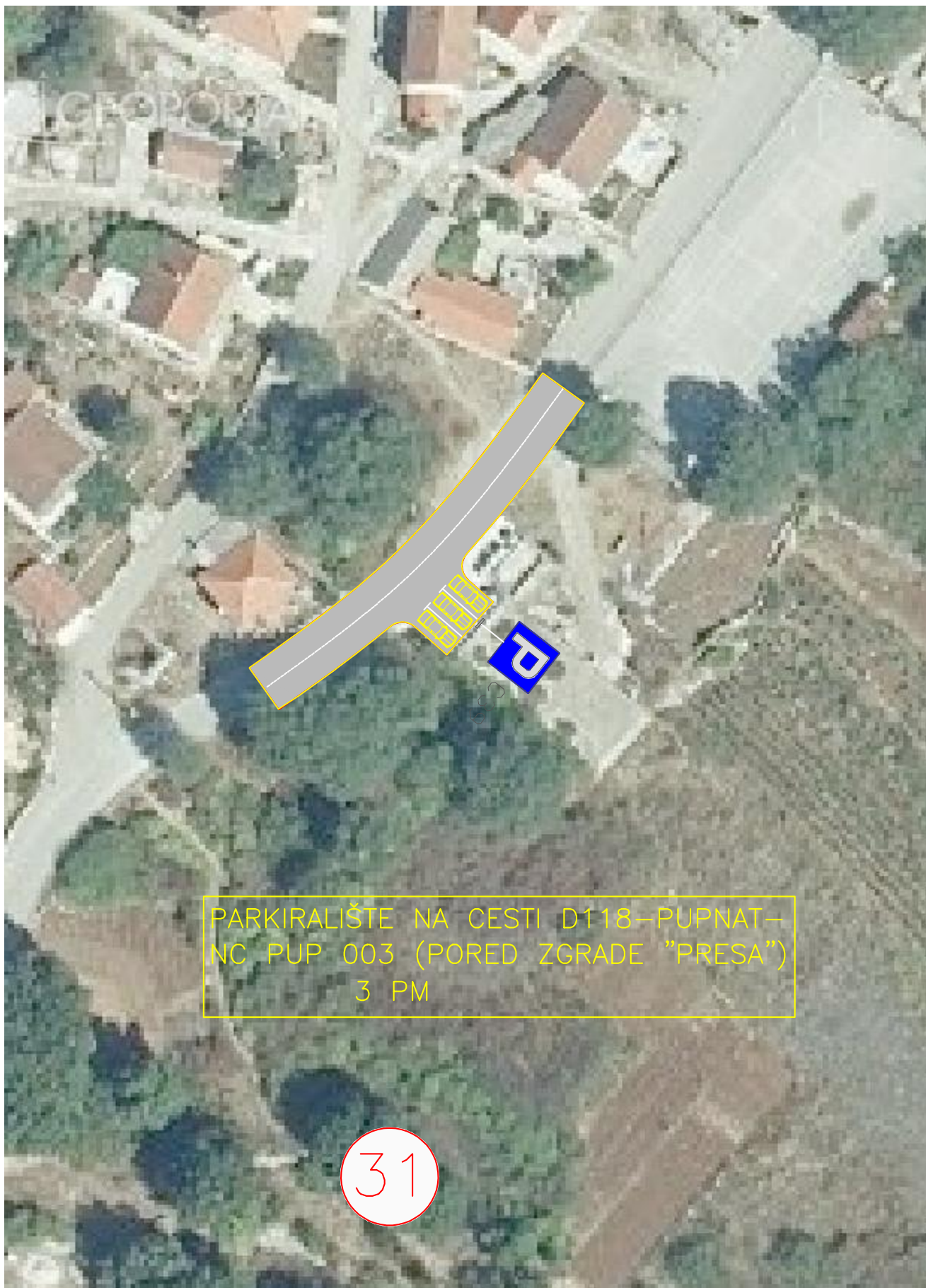

PARKIRALIŠTE NA CESTI D118-PUPNAT-NC PUP 003 (PORED ZGRADE "PRESA")
3 PM

31

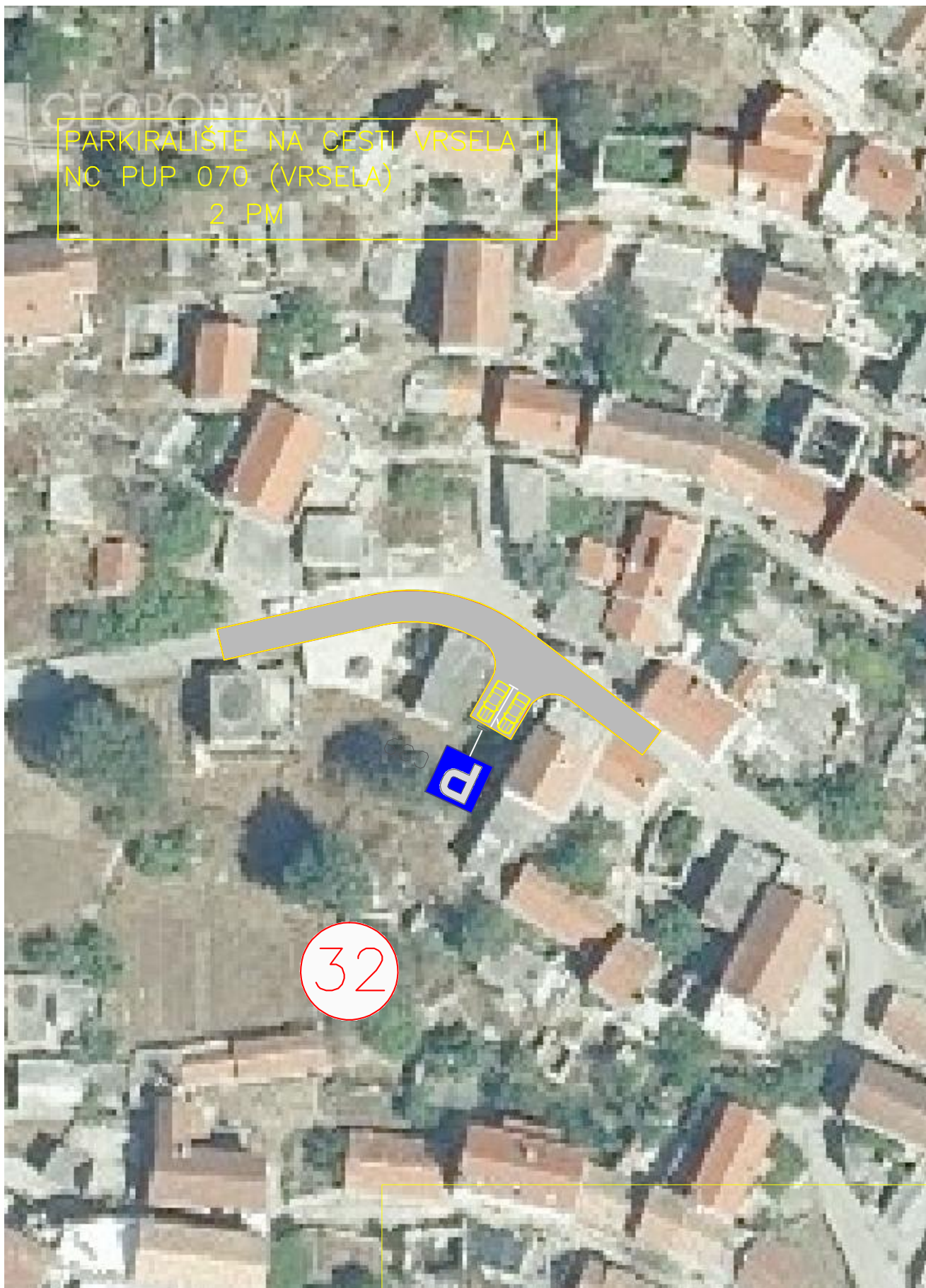

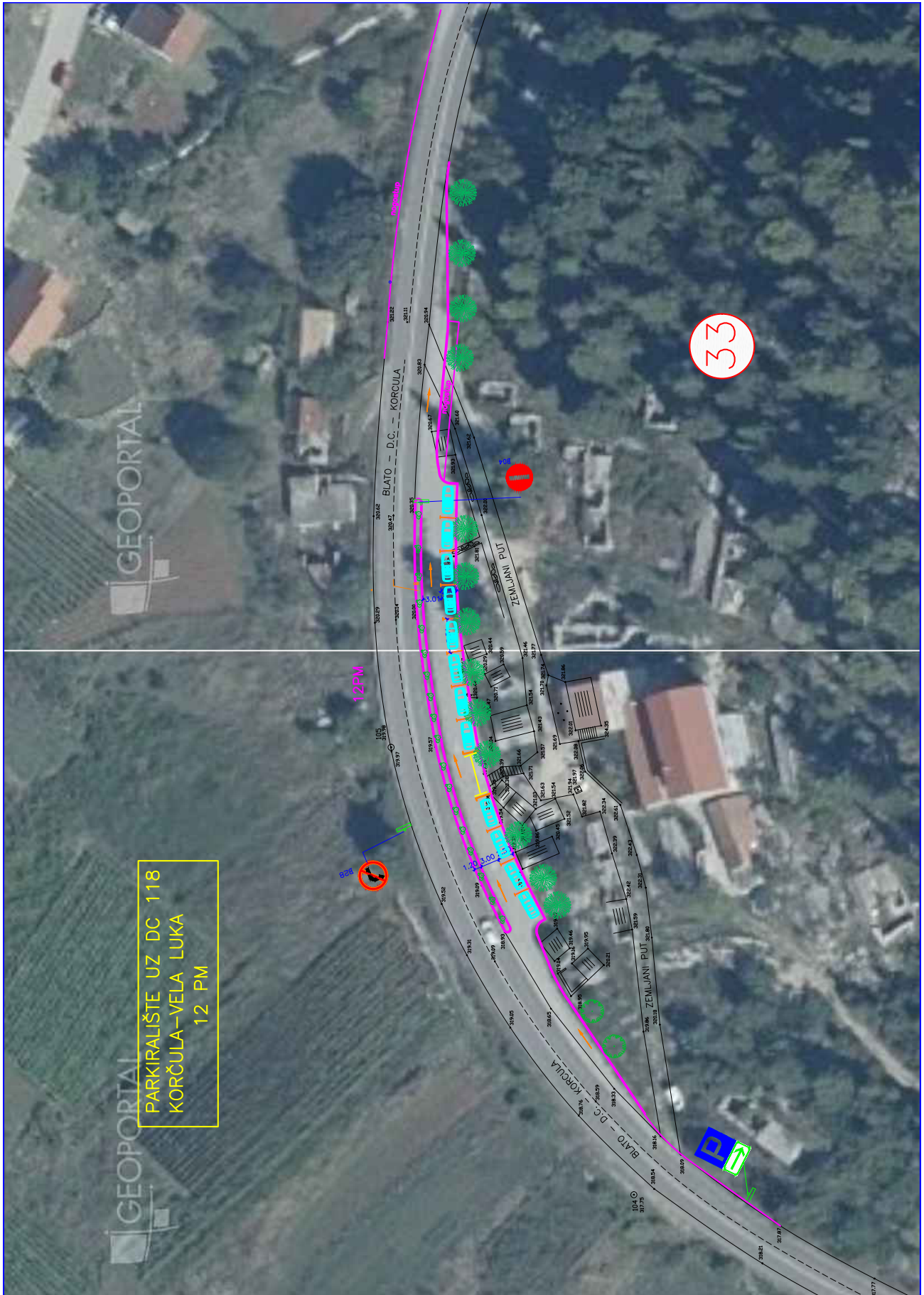

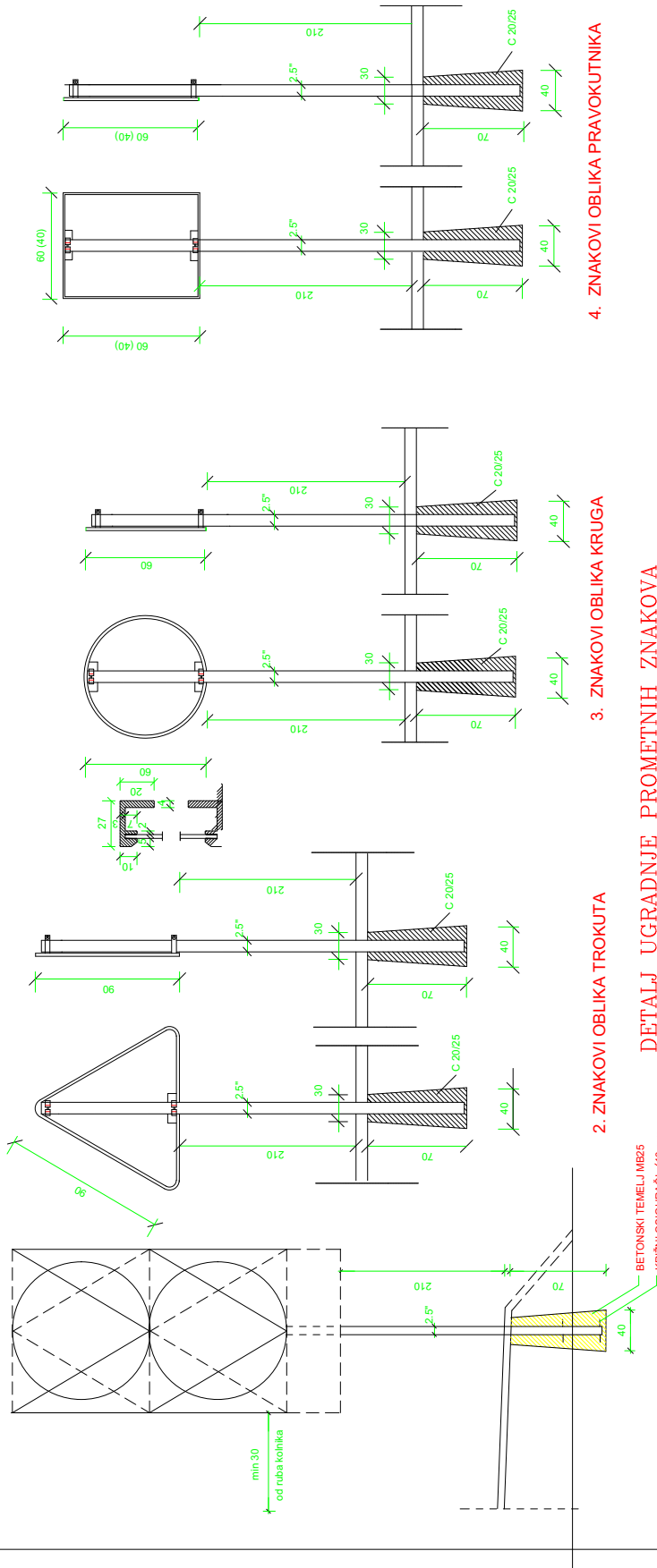

2. ZNAKOV I OBLIKA TROKUTA

3. ZNAKOV I OBLIKA KRUGA

4. ZNAKOV I OBLIKA PRAVOKUTNIKA

DETALJ UGRADNJE PROMETNIH ZNAKOVA

BETONSKI TEMELJ MB25
KRIZNI OSIGURACI ϕ 10 mm

 "TRASER" D.O.O. za projektiranje i geodoziju DUBROVNIK - Bračinska 2B	
INVESTITOR	Grad Korčula, Trg Antuna i Šibpana Radica 1 52000 Korčula
OBJEKT	PROJEKTO UGRADNJE ČELINA KORČULE na definiranim parkirališta i sustavom naplate
PROJEKTA FAZA	PROJEKTI IZBOROT
SADRŽAJ	DETALJ UGRADNJE PROMETNIH ZNAKOVA M 1:40
PROJEKANT	JASMINKA STUPIŠKIĆ, arhitektingradnj.
STRANCI	TONIŠIJA DEJANIN dipl.ing.aed.
DATUM	veljeka 2023.
BR.TEŽIŠTA	10/23
PROJEK. BR.	03

..... o

Na temelju članka 10. Zakona o plaćama u lokalnoj i područnoj (regionalnoj) samoupravi ("Narodne novine", broj 28/10 i 10/23), članka 47. stavka 1. točke 27. Statuta Grada Korčule ("Službeni glasnik Grada Korčule", broj 3/18 i 3/21) te članka 61. Poslovnika Gradskog vijeća Grada Korčule ("Službeni glasnik Grada Korčule" (broj 8/18), Gradsko vijeće Grada Korčule je, na prijedlog gradonačelnice, na 14. sjednici održanoj dana 20. ožujka 2023. godine donijelo

O D L U K U**o izmjenama Odluke o koeficijentima za obračun plaće službenika i namještenika u upravnim tijelima Grada Korčule**

Članak 1.

U Odluci o koeficijentima za obračun plaća službenika i namještenika u upravnim tijelima Grada Korčule ("Službeni glasnik Grada Korčule", broj 4/11, 10/12, 1/16 i 18/20) članak 3. se mijenja i glasi:

"Koeficijenti za obračun plaće službenika i namještenika u upravnim tijelima Grada Korčule određuju se unutar kategorije, potkategorije, razine potkategorije i klasifikacijskog ranga radnih mjesta sukladno Uredbi o klasifikaciji radnih mjesta službenika i namještenika u lokalnoj i područnoj (regionalnoj) samoupravi ("Narodne novine", br. 74/10 i 125/14) kako slijedi:

RADNA MJESTA I. KATEGORIJE			
POTKATEGORIJA RADNOG MJESTA	NAZIV RADNOG MJESTA	KLASIFIKACIJSKI RANG	KOEFICIJENT
Glavni rukovoditelj	pročelnik upravnog odjela/službe	1.	2,80-3,00

RADNA MJESTA II. KATEGORIJE			
POTKATEGORIJA RADNOG MJESTA	NAZIV RADNOG MJESTA	KLASIFIKACIJSKI RANG	KOEFICIJENT
Viši stručni suradnik	viši stručni suradnik	6.	2,20-2,35

RADNA MJESTA III. KATEGORIJE			
POTKATEGORIJA RADNOG MJESTA	NAZIV RADNOG MJESTA	KLASIFIKACIJSKI RANG	KOEFICIJENT
Viši referent	viši referent	9.	2,10-2,15
Referent	referent-komunalno /prometni redar	11.	1,65-1,85
	referent-komunalni redar	11.	1,60-1,75
	referent za računovodstvene poslove	11.	1,60-1,80
	referent za uredsko poslovanje	11.	1,55-1,65
	referent za administrativno-računovodstvene poslove	11.	1,55-1,65
	administrativni tajnik gradonačelnika	11.	1,75-1,95

RADNA MJESTA IV. KATEGORIJE			
„POTKATEGORIJA RADNOG MJESTA	NAZIV RADNOG MJESTA	KLASIFIKACIJSKI RANG	KOEFICIJENT
Namještenici II. potkategorije	domar	11.	1,18-1,38
	spremač	13.	1,00

Članak 2.

Ovlaštene osobe koje odlučuju o pravima i obvezama službenika i namještenika donijet će, ukoliko to ovom Odlukom zahtijevaju nastale promjene, nova, odnosno izmjene postojećih rješenja kojima se utvrđuje plaća, u roku od 30 dana od dana stupanja na snagu ove Odluke

Članak 3.

Ova Odluka stupa na snagu osmog dana od dana objave u "Službenom glasniku Grada Korčule".

KLASA: 120-02/23-01/00001

URBROJ: 2117-9-01-23-00001

Korčula, 20. ožujka 2023.

PREDSJEDNICA
GRADSKOG VIJEĆA
Marija Šegedin, v.r.

..... o

Na temelju članka 90.a Zakona o lokalnoj i područnoj (regionalnoj) samoupravi ("Narodne novine", broj 33/01, 60/01 - vjerodostojno tumačenje, 129/05, 109/07, 125/08, 36/09, 150/11, 144/12, 19/13-pročišćeni tekst, 137/15-ispravak, 123/17, 98/19 i 144/20), članka 3. Zakona o plaćama u lokalnoj i područnoj (regionalnoj) samoupravi ("Narodne novine", broj 28/10 i 10/23) i članka 47. st.1. t. 27. Statuta Grada Korčula ("Službeni glasnik Grada Korčule", broj 3/18 i 3/21), Gradsko vijeće Grada Korčule na prijedlog Gradonačelnice, na 14. sjednici održanoj 20. ožujka godine, donosi

O D L U K U**o plaći i drugim pravima gradonačelnice iz radnog odnosa**

Članak 1.

Ovom Odlukom određuju se osnovica i koeficijenti za obračun plaće gradonačelnice (u nastavku teksta: dužnosnice) te druga prava dužnosnice.

Izrazi koji se koriste u ovoj Odluci, a imaju rodno značenje, koriste se neutralno i odnose se jednako na muški i ženski rod.

Članak 2.

Plaću dužnosnice čini umnožak koeficijenta i osnovice za obračun plaće, uvećan za 0,5% za svaku navršenu godinu radnog staža, ukupno najviše za 20%.

Članak 3.

Osnovica za obračun plaće dužnosnice jednaka je osnovici koja se primjenjuje na obračun plaće državnih dužnosnika.

Članak 4.

Koeficijent iz članka 1. ove Odluke za obračun plaće dužnosnice iznosi 4,55.

Članak 5.

Dužnosnica koja dužnost obavlja profesionalno, ostvaruje pravo na plaću i druga prava iz rada, a vrijeme obavljanja dužnosti uračunava joj se u staž osiguranja.

Dužnosnica koja dužnost obavlja profesionalno, ima pravo na naknadu stvarnih materijalnih troškova nastalih u svezi s obnašanjem dužnosti kao što su: pravo na naknadu troškova prehrane, putni troškovi i drugi troškovi (trošak prijevoza, dnevica za službeno putovanje, trošak noćenja) kao i neka druga prava, kao što su pravo na korištenje službenog automobila i sl.

Dužnosnici pripada pravo na paušalnu naknadu za podmirenje troškove prehrane u iznosu od 53,09 eura, odnosno 400,00 kuna mjesečno.

Ako dužnosnica koristi privatni automobil u službene svrhe, ima pravo na naknadu troškova korištenja privatnog automobila u službene svrhe u iznosu od 0,40 eura odnosno 3,00 kune po prijednom kilometru.

Članak 6.

Za vrijeme obnašanje dužnosti dužnosnica ima pravo na korištenje službenog automobila (24 sata), korištenje službenog mobitela (neograničena tarifa), prijenosnog računala ili tableta.

Članak 7.

Plaća se obračunava i isplaćuje mjesečno, istovremeno kada se obračunava i isplaćuje plaća službenicima i namještenicima u upravnim tijelima Grada Korčule, a ostvaruje se danom stupanja na dužnost sukladno zakonu, ukoliko se dužnosnik očituju sukladno zakonu da će svoju dužnost obavljati profesionalno.

Članak 8.

Dužnosnik koji dužnost obavlja profesionalno, po prestanku profesionalnog obavljanja dužnosti ostvaruju prava na naknadu plaće i staž osiguranja sukladno zakonu.

Članak 9.

Rješenja o utvrđivanju plaće dužnosnika donosi pročelnica UO za opće poslove i mjesnu samoupravu.

Članak 10.

Koeficijent i osnovica za obračun plaće iz ove Odluke primjenjivati će se na obračun plaće za mjesec ožujak 2023. godine i dalje.

Članak 11.

Stupanjem na snagu ove Odluke prestaje važiti Odluka o plaći i drugim pravima Gradonačelnika i Zamjenika gradonačelnika iz radnog odnosa ("Službeni glasnik Grada Korčule", broj 6/10, 1/15, 8/20 i 5/21).

Članak 12.

Ova Odluka stupa na snagu prvog dana od dana objave u "Službenom glasniku Grada Korčule".

KLASA: 120-02/23-01/00002

URBROJ: 2117-9-01-23-00001

Korčula, 20. ožujka 2023.

PREDSJEDNICA
GRADSKOG VIJEĆA
Marija Šegedin, v.r.

..... o

Na temelju članka 11. stavka 2. Zakona o poticanju razvoja malog gospodarstva ("Narodne novine", 29/02, 63/07, 53/12, 56/13 i 121/16), članka 47. stavka 1. točke 2. Statuta Grada Korčule ("Službeni glasnik Grada Korčule", broj 3/18 i 3/21) te članka 63. Poslovnika Gradskog vijeća ("Službeni glasnik Grada Korčule", broj 8/18), Gradsko vijeće Grada Korčule je na 14. sjednici održanoj dana 20. ožujka 2023. godine donijelo

P R O G R A M**mjera poticanja razvoja poduzetništva Grada Korčule u 2023. godini****I. OSNOVNE ODREDBE**

Članak 1.

Ovim Programom mjera poticanja razvoja poduzetništva (u daljnjem tekstu: Program), uređuju se svrha i ciljevi Programa, korisnici i nositelji za provedbu mjera, područja iz Programa, sredstva za realizaciju mjera, te provedba mjera koje predstavljaju potporu male vrijednosti.

Davatelj potpora je Grad Korčula (u daljnjem tekstu: Grad).

Korisnici potpora su obrtnici, poduzetnici i osobe koje obavljaju slobodna zanimanja (u daljnjem tekstu: Korisnik).

Stručne poslove oko dodjele potpora obavlja Upravni odjel za upravljanje Gradskom imovinom, gospodarstvo i turizam (u daljnjem tekstu: Odjel).

Provedba mjera koje predstavljaju potporu male vrijednosti obavlja se sukladno pravilima Uredbe Komisije (EU) br. 1407/2013 od 18. prosinca 2013., 2019/316 od 21. veljače 2019. i 2020/972 od 02. srpnja 2020. o primjeni članka 107. i 108. Ugovora o funkcioniranju Europske unije na de minimis potpore (Službeni list Europske Unije L 352/1 od 24. prosinca 2013. (u daljnjem tekstu: Uredba).

Izrazi koji se koriste u ovom Programu, a koji imaju rodno značenje, bez obzira na to jesu li korišteni u muškom ili ženskom rodu, obuhvaćaju na jednak način muški i ženski rod.

Članak 2.

U proračunu Grada Korčule za 2023. godinu, Programi za obrtnike i poduzetnike, osigurana su financijska sredstva u visini 300.000,00 kuna odnosno 39.816,84 eur-a radi poticanja razvoja poduzetništva u vidu bespovratnih potpora i subvencija.

Ukupna financijska sredstva biti će dodijeljena kroz mjere potpora i subvencija do iskorištenja sredstava, odnosno najkasnije do 01. prosinca 2023. godine.

Članak 3.

Korisnici potpora iz ovog Programa mogu biti pravne i fizičke osobe koje su mikro, malo ili srednje poduzeće sukladno definiciji malih i srednjih poduzeća na način utvrđen u Prilogu I. definicija malih i srednjih poduzeća Uredbe 651/2014. te koje samostalno i trajno obavljaju djelatnost s namjerom ostvarivanja prihoda temeljem članka 4. Pravilnika o porezu na dodanu vrijednost ("Narodne novine", br. 79/13, 160/13, 35/14, 157/14, 137/15, 115/16, 1/17, 41/17, 128/17, 1/19, 1/20, 41/22 i 133/22) što uključuje trgovačka društva, obrte i slobodna zanimanja u sustavu poreza na dobit ili poreza na dohodak.

Članak 4.

Korisnici potpora iz ovog Programa ne mogu biti pravne i fizičke osobe koje djeluju u sektorima koji su isključeni iz područja primjene Uredbe iz članka 1. stavka 2. ovoga Programa, i to:

- potpore koje se dodjeljuju poduzetnicima koji djeluju u sektorima ribarstva i akvakulture, kako je obuhvaćeno Uredbom (EZ) br. 104/2000 (1),
- potpore koje se dodjeljuju poduzetnicima koji djeluju u primarnoj proizvodnji poljoprivrednih proizvoda,
- potpore koje se dodjeljuju poduzetnicima koji djeluju u sektoru prerade i stavljanja na tržište poljoprivrednih proizvoda, u sljedećim slučajevima:
 - ako je iznos potpore fiksno utvrđen na temelju cijene ili količine takvih proizvoda kupljenih od primarnih proizvođača odnosno koje na tržište stavljaju navedeni poduzetnici,
 - ako su potpore uvjetovane njihovim djelomičnim ili potpunim prenošenjem na primarne proizvođače,
 - potpore za djelatnosti usmjerene izvozu u treće zemlje ili države članice, odnosno potpore koje su izravno povezane s izvezenim količinama, s uspostavom i funkcioniranjem distribucijske mreže ili s drugim tekućim troškovima povezanim s izvoznom djelatnošću,
 - potpore koje se uvjetuju uporabom domaćih proizvoda umjesto uvezenih,
 - trgovačka društva kojima je Grad osnivač ili ima vlasnički udio u trgovačkom kapitalu
 - trgovačka društva u vlasništvu ili suvlasništvu Države ili Županije.

Članak 5.

Korisnik potpore mora imati najmanje 1 (jednog) zaposlenog na neodređeno vrijeme (uključujući vlasnika) s punim radnim vremenom ili ukoliko korisnik subvencije posluje sezonski tada treba poslovati najmanje 6 (šest) mjeseca godišnje i imati najmanje 1 (jednog) zaposlenog na puno radno vrijeme u razdoblju poslovanja.

Podnositelji zahtjeva fizičke osobe moraju imati prebivalište na području Grada Korčule, a podnositelji zahtjeva fizičke osobe koje zajednički obavljaju obrt sukladno Zakonu o obrtu ("Narodne novine", br. 143/13, 127/19 i 41/20), moraju imati najmanje 50% osoba koje obavljaju obrt sa prebivalištem na području Grada Korčule.

Ukoliko je podnositelj zahtjeva pravna osoba tada treba imati sjedište na području Grada Korčule.

Ukoliko je podnositelj zahtjeva većinski vlasnik (više od 50 %) dva pravna subjekta, priznavati će se potpora samo po jednom zahtjevu koja udovoljava uvjetima iz ovog Programa.

Članak 6.

Prava na bespovratne potpore iz ovog Programa ostvaruju se kroz provedbu sljedećih mjera i aktivnosti:

1. potpore poduzetnicima - početnicima koji prvi put otvaraju obrt ili trgovačko društvo,
2. potpore poduzetnicima za ulaganje u standarde kvalitete i certificiranje,
3. potpore poduzetnicima - inovatorima za uvođenje inovacije u proizvodnju,
4. subvencija troškova polaganja majstorskih ispita o stručnoj osposobljenosti i majstorskih ispita u obrtništvu,
5. sufinanciranje troškova prekvalifikacije i doškolovanja nezaposlenih osoba,
6. potpore za sufinanciranje pojedinačnog nastupa poduzetnika na manifestacijama u vezi s poduzetništvom,
7. potpore za sufinanciranje troškova reklame i promidžbe subjekata koji obavljaju gospodarsku djelatnost na području zaštićene kulturno-povijesne cjeline,
8. potpore za poticanje novih zapošljavanja i
9. potpore za poticanje zapošljavanja osoba sa višom ili visokom stručnom spremom

II. POTPORE I AKTIVNOSTI - KRITERIJI

Potpore poduzetnicima - početnicima koji prvi put otvaraju obrt ili trgovačko društvo

Članak 7.

Grad dodjeljuje bespovratnu potporu poduzetnicima - početnicima koji prvi put otvaraju obrt ili trgovačko društvo registrirano nakon 01. siječnja 2023. godine, a koji posluju i imaju registrirano sjedište na području Grada Korčule.

Potpore se može dijeliti za sljedeće troškove:

1. nabava nove opreme, alata i inventara za osnovnu djelatnost obrta ili trgovačkog društva,
2. uređenje poslovnog prostora (izuzev građevinskih i završnih radova),
3. ishodjenje dokumentacije potrebne za otvaranje obrta ili trgovačkog društva te podnošenje zahtjeva za kredit (troškovi javnog bilježnika, troškovi procjene vrijednosti nekretnina, troškovi sudski vještaci, projektno-tehnološka dokumentacija, studija utjecaja na okoliš, razne dozvole, npr. licencije),
4. izradu poslovnih planova/investicijskih programa,
5. nabavu informatičke opreme sa svrhom poticanja osnivanja i početka poslovanja poduzetnika,
6. izrada mrežne stranice i vizualnog identiteta.

Pravo na potporu imaju i trgovačka društva te obrti koji su upisani u registar Trgovačkog suda ili Obrtni registar prethodne godine (registrirani su nakon 01. siječnja 2023. godine), a sada prvi put zapošljavaju osobu uključujući vlasnika.

Potpore iznosi 10.000,00 kuna odnosno 1.327,23 eura po poduzetniku, a ako su prihvatljivi troškovi manji od navedenog iznosa, potpora će se odobriti u iznosu prihvatljivih troškova.

Potpore poduzetnicima - početnicima koji prvi put otvaraju obrt ili trgovačko društvo iz deficitarnih djelatnosti uvećava se za 100% i ukupno iznosi 20.000,00 kuna odnosno 2.654,46 eura.

Deficitarne djelatnosti za ostvarenje uvećanog iznosa potpore prema Nacionalna klasifikacija djelatnosti 2007. su: 43.21 Elektroinstalacijski radovi, 43.22 Uvođenje instalacija vodovoda, kanalizacije i plina i instalacija za grijanje i klimatizaciju, 43.32 Ugradnja stolarije, 43.33 Postavljanje podnih i zidnih obloga, 86.21 Djelatnosti opće medicinske prakse, 86.22

Djelatnosti specijalističke medicinske prakse, 86.23 Djelatnosti stomatološke prakse i 86.90 Ostale djelatnosti zdravstvene zaštite.

Sredstva potpore uplaćuju se na žiro račun korisnika nakon što dostavi presliku podmirenih računa kojima dokazuje namjensko korištenje sredstava, kao i preslike izvotka sa žiro računa (ili potvrde o izvršenom nalogu/nalozima) iz kojeg je vidljivo da je račun ili više njih podmireno.

Sredstva se dodjeljuju isključivo za troškove sa datumom fakture od 01. siječnja 2023. godine, izuzev troškova koji se odnose na ishođenje dokumentacije potrebne za otvaranje obrta ili trgovačkog društva koji prethode otvaranju istog.

Poduzetnici su dužni dostaviti potrebnu dokumentaciju u roku od 30 radnih dana od dana zaprimanja Odluke. Ukoliko se u navedenom roku ne dostavi tražena dokumentacija za isplatu potpore, smatrati će se da se odustalo od korištenja sredstava potpora i subvencija te sukladno tome potpora neće biti isplaćena.

Potpore se ne može ostvariti za nabavu opreme za djelatnost obrta ili trgovačkog društva koja se sufinancira od strane Hrvatskog zavoda za zapošljavanje (HZZ-a).

Potpore poduzetnicima za ulaganje u standarde kvalitete i certificiranje

Članak 8.

Grad dodjeljuje bespovratnu potporu obrtu ili trgovačkom društvu koji posluje i ima registrirano sjedište na području Grada Korčule te najmanje jednog zaposlenog na neodređeno vrijeme (vlasnik ili drugi zaposleni) sa punim radnim vremenom, odnosno ukoliko posluje sezonski (minimalno 6 mjeseci u godini) najmanje jednog zaposlenog na puno radno vrijeme, za troškove uvođenja i implementacije sustava upravljanja kvalitetom i okolišem, certificiranje sukladnosti vlastitih proizvoda prema hrvatskim i europskim normama i smjernicama, za troškove stjecanja prava uporabe znaka "Hrvatska kvaliteta", "Hrvatski otočni proizvod", "Izvorno hrvatsko" i drugih znakova kvalitete.

Iznos bespovratne potpore za namjene iz stavka 1. ovog članka je 6.000,00 kuna odnosno 796,34 eura po korisniku i vrsti certifikata koji se prvi put uvodi. Potpore se ne odobravaju na produljenje certifikacije (recertifikaciju).

Sredstva potpore uplaćuju se na žiro račun korisnika nakon što dostavi presliku podmirenih računa kojima dokazuje namjensko korištenje sredstava, kao i preslike izvotka sa žiro računa (ili potvrde o izvršenom nalogu/nalozima) iz kojeg je vidljivo da je račun ili više njih podmireno.

Sredstva se dodjeljuju isključivo za troškove sa datumom fakture od 01. siječnja 2023.

Poduzetnici su dužni dostaviti potrebnu dokumentaciju u roku od 30 radnih dana od dana zaprimanja Odluke. Ukoliko se u navedenom roku ne dostavi tražena dokumentacija za isplatu potpore smatrati će se da se odustalo od korištenja sredstava potpora i subvencija te sukladno tome potpora neće biti isplaćena.

Potpore poduzetnicima - inovatorima za uvođenje inovacije u proizvodnju

Članak 9.

Inovacija u smislu ovog Programa podrazumijeva oživotvorenje novih ideja i primjenu novih rješenja, procesa i postupaka prema komercijalnoj primjeni u proizvod ili uslugu, odnosno izum koji je zaštićen odgovarajućim oblicima intelektualnog vlasništva (patenti, žigovi, industrijski dizajn, oznake zemljopisnog porijekla i oznake izvornosti, topografija poluvodičkih proizvoda). Dokaz zaštite intelektualnog vlasništva nužan je da se novi proizvod, usluga ili proces može smatrati inovacijom u smislu ovog Programa.

Grad dodjeljuje bespovratnu potporu obrtu ili trgovačkom društvu, koji posluje i ima registrirano sjedište na području Grada Korčule te najmanje jednog zaposlenog na neodređeno vrijeme (vlasnik ili drugi zaposleni) sa punim radnim vremenom, odnosno ukoliko posluje sezonski (minimalno 6 mjeseci u godini) najmanje jednog zaposlenog na puno radno vrijeme, za uvođenje inovacija u proizvodnju isključivo za:

- troškove zaštite intelektualnog vlasništva
- izradu ili nabavu naprava, alata, opreme i računalnih programa neophodnih za uvođenje inovacije u proizvodnju.

Potpora iznosi 6.000,00 kuna odnosno 796,34 eur-a a ako su prihvatljivi troškovi manji od navedenog iznosa, potpora će se odobriti u iznosu prihvatljivih troškova.

Sredstva potpore uplaćuju se na žiro račun korisnika nakon što dostavi presliku podmirenih računa kojima dokazuje namjensko korištenje sredstava, kao i preslike izvotka sa žiro računa (ili potvrde o izvršenom nalogu/nalozima) iz kojeg je vidljivo da je račun ili više njih podmireno.

Sredstva se dodjeljuju isključivo za troškove sa datumom fakture od 01. siječnja 2023. godine.

Poduzetnici su dužni dostaviti potrebnu dokumentaciju u roku od 30 radnih dana od dana zaprimanja Odluke. Ukoliko se u navedenom roku ne dostavi tražena dokumentacija za isplatu potpore smatrati će se da se odustalo od korištenja sredstava potpora i subvencija te sukladno tome potpora neće biti isplaćena.

Subvencija troškova polaganja majstorskih ispita o stručnoj osposobljenosti i majstorskih ispita u obrtništvu

Članak 10.

Podnositelj zahtjeva ostvaruje pravo na subvenciju troškova polaganja majstorskog ispita ili ispita o stručnoj osposobljenosti čije polaganje je propisano odredbama Zakona o obrtu ("Narodne novine", br. 143/13, 127/19 i 41/20) pred komisijom Hrvatske obrtničke komore, za zanimanja propisana Pravilnikom o vezanim i povlaštenim obrtima i načinu izdavanja povlastica ("Narodne novine", broj 42/08) kada ga osoba koja otvara obrt polaže prvi put, a u Obrtnom registru mu je upisano sjedište na području Grada Korčule.

Pravo na potporu ima i podnositelj zahtjeva koji je majstorski ispit polagao u roku od tri godine od dana upisa obrta u obrtni registar.

Subvencija iznosi 1.000,00 kn odnosno 132,72 eur-a po korisniku, a ako su prihvatljivi troškovi manji od navedenog iznosa, potpora će se odobriti u iznosu prihvatljivih troškova.

Sredstva potpore uplaćuju se na žiro račun korisnika nakon što isti dostavi presliku izvodka sa žiro računa (ili potvrdu o izvršenom nalogu) iz kojeg je vidljivo da je račun za polaganje majstorskog ispita podmiren.

Sufinanciranje troškova prekvalifikacije i doškoloavanja nezaposlenih osoba

Članak 11.

Grad će sufinancirati troškove prekvalifikacije i doškoloavanja nezaposlenih osoba sa prebivalištem na području Grada Korčule u 2023. godini po verificiranim programima za stjecanje srednje stručne spreme, a s ciljem povećanja zaposlenosti.

Nezaposlene osobe trebaju biti najmanje 30 dana prije podnošenja zahtjeva prijavljene na Hrvatski zavod za zapošljavanje Korčula.

Potpora subvencije po korisniku iznosi 4.000,00 kuna, odnosno 530,89 eur-a, a ako su prihvatljivi troškovi manji od navedenog iznosa, potpora će se odobriti u iznosu prihvatljivih troškova. Sredstva potpore uplaćuju se na tekući račun korisnika.

Po završetku školovanja, u roku od 15 dana, polaznik je dužan donijeti svjedodžbu o završnom ispitu. U protivnom, dužan je u roku od 15 dana od isteka roka za završetak obrazovanja izvršiti povrat potpore na žiro-račun Grada Korčule.

Potpore za sufinanciranje pojedinačnog nastupa poduzetnika na manifestacijama u vezi s poduzetništvom

Članak 12.

Manifestacije vezane za poduzetništvo u smislu ovog Programa jesu: sajmovi, izložbe, natjecanja i slične manifestacije vezane za poduzetništvo, organizirane s namjerom predstavljanja, promocije ili ocjenjivanja proizvoda i usluga pojedinih poduzetnika. Nastup na manifestaciji namijenjen predstavljanju i ocjenjivanju poljoprivrednih proizvoda i proizvođača nije prihvatljiv trošak po ovoj Odluci.

Potpora subvencije po korisniku iznosi 3.000,00 kuna, odnosno 398,17 eur-a, a ako su prihvatljivi troškovi manji od navedenog iznosa, potpora će se odobriti u iznosu prihvatljivih troškova.

Sredstva potpore uplaćuju se na žiro račun korisnika nakon što dostavi presliku podmirenih računa kojima dokazuje namjensko korištenje sredstava, kao i preslike izvotka sa žiro računa (ili potvrde o izvršenom nalogu/nalozima) iz kojeg je vidljivo da je račun ili više njih podmireno. Sredstva se dodjeljuju isključivo za troškove sa datumom fakture od 01. siječnja 2023. godine.

Poduzetnici su dužni dostaviti potrebnu dokumentaciju u roku od 30 radnih dana od dana zaprimanja Odluke. Ukoliko se u navedenom roku ne dostavi tražena dokumentacija za isplatu potpore smatrati će se da se odustalo od korištenja sredstava potpora i subvencija te sukladno tome potpora neće biti isplaćena.

Potpore za sufinanciranje troškova reklame i promidžbe subjekata koji obavljaju gospodarsku djelatnosti na području zaštićene kulturno-povijesne cjeline

Članak 13.

Grad će sufinancirati troškove reklame i promidžbe subjektima koji obavljaju gospodarsku djelatnost na području zaštićene kulturno-povijesne cjeline na području Grada Korčule izuzev poslovnih banaka,

osiguravajućih društava, kockarske i kladioničarske djelatnosti te slobodnih zanimanja (javnih bilježnika i odvjetnika).

Potpore se može dodijeliti za:

- troškove izrade vizualnog identiteta,
- troškove izrade internetskih stranica,
- izradu promidžbenih materijala gospodarskog subjekta.

Potpore iznosi 1.000,00 kuna odnosno 132,72 eur-a, po korisniku, a ako su prihvatljivi troškovi manji od navedenog iznosa, potpora će se odobriti u iznosu prihvatljivih troškova.

Sredstva potpore uplaćuju se na žiro račun korisnika nakon što dostavi presliku podmirenih računa kojima dokazuje namjensko korištenje sredstava, kao i preslike izvotka sa žiro računa (ili potvrde o izvršenom nalogu/nalozima) iz kojeg je vidljivo da je račun ili više njih podmireno.

Sredstva se dodjeljuju isključivo za troškove sa datumom fakture nakon 01. siječnja 2023. godine.

Poduzetnici su dužni dostaviti potrebnu dokumentaciju u roku od 30 radnih dana od dana zaprimanja Odluke. Ukoliko se u navedenom roku ne dostavi tražena dokumentacija za isplatu potpore smatrati će se da se odustalo od korištenja sredstava potpora i subvencija te sukladno tome potpora neće biti isplaćena.

Potpore za poticanje zapošljavanja

Članak 14.

Grad će subvencionirati troškove novog zapošljavanja jedne osobe u iznosu od 24.000 kn, odnosno 3.185,35 eura jednokratno.

Dodatni uvjeti koje poslodavac mora ispunjavati su sljedeći:

- poslodavac za čitavo vrijeme trajanja Ugovora ne smije smanjivati ukupan broj zaposlenih u odnosu na stanje broja zaposlenih na dan sklapanja Ugovora sa Gradom Korčulom,
- novozaposlena osoba mora imati prebivalište na području Grada Korčule, najmanje godinu dana prije zapošljavanja,
- novozaposlena osoba mora biti evidentirana na Zavodu za zapošljavanje najmanje 30 dana prije zapošljavanja,
- poslodavac mora sa zaposlenikom sklopiti ugovor na neodređeno vrijeme.

Sredstva potpore uplaćuju se na žiro račun korisnika, a korisnik je dužan idućih 12 mjeseci, svaki mjesec dostavljati JOPPD obrazac novozaposlene osobe, kao i preslike izvotka sa žiro računa (ili potvrde o izvršenom nalogu) iz kojeg je vidljivo da je zaposleniku isplaćena plaća.

Potpore za zapošljavanje nezaposlenih osoba s višom i visokom stručnom spremom

Članak 15.

Grad će odobriti jednokratnu naknadu poslodavcu s područja Grada Korčule koji u 2023. godini na neodređeno vrijeme zaposli nezaposlene osobe sa višom i visokom stručnom spremom.

Novozaposlena osoba mora imati prebivalište na području Grada Korčule, najmanje godinu dana prije zapošljavanja.

Novozaposlena osoba mora biti evidentirana na Hrvatskom zavodu za zapošljavanje najmanje 30 dana prije zapošljavanja.

Potpore za višu stručnu spremu iznosi 5.000,00 kn, odnosno 663,61 eur-a. Potpora za visoku stručnu spremu iznosi 10.000,00 kn, odnosno 1.327,23 eur-a. Poslodavac mora sa zaposlenikom sklopiti ugovor na neodređeno vrijeme.

Sredstva potpore uplaćuju se na žiro račun korisnika, a korisnik je dužan dostaviti presliku ugovora o radu sa novozaposlenom osobom.

Poduzetnici su dužni dostaviti potrebnu dokumentaciju u roku od 30 radnih dana od dana zaprimanja Odluke. Ukoliko se u navedenom roku ne dostavi tražena dokumentacija za isplatu potpore smatrati će se da se odustalo od korištenja sredstava potpore te sukladno tome potpora neće biti isplaćena.

Članak 16.

Grad će dodijeliti priznanje (bez novčane potpore) poduzetniku ili obrtniku koji je:

- zaposlio najveći broj novozaposlenih osoba u prethodnoj godini
- ostvario najuspješnije rezultate u prethodnoj godini.

Kao kriterij uspješnosti uzeti će se ukupan rezultat poslovanja na kraju godine, odnosno dobit razdoblja.

Dodatni uvjet za ostvarenje priznanja:

- u tijeku posljednje dvije godine poduzetnik nije dao radniku poslovno uvjetovani otkaz ugovora o radu.

III. POSTUPAK DODJELE POTPORA

Članak 17.

Bespovratne novčane potpore - gradske subvencije koje su predmet ovog Programa dodjeljuju se na temelju provedenog postupka i kriterija propisanih ovim Programom.

Zahtjevi za potpore se dostavljaju na posebnom obrascu zahtjeva uz pripadajuću dokumentaciju, a rješavaju se redom zaprimanja i do iskorištenja sredstava prema namjenama i visini iz članka 2. ovog Programa, a najdulje do 31. prosinca 2023. godine.

Prijava na javni poziv podnosi se Gradu Korčuli, Upravni odjel za upravljanje Gradskom imovinom, gospodarstvo i turizam, u pisanom obliku.

Pojedinom korisniku na temelju ovog Programa, može se odobriti više vrsta potpora u istoj kalendarskoj godini, ali se pojedinačna potpora može dodijeliti samo jednom u istoj kalendarskoj godini.

Članak 18.

Bespovratne potpore dodjeljuju se na temelju javnog poziva kojeg raspisuje gradonačelnik, a koji se objavljuje na mrežnoj stranici Grada Korčule i na oglasnoj ploči Grada Korčule.

Javni poziv sadrži:

1. naziv tijela koje objavljuje javni poziv,
2. predmet javnog poziva,
3. opće uvjete i kriterije za dodjelu potpore,
4. popis potrebne dokumentacije,
5. naziv i adresu tijela kojem se podnose zahtjevi,
6. vrijeme trajanja javnog poziva,
7. postupak dodjele potpore.

Članak 19.

Pravo na potporu mogu ostvariti:

- podnositelji zahtjeva sa prebivalištem na području Grada Korčule (za fizičke osobe) i
- sa sjedištem na području Grada Korčule (za pravne osobe).

Pravo na potporu ne može ostvariti pravna ili fizička osoba za koju Odjel u postupku obrade podnesenog zahtjeva utvrdi da ima nepodmirenih obveza prema Gradu Korčuli.

Podnositelj zahtjeva mora dostaviti potvrdu Porezne uprave o podmirenim dospjelim obvezama s osnove javnih davanja (poreznim obvezama i obvezama za mirovinsko i zdravstveno osiguranje), ne stariju od 30 dana od dana podnošenja zahtjeva.

Članak 20.

Dopuštenost potpore male vrijednosti ocjenjuje Odjel sukladno odredbama propisa o potporama male vrijednosti.

Sukladno članku 6. Uredbe o potporama male vrijednosti, podnositelj zahtjeva mora svom zahtjevu priložiti izjavu o iznosima dodijeljenih potpora male vrijednosti za prethodne dvije godine i u tekućoj fiskalnoj godini na propisanom obrascu koji je sastavni dio Javnog poziva.

Podnositelj zahtjeva nema pravo na potporu ukoliko je za istu namjenu primio potporu iz drugih izvora.

Trošak poreza na dodanu vrijednost nije prihvatljiv trošak kod odobrenja potpore za obveznike koji su u sustavu PDV-a na dan donošenja Odluke o dodjeli bespovratne potpore.

Prihvatljivi su troškovi nastali nakon 1. siječnja 2023. godine, izuzev potpora koje su odredbama ovog Programa drugačije određene.

Poduzetnici su dužni dostaviti navedenu dokumentaciju u roku od 30 radnih dana od dana zaprimanja Odluke. Ukoliko se u navedenom roku ne dostavi tražena dokumentacija za isplatu potpore smatrati će se da se odustalo od korištenja sredstava potpora i subvencija, te sukladno tome potpora neće biti isplaćena.

Odjel može zatražiti i dodatnu dokumentaciju, koju su korisnici potpore dužni dostaviti u naznačenom roku. U protivnom, takav zahtjev će se smatrati nepotpunim i neće se razmatrati.

Na temelju provedenog javnog poziva i ocjene dopuštenosti iz članka 4. st. 1. gradonačelnik, na prijedlog Povjerenstva za dodjelu potpora, dodjeljuje potpore male vrijednosti.

Grad je dužan korisniku potpore dostaviti obavijest da mu je dodijeljena potpora male vrijednosti sukladno Uredbi o potporama male vrijednosti broj 1407/2013.

Članak 21.

Odjel obavlja stručne poslove, zaprima i provjerava dostavljenu dokumentaciju te istu dostavlja Povjerenstvu za dodjelu potpora.

Postupak u svezi dodjeljivanja potpora sukladno odredbama ovog Programa obavlja Povjerenstvo za dodjelu potpora male vrijednosti Grada Korčule u 2023. godini (u daljnjem tekstu: Povjerenstvo) sastavljeno od predsjednika i dva člana.

Povjerenstvo za dodjelu potpora imenuje gradonačelnik.

Povjerenstvo svoj prijedlog o dodjeli bespovratne potpore, u kojem se navodi iznos i namjena potpore, dostavlja gradonačelniku koji donosi odluku o dodjeli potpore.

Odjel obavještava korisnika o iznosu i namjeni odobrenih bespovratnih sredstava.

Odjel vodi evidenciju dodijeljenih potpora po korisnicima, vrstama potpora i namjenama za koje je odobrena potpora. O dodijeljenoj potpori male vrijednosti izvješćuje se Ministarstvo financija sukladno Zakonu o državnim potporama ("Narodne novine", br. 47/14 i 69/17) i Pravilniku o dostavi prijedloga državnih potpora, podataka o državnim potporama i potporama male vrijednosti te registru državnih potpora i potpora male vrijednosti ("Narodne novine", br. 125/17 https://narodne-novine.nn.hr/clanci/sluzbeni/full/2017_12_125_2843.html).

IV. PRAVO NA PRISTUP INFORMACIJAMA

Članak 22.

Sukladno Zakonu o pravu na pristup informacijama ("Narodne novine", br. 25/13 i 85/15) Grad je dužan radi upoznavanja javnosti omogućiti pristup informacijama o svom radu, pravodobnom objavom na internetskim stranicama.

Članak 23.

Dostavljanjem dokumentacije na javni poziv i donošenjem Odluke o dodjeli bespovratne potpore, korisnik sredstava daje odobrenje Gradu da osnovne podatke o korisniku i odobrenoj potpori objavi na službenoj internet stranici Grada, te u drugim izvještajima.

Grad je dužan primjenjivati opću Uredbu o zaštiti podataka- GDPR te se pridržavati svih načela i pravila propisanih Uredbom punim imenom - Uredba (EU) 2016/679 Europskog parlamenta i Vijeća od 27. travnja 2016. godine o zaštiti pojedinaca s obradom osobnih podataka i o slobodnom kretanju takvih podataka, regulira zaštitu osobnih podataka građana Europske unije.

V. PRIJELAZNE I ZAVRŠNE ODREDBE

Članak 24.

Korisnik potpore je dužan omogućiti davatelju potpore kontrolu namjenskog utroška dobivene potpore. Ukoliko je korisnik gradske potpore odnosno podnositelj zahtjeva priložio neistinitu dokumentaciju ili prijavljeno stanje u zahtjevu i dokumentaciji ne odgovara njegovom stvarnom stanju, podnositelj zahtjeva dobivena sredstva za tu godinu mora vratiti u proračun Grada, te će biti isključen iz svih gradskih subvencija - potpora u narednih pet godina.

Članak 25.

Ovaj Program stupa na snagu osmog dana od dana objave u "Službenom glasniku Grada Korčule".

KLASA: 302-03/23-01/00001

URBROJ: 2117-9-01-23-00001

Korčula, 20. ožujka 2023.

PREDSJEDNICA
GRADSKOG VIJEĆA
Marija Šegedin, v.r.

..... o

Na temelju članka 4. stavka 1. Zakona o sprječavanju sukoba interesa (Narodne novine broj 143/21) i članka 47.st.1.t.27 Statuta Grada Korčule (Službeni glasnik Grada Korčule broj 3/18 i 3/21), Gradsko vijeće Grada Korčule na 14. sjednici održanoj 20. ožujka 2023. godine, donosi

KODEKS PONAŠANJA ČLANOVA GRADSKOG VIJEĆA GRADA KORČULE

I. OPĆE ODREDBE

Članak 1.

Ovim se Kodeksom ponašanja uređuje sprječavanje sukoba interesa između privatnog i javnog interesa u obnašanju dužnosti članova Gradskog vijeća i članova radnih tijela Gradskog vijeća, način praćenja primjene Kodeksa ponašanja, tijela koja odlučuju o povredama Kodeksa ponašanja te druga pitanja od značaja za sprječavanje sukoba interesa.

Članak 2.

(1) Svrha je Kodeksa ponašanja jačanje integriteta, objektivnosti, nepristranosti i transparentnosti u obnašanju dužnosti članova Gradskog vijeća i članova radnih tijela Gradskog vijeća, promicanje etičnog ponašanja i vrijednosti koje se zasnivaju na temeljnim društvenim vrijednostima i široko prihvaćenim dobrim običajima te jačanje povjerenja građana u nositelje vlasti na lokalnoj razini.

(2) Cilj je Kodeksa ponašanja uspostava primjerene razine odgovornog ponašanja, korektnog odnosa i kulture dijaloga u obnašanju javne dužnosti, s naglaskom na savjesnost, časnost, poštenje, nepristranost, objektivnost i odgovornost u obavljanju dužnosti članova Gradskog vijeća i članova radnih tijela Gradskog vijeća.

Članak 3.

(1) Odredbe ovog Kodeksa ponašanja članova Gradskog vijeća i članova radnih tijela Gradskog vijeća odnose se i na gradonačelnicu (u daljnjem tekstu: nositelji političkih dužnosti).

(2) Odredbe ovog Kodeksa ponašanja iz glave II. Temeljna načelna djelovanja članka 5. točke 3.,4.,9., 10., 14., 16. i 17. odnose se na sve osobe koje je predsjednik Gradskog vijeća pozvao na sjednicu Gradskog vijeća.

Članak 4.

(1) U ovome Kodeksu ponašanja pojedini pojmovi imaju sljedeće značenje:

1. diskriminacija je svako postupanje kojim se neka osoba, izravno ili neizravno, stavlja ili bi mogla biti stavljena u nepovoljniji položaj od druge osobe u usporedivoj situaciji, na temelju rase, nacionalnoga ili socijalnog podrijetla, spola, spolnog opredjeljenja, dobi, jezika, vjere, političkoga ili drugog opredjeljenja, bračnog stanja, obiteljskih obveza, imovnog stanja, rođenja, društvenog položaja, članstva ili nečlanstva u političkoj stranci ili sindikatu, tjelesnih ili društvenih poteškoća, kao i na temelju privatnih odnosa sa službenikom ili dužnosnikom Grada Korčule.
2. povezane osobe su bračni ili izvanbračni drug nositelja političke dužnosti, životni partner i neformalni životni partner, njegovi srodnici po krvi u uspravnoj lozi, braća i sestre, posvojitelj i posvojenik te ostale osobe koje se prema drugim osnovama i okolnostima opravdano mogu smatrati interesno povezanim s nositeljem političke dužnosti
3. poslovni odnos odnosi se na ugovore o javnoj nabavi, kupoprodaji, pravo služnosti, zakup, najam, koncesije i koncesijska odobrenja, potpore za zapošljavanje i poticanje gospodarstva, stipendije učenicima i studentima, sufinanciranje prava iz programa javnih potreba i druge potpore koje se isplaćuje iz proračuna Grada
4. potencijalni sukob interesa je situacija kada privatni interes nositelja političkih dužnosti može utjecati na nepristranost nositelja političke dužnosti u obavljanju njegove dužnosti
5. stvarni sukob interesa je situacija kada je privatni interes nositelja političkih dužnosti utjecao ili se osnovano može smatrati da je utjecao na nepristranost nositelja političke dužnosti u obavljanju njegove dužnosti
6. uznemiravanje je svako neprimjereno ponašanje prema drugoj osobi koja ima za cilj ili koja stvarno predstavlja povredu osobnog dostojanstva, ometa obavljanje poslova, kao i svaki čin, verbalni, neverbalni ili tjelesni te stvaranje ili pridonošenje stvaranju neugodnih ili neprijateljskih radnih ili drugih okolnosti koje drugu osobu zastrašuju, vrijeđaju ili ponižavaju, kao i pritisak na osobu koja je odbila uznemiravanje ili spolno uznemiravanje ili ga je prijavila, uključujući spolno uznemiravanje.

(2) Izrazi koji se koriste u ovom Kodeksu ponašanja, a imaju rodno značenje odnose se jednako na muški i ženski rod.

II. TEMELJNA NAČELA DJELOVANJA

Članak 5.

Nositelji političkih dužnosti moraju se u obavljanju javnih dužnosti pridržavati sljedećih temeljnih načela:

1. zakonitosti i zaštite javnog interesa
2. odanosti lokalnoj zajednici te dužnosti očuvanja i razvijanja povjerenja građana u nositelje političkih dužnosti i institucije gradske vlasti u kojima djeluju
3. poštovanja integriteta i dostojanstva osobe, zabrane diskriminacije i povlašćivanja te zabrane uznemiravanja
4. čestitosti i poštenja te izuzetosti iz situacije u kojoj postoji mogućnost sukoba interesa
5. zabrane zlouporabe ovlasti, zabrane korištenja dužnosti za osobni probitak ili probitak povezane osobe, zabrane korištenja autoriteta dužnosti u obavljanju privatnih poslova, zabrane traženja ili primanja darova radi povoljnog rješavanja pojedine stvari, te zabrane davanja obećanja izvan propisanih ovlasti
6. konstruktivnog pridonošenja rješavanju javnih pitanja
7. javnosti rada i dostupnosti građanima
8. poštovanja posebne javne uloge koju mediji imaju u demokratskom društvu te aktivne i ne diskriminirajuće suradnje s medijima koji prate rad tijela gradske vlasti
9. zabrane svjesnog iznošenja neistina
10. iznošenja službenih stavova u skladu s ovlastima
11. pridržavanja pravila rada tijela u koje su izabrani, odnosno imenovani
12. aktivnog sudjelovanja u radu tijela u koje su izabrani, odnosno imenovani

13. razvijanja vlastite upućenosti o odlukama u čijem donošenju sudjeluju, korištenjem relevantnih izvora informacija, trajnim usavršavanjem i na druge načine
14. prihvatanja dobrih običaja parlamentarizma te primjerenog komuniciranja, uključujući zabranu uvredljivog govora;
15. odnosa prema službenicima i namještenicima upravnih odjela Grada koji se temelji na propisanim pravima, obvezama i odgovornostima objiju strana, isključujući pritom svaki oblik političkog pritiska na upravu koji se u demokratskim društvima smatra neprihvatljivim (primjerice, davanje naloga za protupropisnog postupanja, najava smjena slijedom promjene vlasti i slično)
16. redovitog puta komuniciranja sa službenicima i namještenicima, što uključuje pribavljanje službenih informacija ili obavljanje službenih poslova, putem njihovih pretpostavljenih
17. osobne odgovornosti za svoje postupke.

Članak 6.

(1) Od nositelja političkih dužnosti se očekuje poštovanje pravnih propisa i procedura koji se tiču njihovih obveza kao nositelja političkih dužnosti.

(2) Od nositelja političkih dužnosti se očekuje da odgovorno i savjesno ispunjavaju obveze koje proizlaze iz političke dužnosti koju obavljaju.

Članak 7.

Građani imaju pravo biti upoznati s ponašanjem nositelja političkih dužnosti koje je u vezi s obnašanjem javne dužnosti.

III. ZABRANJENA DJELOVANJA NOSITELJA POLITIČKIH DUŽNOSTI

Članak 8.

Nositeljima političkih dužnosti zabranjeno je tražiti, prihvatiti ili primiti vrijednost ili uslugu radi predlaganja donošenja odluke na Gradskom vijeću ili za glasovanje o odluci na sjednici Gradskog vijeća ili sjednici radnog tijela Gradskog vijeća.

Članak 9.

Nositeljima političkih dužnosti zabranjeno je ostvariti ili dobiti pravo ako se krši načelo jednakosti pred zakonom.

Članak 10.

Nositeljima političkih dužnosti zabranjeno je utjecati na donošenje odluke radnog tijela Gradskog vijeća ili odluke Gradskog vijeća radi osobnog probitka ili probitka povezane osobe.

IV. NESUDJELOVANJE U ODLUČIVANJU

Članak 11.

Nositelj političke dužnosti je obvezan izuzeti se od sudjelovanja u donošenju odluke koja utječe na njegov poslovni interes ili poslovni interes s njim povezane osobe.

V. TIJELA ZA PRAĆENJE PRIMJENE KODEKSA PONAŠANJA

Članak 12.

(1) Primjenu Kodeksa ponašanja prate Etički odbor i Vijeće časti.

(2) Etički odbor čine predsjednik i dva člana, a Vijeće časti predsjednik i četiri člana.

(3) Predsjednika i članove Etičkog odbora i Vijeće časti imenuje i razrješuje Gradsko vijeće. Mandat predsjednika i članova Etičkog odbora i Vijeća časti traje do isteka mandata članova Gradskog vijeća.

Članak 13.

(1) Predsjednik Etičkoga odbora imenuje se iz reda osoba nedvojbenoga javnog ugleda u lokalnoj zajednici. Predsjednik Etičkoga odbora ne može biti nositelj političke dužnosti, niti član političke stranke, odnosno kandidat nezavisne liste zastupljene u Gradskom vijeću.

(2) Članovi Etičkoga odbora imenuju se iz redova vijećnika Gradskog vijeća, jedan član iz vlasti i jedan iz oporbe.

Članak 14.

(1) Predsjednik i članovi Vijeća časti imenuju se iz reda osoba nedvojbenoga javnog ugleda u lokalnoj zajednici.

(2) Predsjednik Vijeća časti ne može biti nositelj političke dužnosti, niti član političke stranke, odnosno kandidat nezavisne liste zastupljene u Gradskom vijeću.

Članak 15.

(1) Etički odbor pokreće postupak na vlastitu inicijativu, po prijavi člana Gradskog vijeća, člana radnog tijela Gradskog vijeća, radnog tijela Gradskog vijeća, gradonačelnice, službenika upravnog tijela Grada ili po prijavi građana.

(2) Pisana prijava sadrži ime i prezime prijavitelja, ime i prezime nositelja političke dužnosti koji se prijavljuje za povredu odredaba Kodeksa ponašanja uz navođenje odredbe Kodeksa ponašanja koja je povrijeđena. Etički odbor ne postupa po anonimnim prijavama.

(3) Etički odbor može od podnositelja prijave zatražiti dopunu prijave odnosno dodatna pojašnjenja i očitovanja.

Članak 16.

(1) Etički odbor obavještava nositelja političke dužnosti protiv kojeg je podnesena prijava i poziva ga da u roku od 15 dana od dana primitka obavijesti Etičkog odbora dostavi pisano očitovanje o iznesenim činjenicama i okolnostima u prijavi.

(2) Ako nositelj političke dužnosti ne dostavi pisano očitovanje Etički odbor nastavlja s vođenjem postupka po prijavi.

(3) Etički odbor donosi odluke na sjednici većinom glasova.

Članak 17.

(1) Etički odbor u roku od 60 dana od zaprimanja prijave predlaže Gradskom vijeću donošenje odluke po zaprimljenoj prijavi.

(2) Ako je prijava podnesena protiv člana Etičkog odbora, taj član ne sudjeluje u postupku po prijavi i u odlučivanju.

Članak 18.

(1) Za povredu odredba Kodeksa ponašanja Gradsko vijeće može izreći opomenu, dati upozorenje ili preporuku nositelju političke dužnosti za otklanjanje uzroka postojanja sukoba interesa odnosno za usklađivanje načina djelovanja nositelja političke dužnosti s odredbama Kodeksa ponašanja.

(2) Protiv odluke Gradskog vijeća nositelj političke dužnosti može u roku od 8 dana od dana primitka odluke podnijeti prigovor Vijeću časti.

Članak 19.

(1) Vijeće časti donosi odluku na sjednici većinom glasova svih članova u roku od 15 dana od dana podnesenog prigovora.

(2) Vijeće časti može odbiti prigovor i potvrditi odluku Gradskog vijeća ili uvažiti prigovor i preinačiti ili poništiti odluku Gradskog vijeća.

Članak 20.

(1) Na način rada Etičkog odbora i Vijeća časti primjenjuju se odredbe Poslovnika Gradskog vijeća Grada Korčule o načinu rada radnih tijela Gradskog vijeća Grada Korčule.

Članak 21.

Odluke Etičkog odbora i Vijeća časti objavljuju se u Službenom glasniku Grada Korčule i na mrežnoj stranici Grada Korčule.

VI. ZAVRŠNE ODREDBE

Članak 22.

Ovaj Kodeks ponašanja stupa na snagu osmog dana nakon objave u Službenom glasniku Grada Korčule.

KLASA: 024-03/23-01/00001

URBROJ: 2117-9-01-23-00001

Korčula, 20. ožujka 2023.

PREDSJEDNICA
GRADSKOG VIJEĆA
Marija Šegedin, v.r.

..... o

Na temelju članka 39. Zakona o pomorskom dobru i morskim lukama ("Narodne novine" broj 158/03,100/04, 141/06, 38/09, 123/11, 56/16 i 98/18), članaka 2. i 6. Uredbe o postupku davanja koncesijskog odobrenja na pomorskom dobru ("Narodne novine", broj 36/04, 63/08, 63/14 i 133/13) te članaka 67. Poslovnika Gradskog vijeća Grada Korčule ("Službeni glasnik Grada Korčule", broj 8/18) Gradsko vijeće Grada Korčule je na 14. sjednici održanoj dana 20. ožujka 2023. godine donijelo

R J E Š E N J E **o razrješenju i imenovanju članova Vijeća za davanje koncesijskog odobrenja**

1. Razrješava se Marko Milat dužnosti člana Vijeća za davanje koncesijskog odobrenja za područje Grada Korčule, za razdoblje od 2021-2025 godine, na koju je imenovan kao predstavnik Grada Korčule.

2. Imenuje se Denis Poša, za člana Vijeća za davanje koncesijskog odobrenja za područje Grada Korčule, za razdoblje od 2023-2025. godine, kao predstavnik Grada Korčule.

3. Mandat članu Vijeća traje tri godine i počinje teći od dana stupanja na snagu ovog Rješenja.

4. Ovo Rješenje stupa na snagu danom donošenja, a objavit će se u "Službenom glasniku Grada Korčule".

KLASA: 013-03/21-01/13

URBROJ: 2117-9-01-23-00004

Korčula, 20. ožujka 2023.

PREDSJEDNICA
GRADSKOG VIJEĆA
Marija Šegedin, v.r.

..... o

Na temelju članka 68. Poslovnika Gradskog vijeća Grada Korčule ("Službeni glasnik Grada Korčule", broj 8/18), a u svezi s člankom 42. Statuta Gradske knjižnice "Ivan Vidali", Gradsko vijeće Grada Korčule je na 14. sjednici održanoj dana 20. ožujka 2023. godine donijelo

Z A K L J U Č A K
o prihvaćanju Izvješća o radu Gradske knjižnice "Ivan Vidali"

1. Prihvaća se izvješće o radu Gradske knjižnice "Ivan Vidali" za 2022. godinu.

2. Ovaj Zaključak stupa na snagu danom donošenja, a objavit će se u "Službenom glasniku Grada Korčule".

KLASA: 007-04/23-01/00003

URBROJ: 2117-9-01-23-00002

Korčula, 20. ožujka 2023.

PREDSJEDNICA
GRADSKOG VIJEĆA
Marija Šegedin, v.r.

..... o

Na temelju članka 68. Poslovnika Gradskog vijeća Grada Korčule ("Službeni glasnik Grada Korčule", broj 8/18), a u svezi s člankom 29. Statuta Gradske knjižnice "Ivan Vidali", Gradsko vijeće Grada Korčule je na 14. sjednici održanoj dana 20. ožujka 2023. godine donijelo

Z A K L J U Č A K
o davanju suglasnosti na Program rada i financijski plan Gradske knjižnice "Ivan Vidali" za 2023. godinu

1. Daje se suglasnost na Program rada i financijski plan Gradske knjižnice "Ivan Vidali" za 2023. godinu.

2. Ovaj Zaključak stupa na snagu danom donošenja, a objavit će se u "Službenom glasniku Grada Korčule".

KLASA: 007-04/23-01/00004

URBROJ: 2117-9-01-23-00002

Korčula, 20. ožujka 2023.

PREDSJEDNICA
GRADSKOG VIJEĆA
Marija Šegedin, v.r.

..... o

Na temelju članka 68. Poslovnika Gradskog vijeća Grada Korčule ("Službeni glasnik Grada Korčule", broj 8/18), a u svezi s člankom 47. Statuta Centra za kulturu Korčula, Gradsko vijeće Grada Korčule je na 14. sjednici održanoj dana 20. ožujka 2023. godine donijelo

Z A K L J U Č A K
o prihvatanju Izvještaja o radu Centra za kulturu Korčula

1. Prihvaća se izvještaj o radu Centra za kulturu Korčula za 2022. godinu.
2. Ovaj Zaključak stupa na snagu danom donošenja, a objavit će se u "Službenom glasniku Grada Korčule".

KLASA: 007-04/23-01/00001
URBROJ: 2117-9-01-23-00002
Korčula, 20. ožujka 2023.

PREDSJEDNICA
GRADSKOG VIJEĆA
Marija Šegedin, v.r.

..... o

Na temelju članka 68. Poslovnika Gradskog vijeća Grada Korčule ("Službeni glasnik Grada Korčule", broj 8/18), a u svezi s člankom 49. stavkom 2. Statuta Centra za kulturu Korčula, Gradsko vijeće Grada Korčule je na 14. sjednici održanoj dana 20. ožujka 2023. godine donijelo

Z A K L J U Č A K
o davanju suglasnosti na Plan rada Centra za kulturu Korčula za 2023. godinu

1. Daje se suglasnost na Plan rada Centra za kulturu Korčula za 2023. godinu.
2. Ovaj Zaključak stupa na snagu danom donošenja, a objavit će se u "Službenom glasniku Grada Korčule".

KLASA: 007-01/23-01/00002
URBROJ: 2117-9-01-23-00002
Korčula, 20. ožujka 2023.

PREDSJEDNICA
GRADSKOG VIJEĆA
Marija Šegedin, v.r.

..... o

Na temelju članka 68. Poslovnika Gradskog vijeća Grada Korčule ("Službeni glasnik Grada Korčule", broj 8/18), a u svezi s člankom 34. Statuta Gradskog muzeja Korčula, Gradsko vijeće Grada Korčule je na 14. sjednici održanoj dana 20. ožujka 2023. godine donijelo

Z A K L J U Č A K
o prihvatanju Izvješća o radu Gradskog muzeja Korčula

1. Prihvaća se izvješće o radu Gradskog muzeja Korčula za 2022. godinu.
2. Ovaj Zaključak stupa na snagu danom donošenja, a objavit će se u "Službenom glasniku Grada Korčule".

KLASA: 007-04/23-01/00005
URBROJ: 2117-9-01-23-00002
Korčula, 20. ožujka 2023.

PREDSJEDNICA
GRADSKOG VIJEĆA
Marija Šegedin, v.r.

..... o

Na temelju članka 68. Poslovnika Gradskog vijeća Grada Korčule ("Službeni glasnik Grada Korčule", broj 8/18), a u svezi s člankom 20. Statuta Gradskog muzeja Korčula, Gradsko vijeće Grada Korčule je na 14. sjednici održanoj dana 20. ožujka 2023. godine donijelo

Z A K L J U Č A K
o davanju suglasnosti na Program rada Gradskog muzeja Korčula za 2023. godinu

1. Daje se suglasnost na Program rada Gradskog muzeja Korčula za 2023. godinu.
2. Ovaj Zaključak stupa na snagu danom donošenja, a objavit će se u "Službenom glasniku Grada Korčule".

KLASA: 007-04/23-01/00006
URBROJ: 2117-9-01-23-00002
Korčula, 20. ožujka 2023.

PREDSJEDNICA
GRADSKOG VIJEĆA
Marija Šegedin, v.r.

..... o

Na temelju članka 68. Poslovnika Gradskog vijeća Grada Korčule ("Službeni glasnik Grada Korčule", broj 8/18), a u svezi s člankom 49. stavkom 1. Statuta Ustanove "Športski objekti Korčula", Gradsko vijeće Grada Korčule je na 14. sjednici održanoj dana 20. ožujka 2023. godine donijelo

Z A K L J U Č A K
o prihvatanju Izvještaja o radu Ustanove "Športski objekti Korčula"

1. Prihvaća se Izvještaj o radu Ustanove "Športski objekti Korčula" za 2022. godinu.
2. Ovaj Zaključak stupa na snagu danom donošenja, a objavit će se u "Službenom glasniku Grada Korčule".

KLASA: 007-04/23-01/00007
URBROJ: 2117-9-01-23-00002
Korčula, 20. ožujka 2023.

PREDSJEDNICA
GRADSKOG VIJEĆA
Marija Šegedin, v.r.

..... o

Na temelju članka 68. Poslovnika Gradskog vijeća Grada Korčule ("Službeni glasnik Grada Korčule", broj 8/18), a u svezi s člankom 51. stavkom 1. Statuta Ustanove "Športski objekti Korčula", Gradsko vijeće Grada Korčule je na 14. sjednici održanoj dana 20. ožujka 2023. godine donijelo

Z A K L J U Č A K
o davanju suglasnosti na Program rada Ustanove "Športski objekti Korčula" za 2023. godinu

1. Daje se suglasnost na Program rada Ustanove "Športski objekti Korčula" za 2023. godinu.
2. Ovaj Zaključak stupa na snagu danom donošenja, a objavit će se u "Službenom glasniku Grada Korčule".

KLASA: 007-04/23-01/00008
URBROJ: 2117-9-01-23-00002
Korčula, 20. ožujka 2023.

PREDSJEDNICA
GRADSKOG VIJEĆA
Marija Šegedin, v.r.

..... o

Na temelju članka 35. stavka 2. i članka 391. stavka 1. Zakona o vlasništvu i drugim stvarnim pravima ("Narodne novine", br. 91/96, 68/98, 137/99, 22/00, 73/00, 114/01, 79/06, 141/06, 146/08, 38/09, 153/09, 143/12, 152/14, 81/15-pročišćeni tekst i 94/17-ispravak pročišćenog teksta), članka 47. stavka 1. točke 22. Statuta Grada Korčula ("Službeni glasnik Grada Korčule", broj 3/18 i 3/21) te članka 68. Poslovnika Gradskog vijeća Grada Korčule ("Službeni glasnik Grada Korčule", broj 8/18), Gradsko vijeće Grada Korčule je na 14. sjednici održanoj dana 20. ožujka 2023. godine donijelo

Z A K L J U Č A K
o prodaji nekretnine u vlasništvu Grada Korčule, označene kao čest. zem. 240/7 k.o. Korčula

I.

Na prodaju putem prikupljanja pisanih ponuda izlaže se:

- k.č. br. 240/7 upisana u zk.ul. broj 100 k.o. Korčula, površine 7 m².

Procijenjena vrijednost po ovlaštenom procjenitelju na dan procjene iznosi 1.200,00 EUR odnosno (9.041,40 kn).

II.

Ovlašćuje se gradonačelnica Grada Korčule da raspiše natječaj za prodaju nekretnine, s time da početna kupoprodajna cijena ne može biti manja od procijenjene vrijednosti iz članka 1. stavka 2. ovog Zaključka, te da sklopi kupoprodajni ugovor sa najpovoljnijim ponuditeljem.

III.

Ovaj Zaključak stupa na snagu osmog dana od dana objave u "Službenom glasniku Grada Korčule".

KLASA: 406-07/23-01/00001

URBROJ: 2117-9-01-23-00001

Korčula, 20. ožujka 2023.

**PREDSJEDNICA
GRADSKOG VIJEĆA
Marija Šegedin, v.r.**

..... o

Na temelju članka 35. Zakona o lokalnoj i područnoj (regionalnoj) samoupravi (NN 33/01, 60/01, 129/05, 109/07, 125/08, 36/09, 150/11, 144/12, 19/134, 137/15, 123/17, 98/19 i 144/20), odredbi II. Izmjena i dopuna Prostornog plana uređenja Grada Korčule ("Službeni glasnik Grada Korčule br. 2/03, 3/08, 3/11, 5/11, 10, 15 i 9/16), članka 47. stavka 1. točke 27. Statuta Grada Korčule ("Službeni glasnik Grada Korčule", broj 3/18 i 3/21), Gradsko vijeće Grada Korčule je na 14. sjednici održanoj dana 20. ožujka 2023. godine donijelo

Z A K L J U Č A K

1. Gradsko vijeće Grada mišljenja je da izgradnja postrojenja sušare za preradu citrusa unutar građevinskog područja naselja ne bi ometala stanovanje u objektima u neposrednoj blizini, odnosno na širem području izgradnje iste.

2. Za izgradnju navedenog objekta potrebno je izraditi projekt u skladu sa zakonskim odredbama, II. Izmjenama i dopunama Prostornog plana uređenja Grada Korčule, provesti sve zakonom propisane procedure, te ishoditi akt za građenje.

3. Ovo mišljenje je neobvezujuće i izdaje se u svrhu izrade projektne dokumentacije. Grad Korčula će svoje posebne uvjete i potvrdu glavnog projekta izdati u zakonskom postupku kojim je propisan postupak ishodenja akta za građenje.

4. Ovo mišljenje izdaje se na zahtjev stranke, OPG Komparak - nositelj Vlaho Komparak, Zagradac 2, Korčula, koji se obratio Gradu Korčuli sa zahtjevom da mu se izda suglasnost za izgradnju postrojenja sušare za preradu citrusa na katastarskoj čestici zemlje 655/34 k.o. Korčula.

5. Ovaj Zaključak stupa na snagu osmog dana od dana objave u "Službenom glasniku Grada Korčule".

KLASA: 350-03/23-01/00002

URBROJ: 2117-9-01-23-00002

Korčula, 20. ožujka 2023.

**PREDSJEDNICA
GRADSKOG VIJEĆA
Marija Šegedin, v.r.**

GRADONAČELNICA

Na temelju članka 25. Uredbe o uredskom poslovanju ("Narodne novine" broj 75/21) i članka 2. Naputka o brojčanim oznakama pismena te sadržaju evidencija uredskog poslovanja ("Narodne novine" broj 132/21), članka 78. stavka 1. točke 3. i članka 141. stavka 2. Statuta Grada Korčule ("Službeni glasnik Grada Korčule" broj 3/18 i 3/21), donosi se

O D L U K A

o određivanju brojčanih oznaka stvaratelja i primatelja akata u obavljanju uredskog poslovanja Grada Korčule

Članak 1.

Ovom se Odlukom utvrđuju brojčane oznake stvaratelja i primatelja akata u uredskom poslovanju Grada Korčule.

Članak 2.

Brojčana oznake Grada Korčule u uredskom poslovanju je: 2117-9, a brojčane oznake tijela Grada Korčule (mjesto nastajanja akta) su:

1. Gradsko vijeće - 01
2. Gradonačelnik - 02
3. Upravni odjel za opće poslove i mjesnu samoupravu -03
4. Upravni odjel za proračun i financije -04
5. Upravni odjel za upravljanje Gradskom imovinom, gospodarstvo i turizam -05
6. Upravni odjel za prostorno uređenje, zaštitu okoliša, gradnju, komunalno gospodarstvo i promet -06
7. Upravni odjel za društvene djelatnosti -07.

Članak 3.

Ovom se Odlukom određuju i brojčane oznake unutarnjih ustrojstvenih jedinica unutar upravnih odjela Grada Korčule i brojčane oznake stvaratelja i primatelja akata sukladno Pravilniku o unutarnjem redu upravnih tijela Grada Korčule (Službeni glasnik Grada Korčule broj 4/22), kako slijedi:

Stvaratelj	Naziv odjela, čelnika ustrojstvene jedinice, radnog mjesta	Brojčana oznaka odjela (ustrojstvene jedinice)	Brojčana oznaka službenika	URBROJ
2117-9	Upravni odjel za opće poslove i mjesnu samoupravu	-03	-	
	pročelnik		1	2117-9-03/1
	viši stručni suradnik za javnu nabavu, opće i administrativne poslove		2	2117-9-03/2
	viši referent za mjesnu samoupravu		3	2117-9-03/3
	administrativni tajnik Gradonačelnika		4	2117-9-03/4
	referent za uredsko poslovanje		5	2117-9-03/5
2117-9	Upravni odjel za proračun i financije	-04	-	
	pročelnik		6	2117-9-04/6
	viši stručni suradnik za računovodstvo		7	2117-9-04/7
	viši stručni suradnik za Gradske poreze i naplatu komunalnih prihoda		8	2117-9-04/8
	referent za računovodstvene poslove		9	2117-9-04/9
	referent za administrativno-računovodstvene poslove		10	2117-9-04/10
2117-9	Upravni odjel za upravljanje Gradskom imovinom, gospodarstvo i turizam	-05	-	
	pročelnik		11	2117-9-05/11
	viši stručni suradnik za gospodarstvo, gradsku imovinu i turizam		12	2117-9-05/12
2117-9	Upravni odjel za prostorno uređenje, zaštitu okoliša, gradnju, komunalno gospodarstvo i promet	-06	-	
	pročelnik		13	2117-9-06/13
	viši referent za komunalno gospodarstvo, promet i javne površine		14	2117-9-06/14
	referent-komunalni redar		15	2117-9-06/15
	referent-komunalno/prometni redar		16	2117-9-06/16
2117-9	Upravni odjel za društvene djelatnosti	-07	-	
	pročelnik		17	2117-9-07/17
	viši stručni suradnik za obrazovanje i socijalnu skrb		18	2117-9-07/18

Članak 4.

Brojčane oznake određene u člancima 2. i 3. ove Odluke primjenjivat će se od 30. siječnja 2023. godine.

Članak 5.

Nedovršeni predmeti uredskog poslovanja zaključno s 29. siječnja 2023. godine klasificirat će se i odrediti će im se brojčane oznake po ovoj Odluci te će ih se povezivati sa ranije vođenim očevidnicima radi lakšeg snalaženja.

Članak 6.

Stupanjem na snagu ove Odluke prestaje važiti Odluka o određivanju brojčanih oznaka i stvaratelja i primatelja akata u obavljanju uredskog poslovanja Grada Korčule, KLASA: 035-01/12-01/01, URBROJ: 2138/01-02-12-1, od 28. rujna 2012. i Odluka o izmjeni Odluke o određivanju brojčanih oznaka i stvaratelja i primatelja akata u obavljanju uredskog poslovanja Grada Korčule, KLASA: 035-01/12-01/01, URBROJ: 2138/01-02-22-3, od 28. prosinca 2021.

KLASA: 035-02/23-01/00001

URBROJ: 2117-9-02-23-00001

Korčula, 27. siječnja 2023.

GRADONAČELNICA

Nika Silić Maroević, dipl.ing.agr., v.r.

..... o

Na temelju članaka 4. i 78. Zakona o službenicima i namještenicima u lokalnoj i područnoj (regionalnoj) samoupravi ("Narodne novine", broj 86/08, 61/11, 4/18 i 112/19), Uredbe o klasifikaciji radnih mjesta u lokalnoj i područnoj (regionalnoj) samoupravi ("Narodne novine", broj 74/10 i 125/14) i članaka 19., 20., 21. i 22. Odluke o ustroju upravnih tijela Grada Korčule ("Službeni glasnik Grada Korčule", broj 2/10, 6/10, 2/13 i 18/20), na prijedlog pročelnika upravnih tijela Grada Korčule, gradonačelnica Grada Korčule dana 22. ožujka 2023. godine donijela je

P R A V I L N I K**o izmjeni Pravilnika o unutarnjem redu upravnih tijela Grada Korčule**

Članak 1.

U Pravilniku o unutarnjem redu upravnih tijela Grada Korčule ("Službeni glasnik Grada Korčule", broj 4/22) u "Sistematizaciji radnih mjesta u upravnim tijelima Grada Korčule", kao sastavnim dijelom navedenog Pravilnika, u Upravnom odjelu za prostorno uređenje, zaštitu okoliša, gradnju, komunalno gospodarstvo i promet, pod radnim mjestom pod red. br. 3: "Referent-komunalni redar", broj izvršitelja se mijenja i glasi: "2".

Članak 2.

U Upravnom odjelu za opće poslove i mjesnu samoupravu ukida se radno mjesto pod rednim brojem 6. Administrativni tajnik II.

Članak 3.

Ovaj Pravilnik stupa na snagu osmog dana od dana objave u "Službenom glasniku Grada Korčule".

KLASA: 024-08/22-01/02

URBROJ: 2117-9-02-23-00002

Korčula, 22. ožujka 2023.

GRADONAČELNICA

Nika Silić Maroević, dipl.ing.agr., v.r.

Na temelju članka 11. stavka 5. i članka 37. stavka 2. Zakona o pomorskom dobru i morskim lukama („Narodne novine“, broj 158/03, 100/04, 141/06, 38/09, 123/11, 56/16 i 98/19) i članka 5. Uredbe o postupku davanja koncesijskog odobrenja na pomorskom dobru („Narodne novine“, broj 36/04, 63/08, 133/13 i 63/14), gradonačelnica Grada Korčule donosi

G O D I Š N J I P L A N

upravljanja pomorskim dobrom na području Grada Korčule za 2023. godinu

1. TEMELJNE ODREDBE

Članak 1.

Sukladno članku 5. Uredbe o postupku davanja koncesijskog odobrenja na pomorskom dobru („Narodne novine“, broj: 36/04, 63/08, 133/13 i 63/14) Grad Korčula donosi godišnji plan upravljanja pomorskim dobrom za svaku godinu i dostavlja ga županijskom upravnom odjelu nadležnom za poslove pomorstva na potvrdu.

Godišnji plan upravljanja pomorskim dobrom grada stupa na snagu kada dobije potvrdu nadležnog tijela županije.

Godišnjim planom upravljanja pomorskim dobrom na području Grada Korčule za 2023. godinu (u nastavku teksta: Plan), utvrđuju se poslovi i zadaće nadležnih tijela Grada Korčule u svrhu redovnog upravljanja pomorskim dobrom, pod čime se podrazumijeva briga o zaštiti pomorskog dobra, održavanje i posebnu upotrebu pomorskog dobra na temelju koncesijskih odobrenja, popis djelatnosti iz Jedinstvenog popisa djelatnosti koje se mogu obavljati na području Grada Korčula, te mikrolokacije za obavljanje djelatnosti.

Opća upotreba pomorskog dobra podrazumijeva da svatko ima pravo služiti se pomorskim dobrom sukladno njegovoj prirodi i namjeni.

Članak 2.

Pomorskim dobrom upravlja, vodi brigu o zaštiti i odgovara Republika Hrvatska neposredno putem jedinica lokalne samouprave.

Upravljanje pomorskim dobrom može biti redovno i izvanredno. Redovno upravljanje obavlja se sukladno godišnjem planu a pod redovnim upravljanjem smatra se briga o zaštiti i održavanju pomorskog dobra u općoj upotrebi. O redovnom upravljanju pomorskim dobrom brigu vode jedinice lokalne samouprave.

Izvanredno upravljanje pomorskim dobrom obuhvaća sanaciju pomorskog dobra izvan luka nastalu usljed izvanrednih događaja i izrada prijedloga granice pomorskog dobra i provedbe iste. O izvanrednom upravljanju pomorskim dobrom brigu vode jedinice područne regionalne samouprave.

Brigu o zaštiti pomorskog dobra u općoj upotrebi, Grad Korčula će provoditi putem Upravnog odjela za prostorno uređenje, zaštitu okoliša, gradnju, komunalno gospodarstvo i promet (komunalnog redarstva), koordinirano i uz pomoć policije, lučke kapetanije te drugih nadležnih državnih tijela.

Na dijelovima pomorskog dobra za koje je dodijeljena koncesija ili koncesijsko odobrenje za obavljanje određene djelatnosti na morskoj obali, o zaštiti i održavanju pomorskog

dobra brine se ovlaštenik koncesije, odnosno korisnik koncesijskog odobrenja. Nadzor nad prethodno navedenim za potrebe Grada provodi komunalno redarstvo.

Komunalni redar Grada Korčule vrši nadzor nad korištenjem pomorskog dobra. Ukoliko komunalni redar utvrdi da se korištenje pomorskim dobrom ne vrši na način propisan zakonom, odnosno da je u suprotnosti s izdanim koncesijskim odobrenjem, o tome će bez odlaganja izvijestiti Vijeće za davanje koncesijskog odobrenja i Lučku kapetniju Korčula.

Komunalni redar ovlašten je provoditi nadzor nad korisnicima koncesijskog odobrenja na pomorskom dobru u smislu pridržavanja odredbi odobrenja kao i kontrole posjedovanja urednih koncesijskih odobrenja.

Objekti na pomorskom dobru postavljati će se sukladno Pravilniku o jednostavnim i drugim građevinama i radovima („Narodne novine“, br. 112/2017).

Godišnji izvještaj komunalnog redarstva o nadzoru nad provedbom koncesijskim odobrenjima, objavit će se na mrežnoj stranici Grada Korčule.

2. SREDSTVA ZA REDOVNO UPRAVLJANJE

Članak 3.

Sredstva za redovno upravljanje pomorskim dobrom o kojem vodi brigu Grad Korčula su:

- sredstva od naknada za koncesije i naknada za koncesijska odobrenja
- sredstva koja se osiguravaju u proračunu Grada za pomorsko dobro
- sredstva osigurana kroz potpore i donacije.

Članak 4.

U 2023. godini planiraju se sljedeći troškovi vezani za pomorsko dobro:

Troškovi upravljanja pomorskim dobrom	Planirani iznos
Utvrđivanje granica pomorskog dobra	2.654 eur/19.996,56 kn
Uređenje i održavanje plaža	5.600 eur/42.193,20 kn
Naknada Vijeću za davanje koncesijskih odobrenja	2.650 eur/19.966,43 kn
Najam kemijskih wc-a za uređene plaže	3.450 eur/25.994,03 kn
Postavljanje svlačionica na uređenim plažama	2.650 eur/19.966,43 kn
Postavljanje kontejnera i košarica za smeće na uređenim plažama	530 eur/3.993,29 kn
UKUPNO:	17.534 eur/132.109,92 kn

U 2023. godini nastaviti će se postupak utvrđivanja granica pomorskog dobra, te će se postojeće plaže na području Grada Korčule dohranjivati, sukladno zakonskim propisima.

Članak 5.

Na području Grada Korčule mogu se izdavati koncesijska odobrenja za djelatnosti (tablica 2 popisa):

- iznajmljivanje sredstava (brodica na motorni pogon, jedrilica, brodica na vesla, skuter, sredstvo za vuču s opremom, daska za jedrenje, sandolina, pedalina, pribor i oprema za ronjenje i kupanje);

- ugostiteljstvo i trgovina (kiosk, montažni objekt do 12m² prema lokacijama utvrđenim posebnom prostornom studijom, pripadajuća terasa objekta, štand za rukotvorine, igračke, suvenire, ambulatna prodaja – škrinja, aparati za sladoled);
- komercijalno – rekreacijski sadržaji (aqua park i drugi sadržaji, zabavni sadržaji, suncobrani, ležaljke, komercijalne, zabavne i športske priredbe, snimanje komercijalnog programa, slikanje i fotografiranje);
- Mikrolokacije za obavljanje djelatnosti Jedinog popisa djelatnosti naznačene su u Popisu djelatnosti na lokacijama koja je sastavni dio ovog Plana.
- Mikrolokacije nisu uključene u postupak dodjele koncesija Dubrovačko neretvanske županije i u potpunosti su usklađene s prostorno planskom dokumentacijom Grada Korčule.
- Mikrolokacije za iznajmljivanje vodenih skutera i kajaka planirane su na temelju dosadašnje potražnje za navedenim uslugama i zadržane su na postojećoj razini, uz nužne mjere zaštite kupališne zone i osiguranja sigurnosti plovnog puta.
- Ukoliko se pojavi interes i potražnja za ishođenjem koncesijskog odobrenja na lokaciji koja se ne nalazi u priloženom popisu, Vijeće za dodjelu koncesijskih odobrenja će provjeriti opravdanost te postupiti sukladno Uredbi.
- Ukoliko se pojavi interes i opravdani razlog za saniranje pomorskog dobra od strane fizičke osobe (saniranje rive, pristupnog mosta i sl.) odluku o tome da fizička osoba o svom trošku, a u ime i za račun Grada Korčule izvrši određene radnje za sanaciju pomorskog dobra, može donijeti gradonačelnica, uz suglasnost lučke kapetanije i poštivanje svih zakonskih propisa.

Područja Grada Korčule s popisom djelatnosti iz Jedinog popisa djelatnosti na pomorskom dobru (u nastavku teksta: Popis) koje se mogu obavljati i mikrolokacije za obavljanje istih djelatnosti su:

Tablica 1: Popis djelatnosti na lokaciji *plaža Vrbovica*

Plaža Vrbovica		
čest. zem. 9163/4, 9279/4, 10344/2, 9281/16 i 9282/21 k.o. Žrnovo		
SREDSTVO	KOLIČINA	ROK
Brodica na motorni pogon	2	1 god
Jedrilica, brodica na vesla	2	1 god
Skuter	2	1 god
Sredstvo za vuču s opremom		
Daska za jedrenje, sandolina, pedalina i sl.	4	1 god
Pribor i oprema za ronjenje, kupanje i sl.	3	1 god
Kiosk, prikolice, montažni objekti do 12 m ² i sl.	2	1 god
Pripadajuća terasa objekta	2	1 god
Štand (rukotvorine, igračke, suveniri i sl.)		

Ambulantna prodaja (škrinja, aparati za sladoled i sl.)		
Zabavni sadržaji		
Suncobrani, ležaljke	20	1 god
Kulturne, komercijalne, zabavne i športske priredbe		
Snimanje komercijalnog programa i sadržaja		
Slikanje i fotografiranje		

PLAŽA VRBOVICA

 Čest. zem. 9163/4, 9279/4, 10344/2, 9281/16 i 9282/21

Tablica 2: Popis djelatnosti na lokaciji *otok Vrnik*

OTOK VRNIK		
čest. zem. 900/1, 900/2 k.o. Korčula i druge plaže na Vrniku		
SREDSTVO	KOLIČINA	ROK
Brodica na motorni pogon	5	1 god
Jedrilica, brodica na vesla	10	1 god
Skuter	5	1 god
Sredstvo za vuču s opremom	3	1 god
Daska za jedrenje, sandolina, pedalina i sl.	10	1 god
Pribor i oprema za ronjenje, kupanje i sl.	10	1 god
Kiosk, prikolice, montažni objekti do 12 m ² i sl.	2	1 god
Pripadajuća terasa objekta	2	1 god
Štand (rukotvorine, igračke, suveniri i sl.)	2	1 god
Ambulantna prodaja (škrinja, aparati za sladoled i sl.)	2	1 god
Zabavni sadržaji	2	1 god
Suncobrani, ležaljke	50	1 god
Kulturne, komercijalne, zabavne i športske priredbe		
Snimanje komercijalnog programa i sadržaja		
Slikanje i fotografiranje		



Tablica 3: Popis djelatnosti na lokaciji *luka Uš*

LUKA UŠ		
Čest. zem. 658/4, 658/6, 655/457, 657/17, 657/18, 657/19, 657/20, 655/456, 657/2, k.o. Korčula		
SREDSTVO	KOLIČINA	ROK
Brodica na motorni pogon	20	1 god
Jedrilica, brodica na vesla	10	1 god
Daska za jedrenje, sandolina, pedalina i sl.	30	1 god
Pribor i oprema za ronjenje, kupanje i sl.	10	1 god
Štand (rukotvorine, igračke, suveniri i sl.)	3	1 god
Ambulantna prodaja (škrinja, aparati za sladoled i sl.)	3	1 god
Aqua park i drugi morski sadržaji	2	1 god
Zabavni sadržaji	3	1 god
Suncobrani, ležaljke	100	1 god
Kulturne, komercijalne, zabavne i športske priredbe		
Snimanje komercijalnog programa i sadržaja		
Slikanje i fotografiranje		



Tablica 4: Popis djelatnosti na lokaciji *plaža ispred hotela Liburna i hotela Park*

PLAŽA ISPRED HOTELA LIBURNA I PARK		
Čest. zem. 438/2, 438/3, 437/3, 436/39, 436/40, 424/1 k.o. Korčula		
SREDSTVO	KOLIČINA	ROK
Brodica na motorni pogon	5	1 god
Jedrilica, brodica na vesla	10	1 god
Daska za jedrenje, sandolina, pedalina i sl.	15	1 god
Pribor i oprema za ronjenje, kupanje i sl.	10	1 god
Pripadajuća terasa objekta	3	1 god
Štand (rukotvorine, igračke, suveniri i sl.)	3	1 god
Ambulantna prodaja (škrinja, aparati za sladoled i sl.)	2	1 god
Zabavni sadržaji	3	1 god
Suncobrani, ležaljke	30	1 god
Kulturne, komercijalne, zabavne i športske priredbe		
Snimanje komercijalnog programa i sadržaja		
Slikanje i fotografiranje		



Tablica 5: Popis djelatnosti na lokaciji *plaža Banje*

PLAŽA BANJE		
Čest. zem. 424/2, 421/2, 422/2, 406/4, 406/1, 406/3, 421/3, 422/3, 427/3, čest. zgr. 671/1, 671/2 k.o. Korčula		
SREDSTVO	KOLIČINA	ROK
Brodica na motorni pogon	5	1 god
Jedrilica, brodica na vesla	10	1 god
Daska za jedrenje, sandolina, pedalina i sl.	30	1 god
Pribor i oprema za ronjenje, kupanje i sl.	10	1 god
Štand (rukotvorine, igračke, suveniri i sl.)	1	1 god
Ambulantna prodaja (škrinja, aparati za sladoled i sl.)	2	1 god
Zabavni sadržaji	2	1 god
Suncobrani, ležaljke	100	1 god
Kulturne, komercijalne, zabavne i športske priredbe		
Snimanje komercijalnog programa i sadržaja		
Slikanje i fotografiranje		

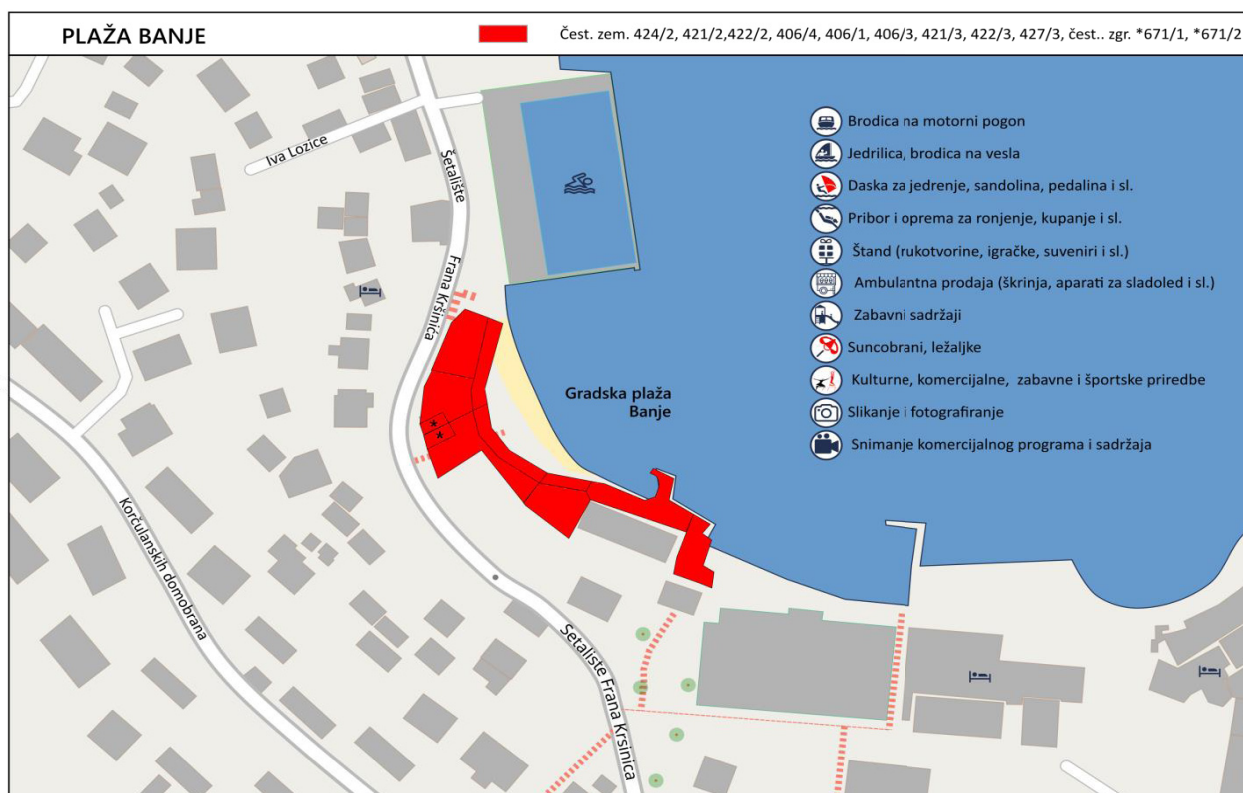

Tablica 6: Popis djelatnosti na lokaciji riva u Korčuli-ACI marina

RIVA U KORČULI ACI MARINA Čest. zem. 1003/1 k.o. Korčula		
SREDSTVO	KOLIČINA	ROK
Brodica na motorni pogon	20	1 god



Tablica 7: Popis djelatnosti na lokaciji *Put svetog Nikole*

PUT SVETOG NIKOLE Čest. zem 136/2 k.o. Korčula		
SREDSTVO	KOLIČINA	ROK
Brodica na motorni pogon	3	1 god
Skuter	2	1 god

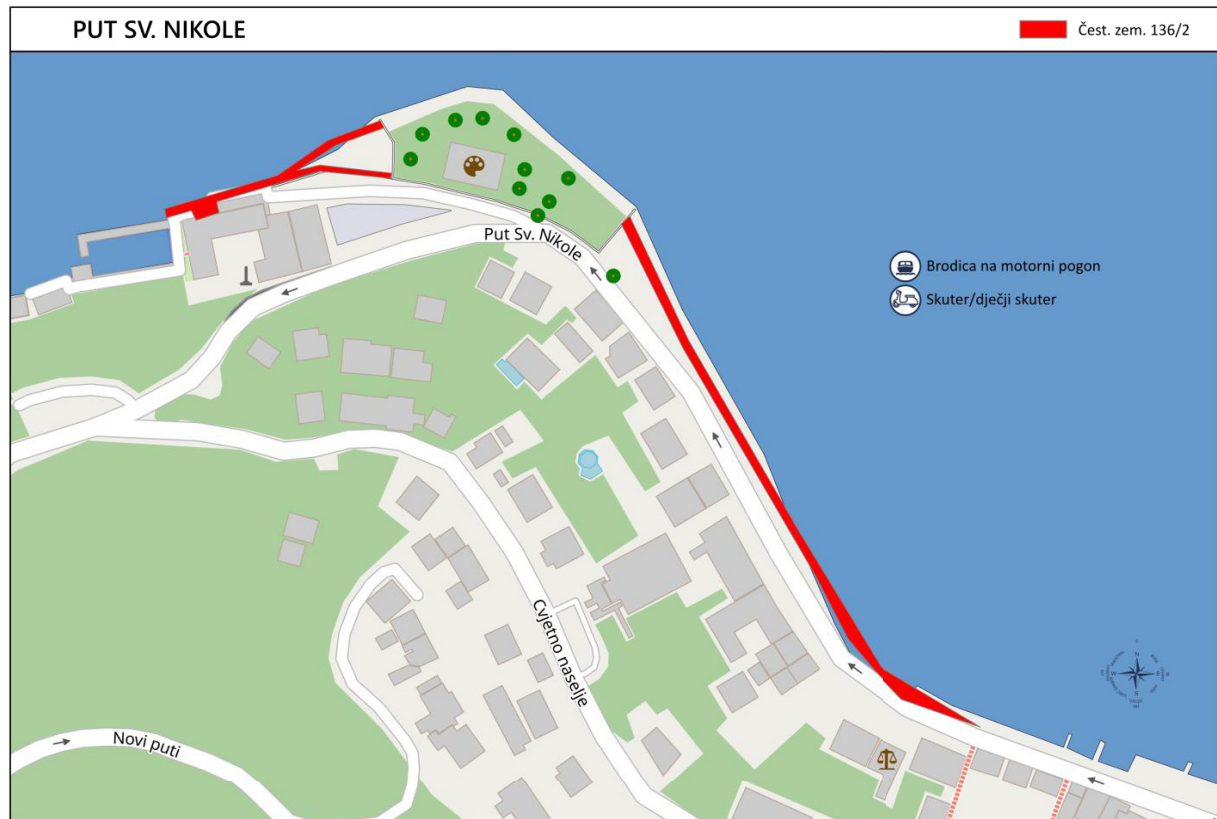

Projekt: Godišnji plan upravljanja pomorskim dobrom - Grad Korčula / Karta: www.visimedia.hr
Map data: 2020 Openstreetmap contributors (see <http://osm.org/copyright>)

Tablica 8: Popis djelatnosti na lokaciji *plaža u Medvinjaku*

PLAŽA U MEDVINJAKU		
Čest. zem. 9119/7, 9122/1 k.o. Žrnovo		
SREDSTVO	KOLIČINA	ROK
Brodica na motorni pogon	5	1 god
Jedrilica, brodica na vesla	5	1 god
Skuter	5	1 god
Sredstvo za vuču s opremom	2	1 god
Daska za jedrenje, sandolina, pedalina i sl.	5	1 god
Pribor i oprema za ronjenje, kupanje i sl.	5	1 god
Kiosk, prikolice, montažni objekti do 12 m ² i sl.	1	1 god
Štand (rukotvorine, igračke, suveniri i sl.)	1	1 god
Ambulantna prodaja (škrinja, aparati za sladoled i sl.)	1	1 god
Zabavni sadržaji	2	1 god
Suncobrani, ležaljke	10	1 god
Kulturne, komercijalne, zabavne i športske priredbe		
Snimanje komercijalnog programa i sadržaja		
Slikanje i fotografiranje		

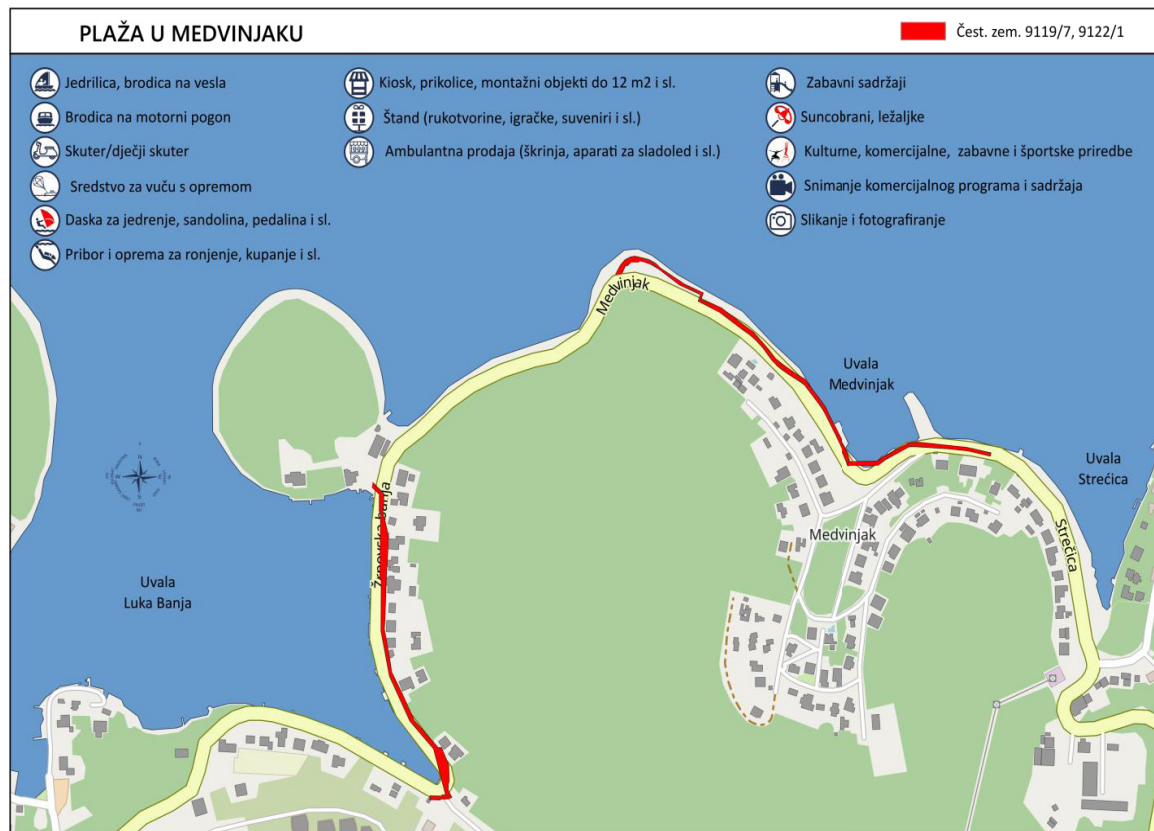

Tablica 9: Popis djelatnosti na lokaciji *plaža u Žrnovskoj banji*

PLAŽE U ŽRNOVSKOJ BANJI		
Čest. zem. 10346/2, 9137/2, 9152/2 k.o. Žrnovo		
SREDSTVO	KOLIČINA	ROK
Brodica na motorni pogon	5	1 god
Jedrilica, brodica na vesla	10	1 god
Daska za jedrenje, sandolina, pedalina i sl.	10	1 god
Pribor i oprema za ronjenje, kupanje i sl.	5	1 god
Kiosk, prikolice, montažni objekti do 12 m ² i sl.	2	1 god
Pripadajuća terasa objekta	3	1 god
Štand (rukotvorine, igračke, suveniri i sl.)	2	1 god
Ambulantna prodaja (škrinja, aparati za sladoled i sl.)	3	1 god
Aqua park i drugi morski sadržaji	1	1 god
Zabavni sadržaji	3	1 god
Suncobrani, ležaljke	80	1 god
Kulturne, komercijalne, zabavne i športske priredbe		
Snimanje komercijalnog programa i sadržaja		
Slikanje i fotografiranje		

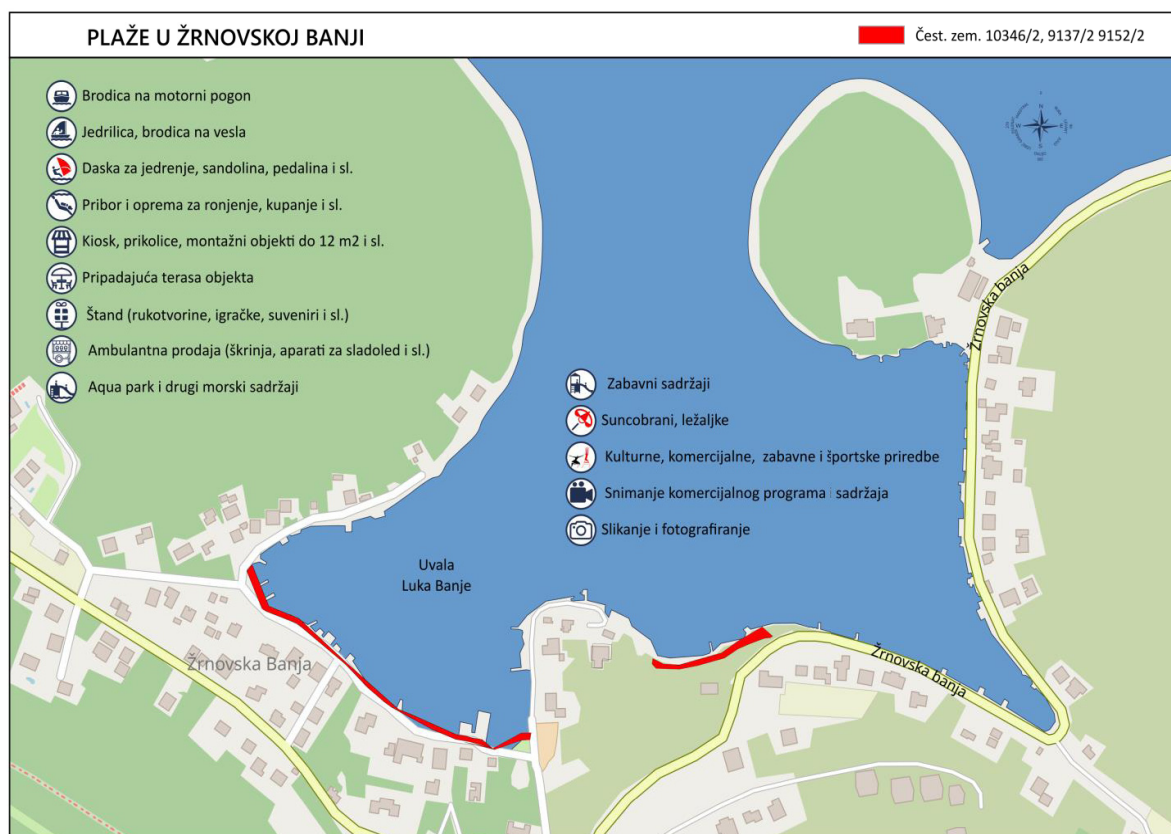

Tablica 10: Popis djelatnosti na lokaciji *plaža u Knežama*

PLAŽA U KNEŽAMA		
Čest. zem. 1255/41, 2438,1360 k.o. Račišće		
SREDSTVO	KOLIČINA	ROK
Brodica na motorni pogon	5	1 god
Jedrilica, brodica na vesla	10	1 god
Daska za jedrenje	10	1 god
Pribor i oprema za ronjenje, kupanje i sl.	5	1 god
Kiosk, prikolice, montažni objekti do 12 m ² i sl.	5	1 god
Štand (rukotvorine, igračke, suveniri i sl.)	2	1 god
Pripadajuća terasa objekta	3	1 god
Ambulantna prodaja (škrinja, aparati za sladoled i sl.)	3	1 god
Zabavni sadržaji	2	1 god
Suncobrani, ležaljke	50	1 god
Kulturne, komercijalne, zabavne i športske priredbe		
Snimanje komercijalnog programa i sadržaja		
Slikanje i fotografiranje		

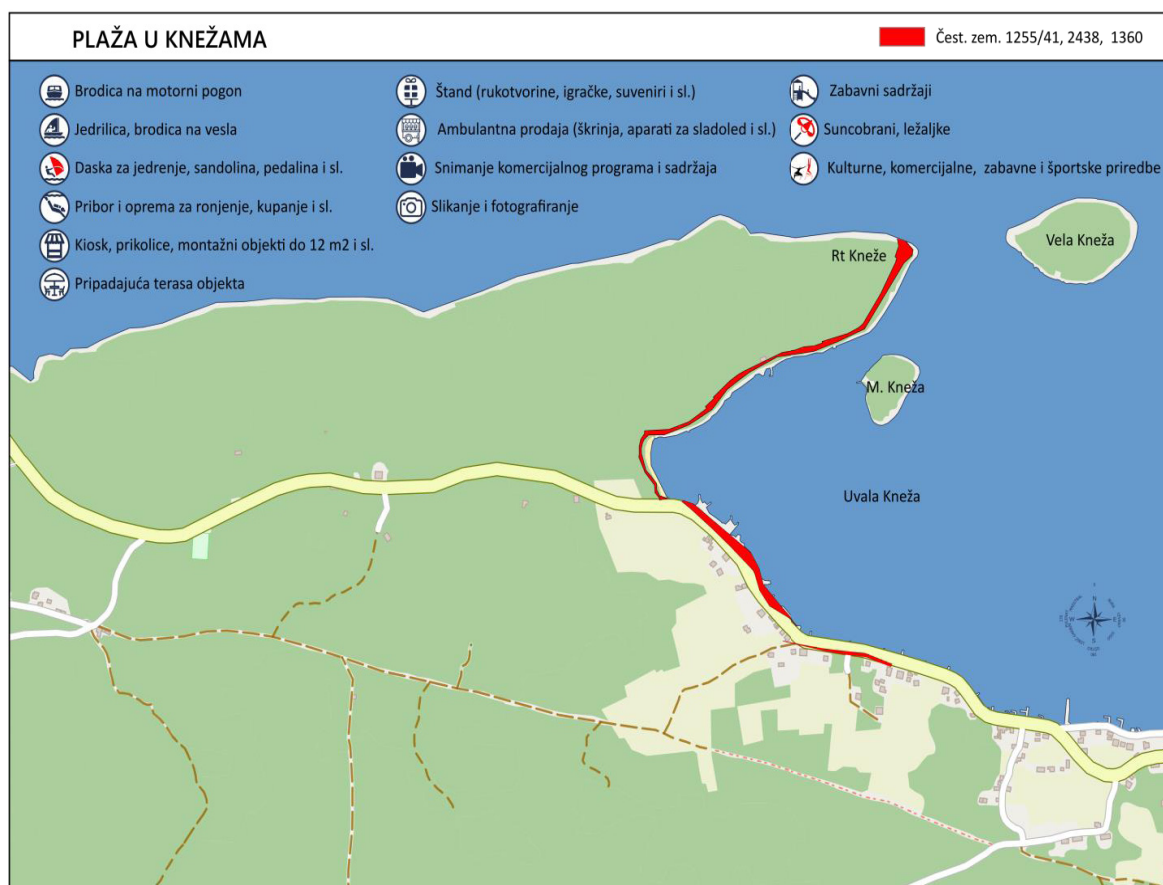

Tablica 11: Popis djelatnosti na lokaciji *otok Badija*

OTOK BADIJA		
Čest. zem. 660/2, 664/1, 659/11, 659/4, 660/7, 663, 676/1, 676/3 k.o. Korčula		
SREDSTVO	KOLIČINA	ROK
Brodica na motorni pogon	5	1 god
Jedrilica, brodica na vesla	10	1 god
Skuter	5	1 god
Sredstvo za vuču s opremom	3	1 god
Daska za jedrenje, sandolina, pedalina i sl.	20	1 god
Pribor i oprema za ronjenje, kupanje i sl.	10	1 god
Kiosk, prikolice, montažni objekti do 12 m ² i sl.	2	1 god
Pripadajuća terasa objekta	3	1 god
Štand (rukotvorine, igračke, suveniri i sl.)	2	1 god
Ambulantna prodaja (škrinja, aparati za sladoled i sl.)	2	1 god
Zabavni sadržaji	2	1 god
Suncobrani, ležaljke	80	1 god
Kulturne, komercijalne, zabavne i športske priredbe		
Snimanje komercijalnog programa i sadržaja		
Slikanje i fotografiranje		

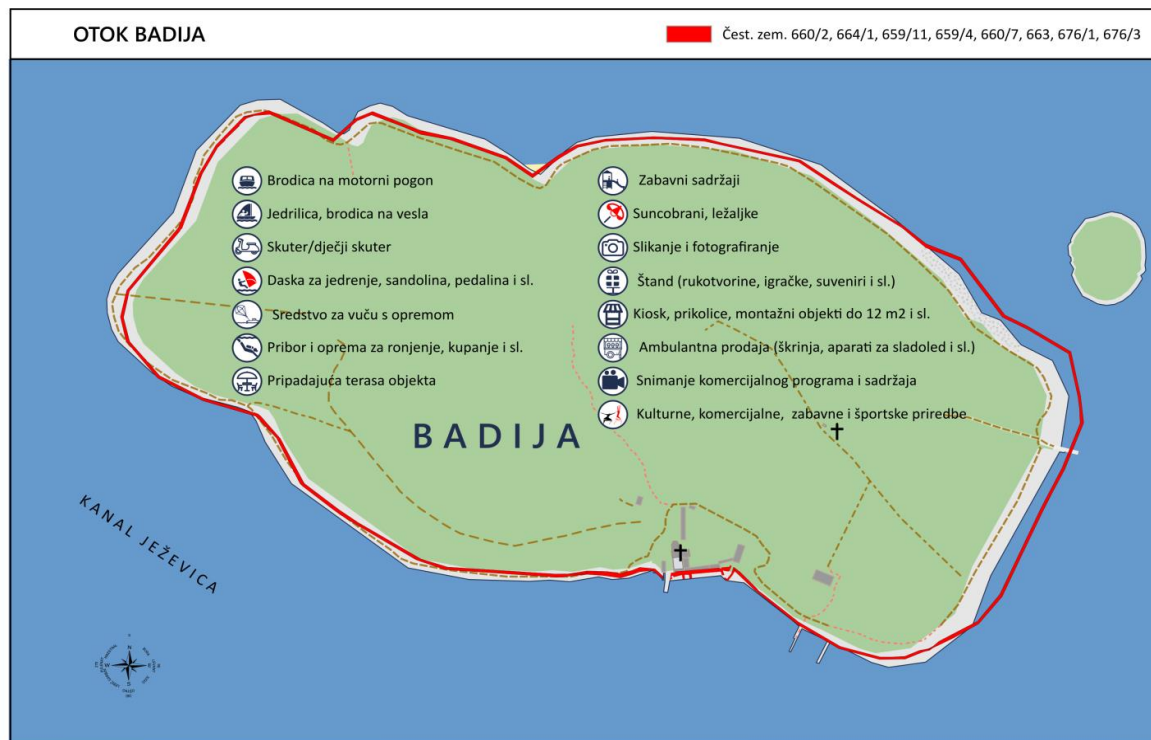

Tablica 12: Popis djelatnosti na lokaciji *Pavja luka*

PAVJA LUKA Čest. zem. 4781/2 k.o. Žrnovo		
SREDSTVO	KOLIČINA	ROK
Brodica na motorni pogon	3	1 god
Jedrilica, brodica na vesla	3	1 god
Skuter	2	1 god
Sredstvo za vuču s opremom	1	1 god
Daska za jedrenje, sandolina, pedalina i sl.	2	1 god
Pribor i oprema za ronjenje, kupanje i sl.	3	1 god
Štand (rukotvorine, igračke, suveniri i sl.)	1	1 god
Ambulantna prodaja (škrinja, aparati za sladoled i sl.)	1	1 god
Zabavni sadržaji	1	1 god
Suncobrani, ležaljke	5	1 god
Kulturne, komercijalne, zabavne i športske priredbe		
Snimanje komercijalnog programa i sadržaja		
Slikanje i fotografiranje		

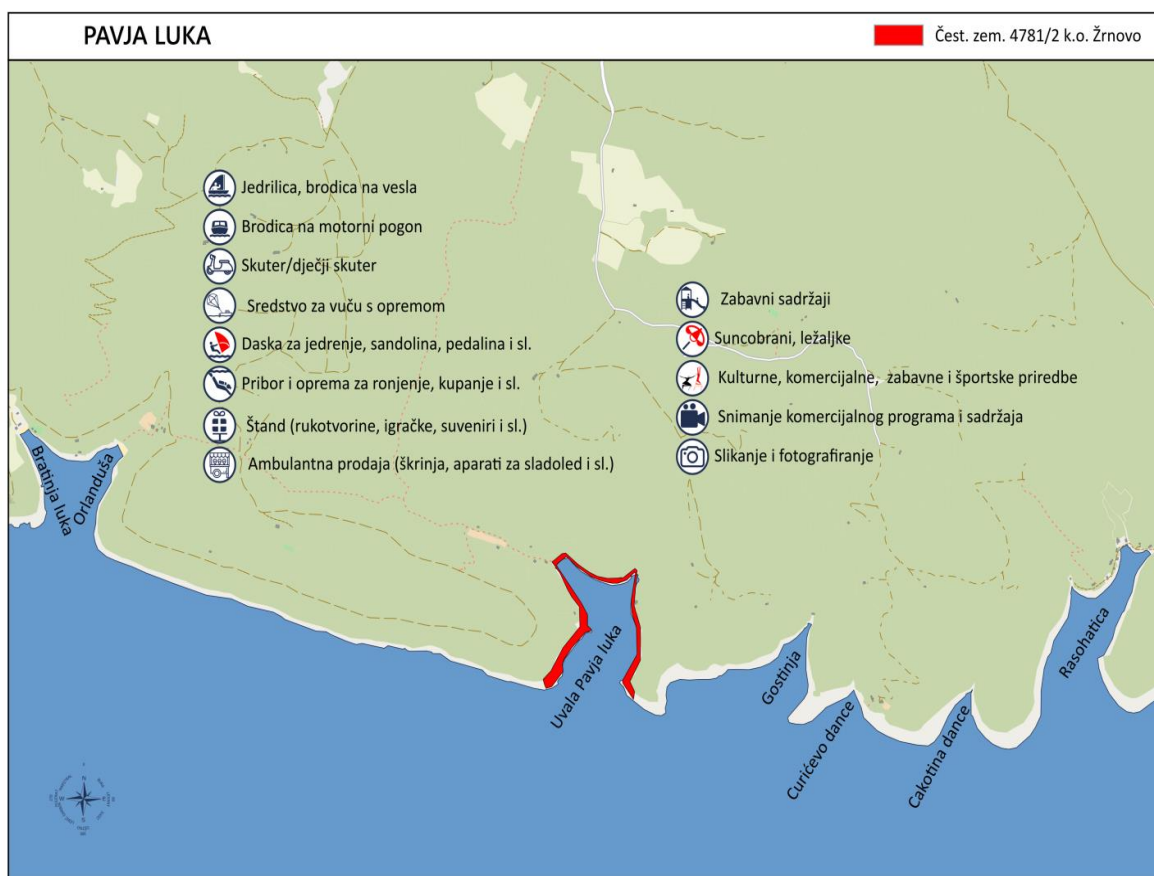

Tablica 13: Popis djelatnosti na lokaciji *plaža Tri žala*

TRI ŽALA		
Čest. zem. 9402/17, 9285/2, k.o. Žrnovo		
SREDSTVO	KOLIČINA	ROK
Brodica na motorni pogon	5	1 god
Jedrilica, brodica na vesla	10	1 god
Skuter	5	1 god
Sredstvo za vuču s opremom	2	1 god
Daska za jedrenje, sandolina, pedalina i sl.	15	1 god
Pribor i oprema za ronjenje, kupanje i sl.	5	1 god
Štand (rukotvorine, igračke, suveniri i sl.)	2	1 god
Ambulantna prodaja (škrinja, aparati za sladoled i sl.)	2	1 god
Zabavni sadržaji	2	1 god
Suncobrani, ležaljke	40	1 god
Kulturne, komercijalne, zabavne i športske priredbe		
Snimanje komercijalnog programa i sadržaja		
Slikanje i fotografiranje		



Tablica 14: Popis djelatnosti na lokaciji *uvala Vaja*

UVALA VAJA		
Čest. zem. 3279/11 k.o. Račišće		
SREDSTVO	KOLIČINA	ROK
Brodica na motorni pogon	3	1 god
Jedrilica, brodica na vesla	5	1 god
Skuter	3	1 god
Sredstvo za vuču s opremom	1	1 god
Daska za jedrenje, sandolina, pedalina i sl.	5	1 god
Pribor i oprema za ronjenje, kupanje i sl.	5	1 god
Štand (rukotvorine, igračke, suveniri i sl.)	1	1 god
Ambulantna prodaja (škrinja, aparati za sladoled i sl.)	1	1 god
Zabavni sadržaji	1	1 god
Suncobrani, ležaljke	40	1 god
Kulturne, komercijalne, zabavne i športske priredbe		
Snimanje komercijalnog programa i sadržaja		
Slikanje i fotografiranje		



Tablica 15: Popis djelatnosti na lokaciji *uvala Račišće*

UVALA RAČIŠĆE		
Čest. zem. 3/3, 1/4, 3293/5, 3347 k.o. Račišće		
SREDSTVO	KOLIČINA	ROK
Brodica na motorni pogon	10	1 god
Jedrilica, brodica na vesla	10	1 god
Daska za jedrenje, sandolina, pedalina i sl.	15	1 god
Pribor i oprema za ronjenje, kupanje i sl.	5	1 god
Štand (rukotvorine, igračke, suveniri i sl.)	3	1 god
Ambulantna prodaja (škrinja, aparati za sladoled i sl.)	3	1 god
Zabavni sadržaji	3	1 god
Suncobrani, ležaljke	50	1 god
Kulturne, komercijalne, zabavne i športske priredbe		
Snimanje komercijalnog programa i sadržaja		
Slikanje i fotografiranje		



Tablica 16: Popis djelatnosti na lokaciji *uvala Pupnatska luka*

PUPNATSKA LUKA		
Čest. zem. 3597, 3591/2 k.o. Pupnat		
SREDSTVO	KOLIČINA	ROK
Brodica na motorni pogon	5	1 god
Jedrilica, brodica na vesla	5	1 god
Daska za jedrenje, sandolina, pedalina i sl.	15	1 god
Pribor i oprema za ronjenje, kupanje i sl.	5	1 god
Štand (rukotvorine, igračke, suveniri i sl.)	2	1 god
Ambulantna prodaja (škrinja, aparati za sladoled i sl.)	2	1 god
Zabavni sadržaji	2	1 god
Suncobrani, ležaljke	160	1 god
Kulturne, komercijalne, zabavne i športske priredbe		
Snimanje komercijalnog programa i sadržaja		
Slikanje i fotografiranje		

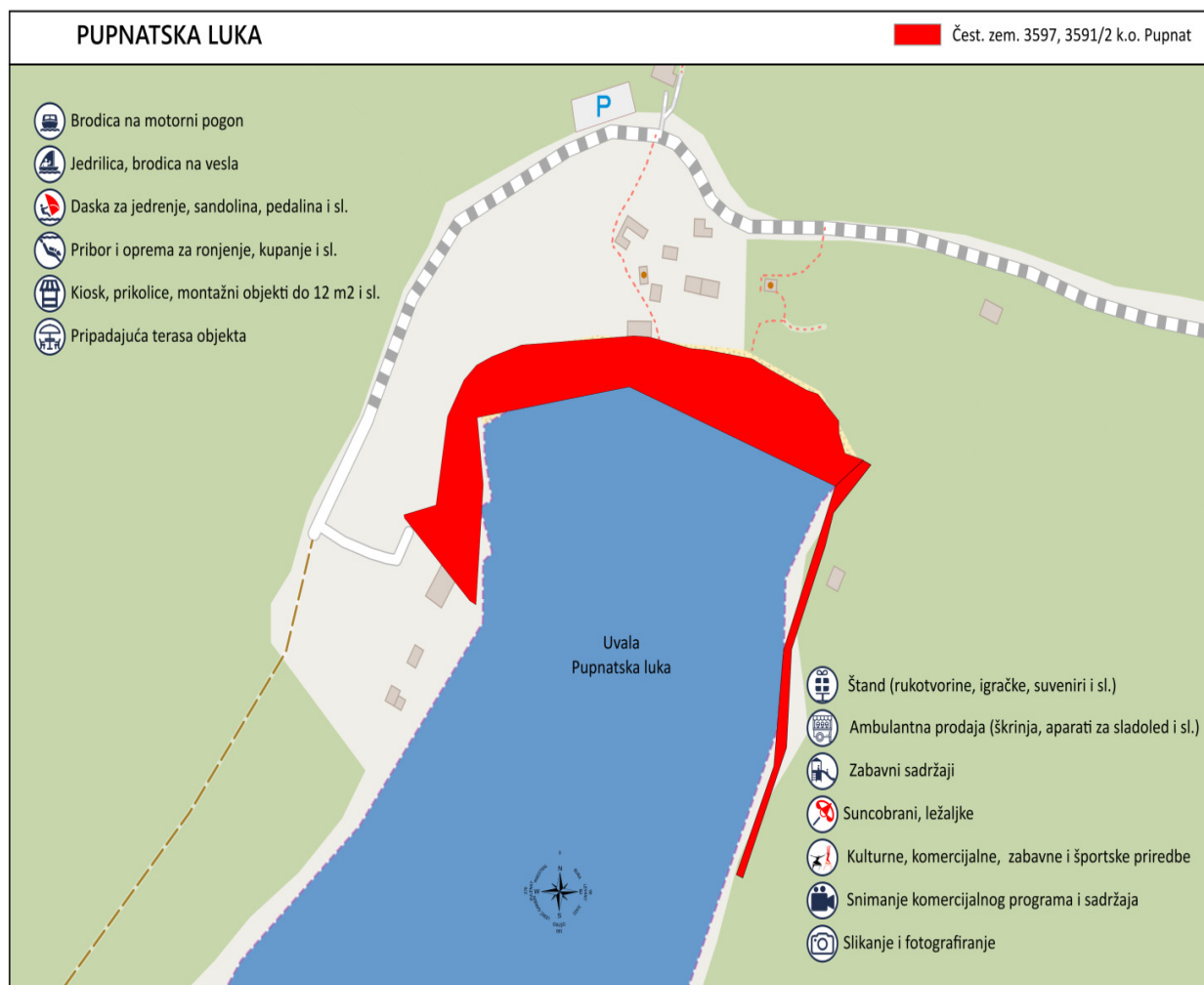

Tablica 17: Popis djelatnosti na lokaciji *Koromačina*

KOROMAČINA		
Čest. zem. 2858/2, 3050/2 k.o. Pupnat		
SREDSTVO	KOLIČINA	ROK
Brodica na motorni pogon	3	1 god
Jedrilica, brodica na vesla	3	1 god
Daska za jedrenje, sandolina, pedalina i sl.	3	1 god
Pribor i oprema za ronjenje, kupanje i sl.	3	1 god
Štand (rukotvorine, igračke, suveniri i sl.)	2	1 god
Ambulantna prodaja (škrinja, aparati za sladoled i sl.)	1	1 god
Zabavni sadržaji	2	1 god
Suncobrani, ležaljke	10	1 god
Kulturne, komercijalne, zabavne i športske priredbe		
Snimanje komercijalnog programa i sadržaja		
Slikanje i fotografiranje		



Tablica 18: Popis djelatnosti na lokaciji *plaža Žitna*

ŽITNA		
Čest. zem. 2371/2, 2207/5 k.o. Čara		
SREDSTVO	KOLIČINA	ROK
Brodica na motorni pogon	3	1 god
Jedrilica, brodica na vesla	3	1 god
Daska za jedrenje, sandolina, pedalina i sl.	3	1 god
Pribor i oprema za ronjenje, kupanje i sl.	3	1 god
Kiosk, prikolice, montažni objekti do 12 m ² i sl.	2	1 god
Pripadajuća terasa objekta	2	1 god
Štand (rukotvorine, igračke, suveniri i sl.)	1	1 god
Ambulantna prodaja (škrinja, aparati za sladoled i sl.)	1	1 god
Suncobrani, ležaljke	10	1 god
Kulturne, komercijalne, zabavne i športske priredbe		
Snimanje komercijalnog programa i sadržaja		
Slikanje i fotografiranje		



Tablica 19: Popis djelatnosti na lokaciji *uvala Zavalatica*

ZAVALATICA		
Čest. zem. 2378/125, 2378/2, 4495/2, 2371/2 k.o. Čara		
SREDSTVO	KOLIČINA	ROK
Brodica na motorni pogon	5	1 god
Jedrilica, brodica na vesla	5	1 god
Skuter	5	1 god
Sredstvo za vuču s opremom	2	1 god
Daska za jedrenje, sandolina, pedalina i sl.	15	1 god
Pribor i oprema za ronjenje, kupanje i sl.	10	1 god
Kiosk, prikolice, montažni objekti do 12 m ² i sl.	2	1 god
Pripadajuća terasa objekta	5	1 god
Štand (rukotvorine, igračke, suveniri i sl.)	2	1 god
Ambulantna prodaja (škrinja, aparati za sladoled i sl.)	2	1 god
Zabavni sadržaji	2	1 god
Suncobrani, ležaljke	70	1 god
Kulturne, komercijalne, zabavne i športske priredbe		
Snimanje komercijalnog programa i sadržaja		
Slikanje i fotografiranje		

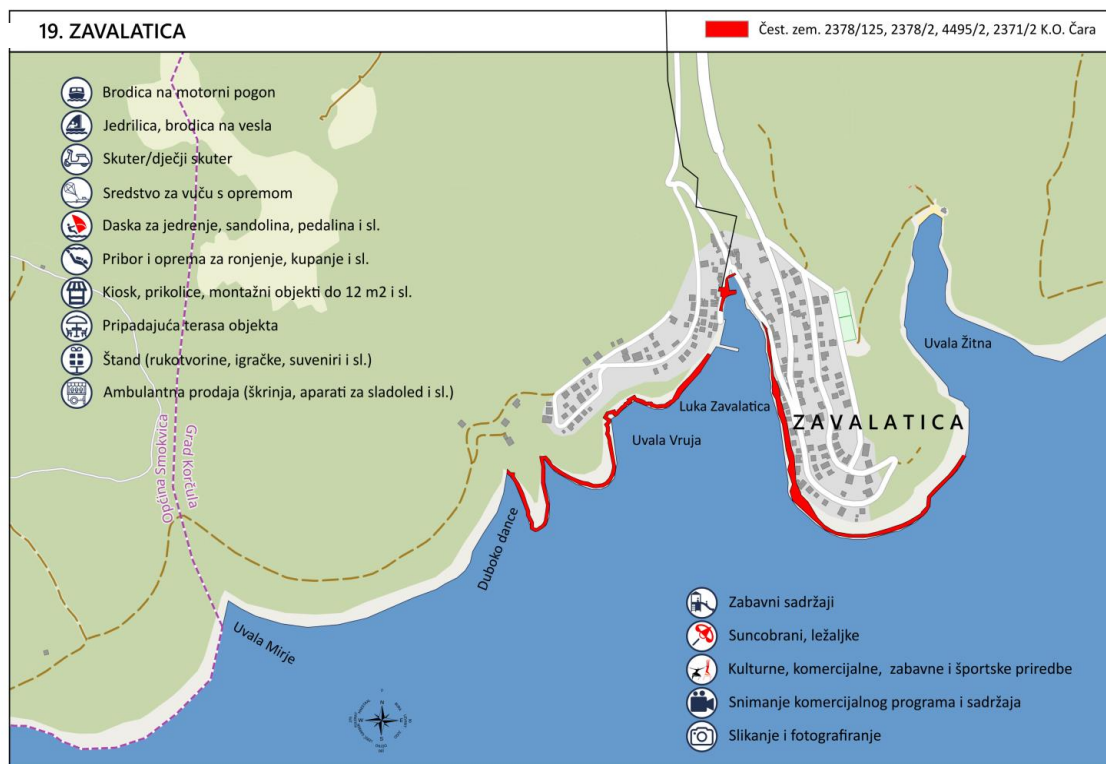

Tablica 20: Popis djelatnosti na lokaciji *otok Sutvara*

OTOK SUTVARA		
Čest. zem. 913/1, 913/2 k.o. Korčula		
SREDSTVO	KOLIČINA	ROK
Skuter	2	1 god
Sredstvo za vuču s opremom	2	1 god
Daska za jedrenje, sandolina, pedalina i sl.	2	1 god
Pribor i oprema za ronjenje, kupanje i sl.	3	1 god
Kiosk, prikolice, montažni objekti do 12 m ² i sl.	1	1 god
Pripadajuća terasa objekta	2	1 god
Ambulantna prodaja (škrinja, aparati za sladoled i sl.)	1	1 god
Zabavni sadržaji	1	1 god
Suncobrani, ležaljke	5	1 god
Kulturne, komercijalne, zabavne i športske priredbe		
Snimanje komercijalnog programa i sadržaja		
Slikanje i fotografiranje		

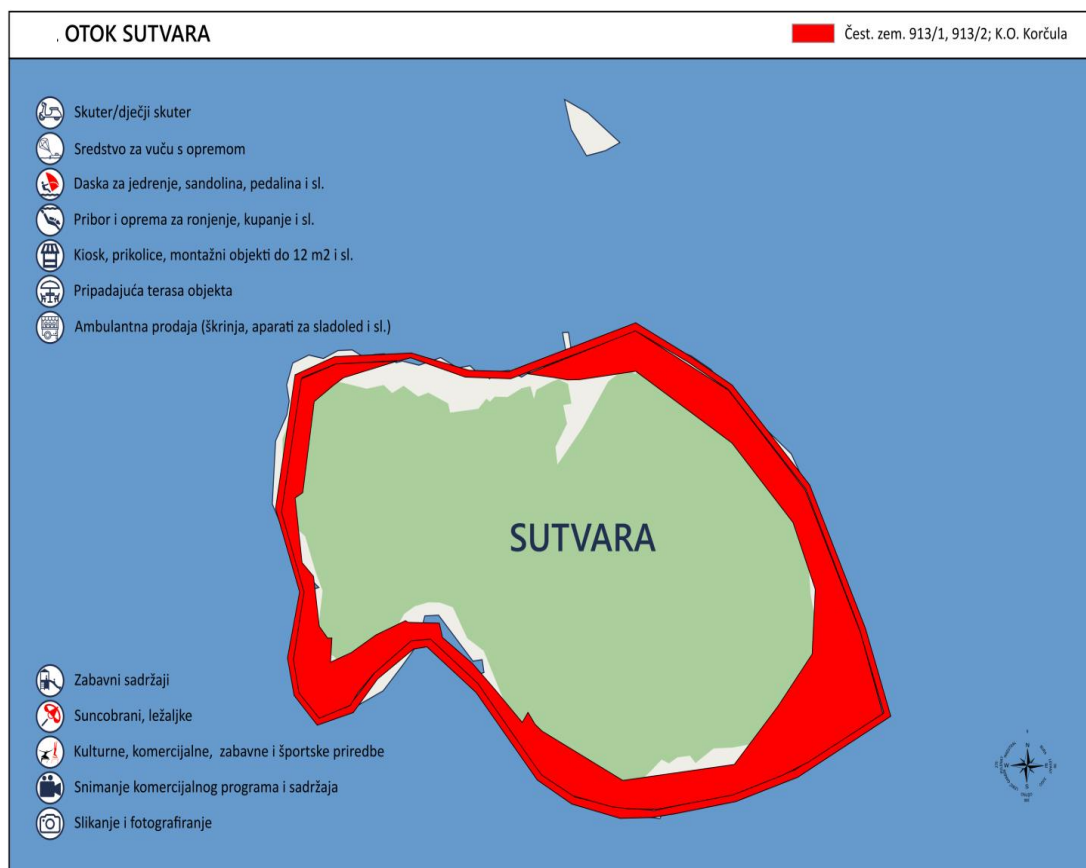

Tablica 21: Popis djelatnosti na lokaciji *otok Vele stupe*

OTOK VELE STUPE		
Čest. zem. 918/2 k.o. Korčula		
SREDSTVO	KOLIČINA	ROK
Skuter	2	1 god
Sredstvo za vuču s opremom	2	1 god
Daska za jedrenje, sandolina, pedalina i sl.	10	1 god
Pribor i oprema za ronjenje, kupanje i sl.	10	1 god
Pripadajuća terasa objekta	2	1 god
Zabavni sadržaji	2	1 god
Suncobrani, ležaljke	50	1 god
Kulturne, komercijalne, zabavne i športske priredbe		
Snimanje komercijalnog programa i sadržaja		
Slikanje i fotografiranje		

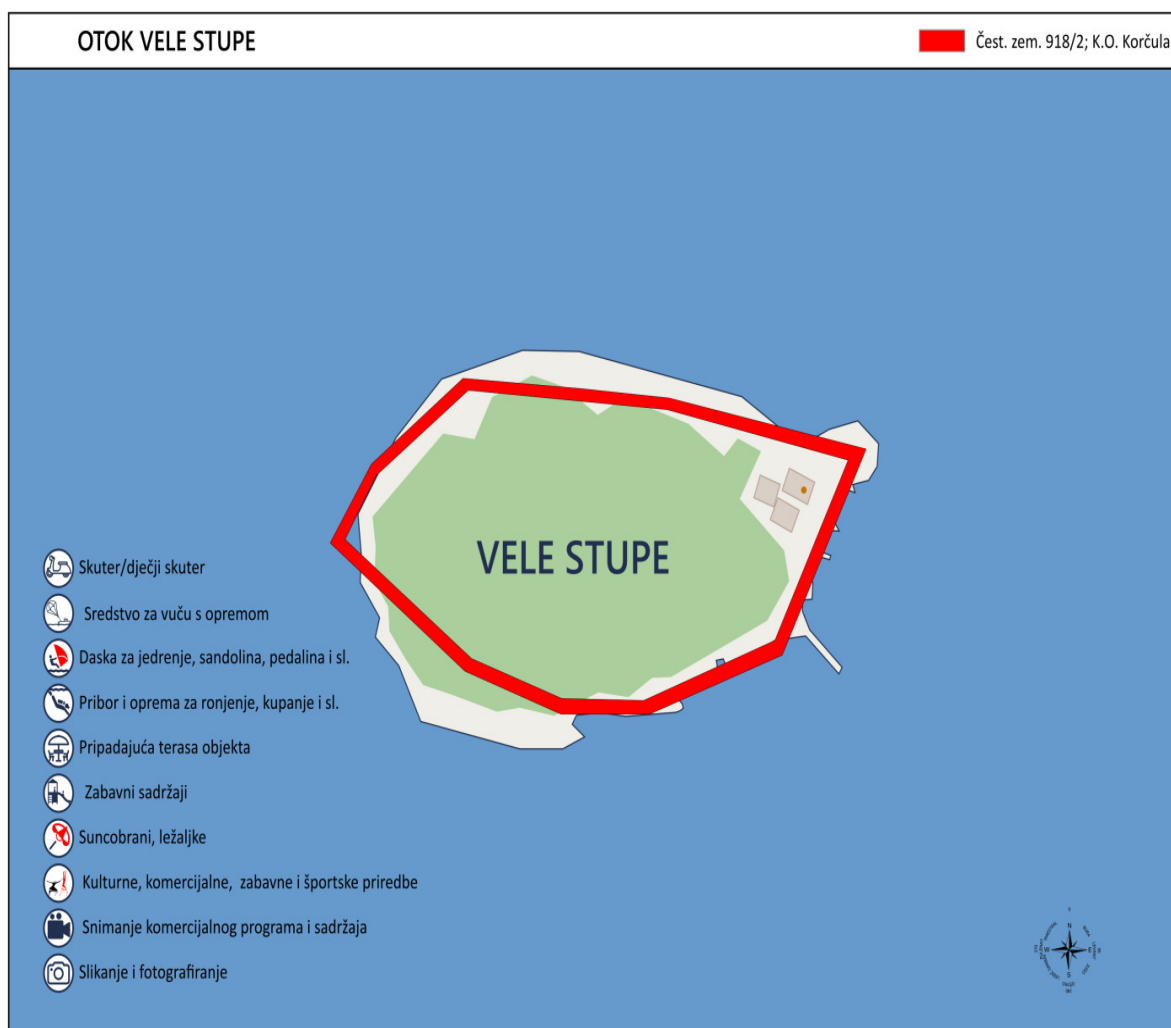

Tablica 22: Popis djelatnosti na lokaciji *otok Kamenjak*

OTOK KAMENJAK Čest. zem. 680/2 k.o. Korčula		
SREDSTVO	KOLIČINA	ROK
Snimanje komercijalnog programa i sadržaja		
Slikanje i fotografiranje		

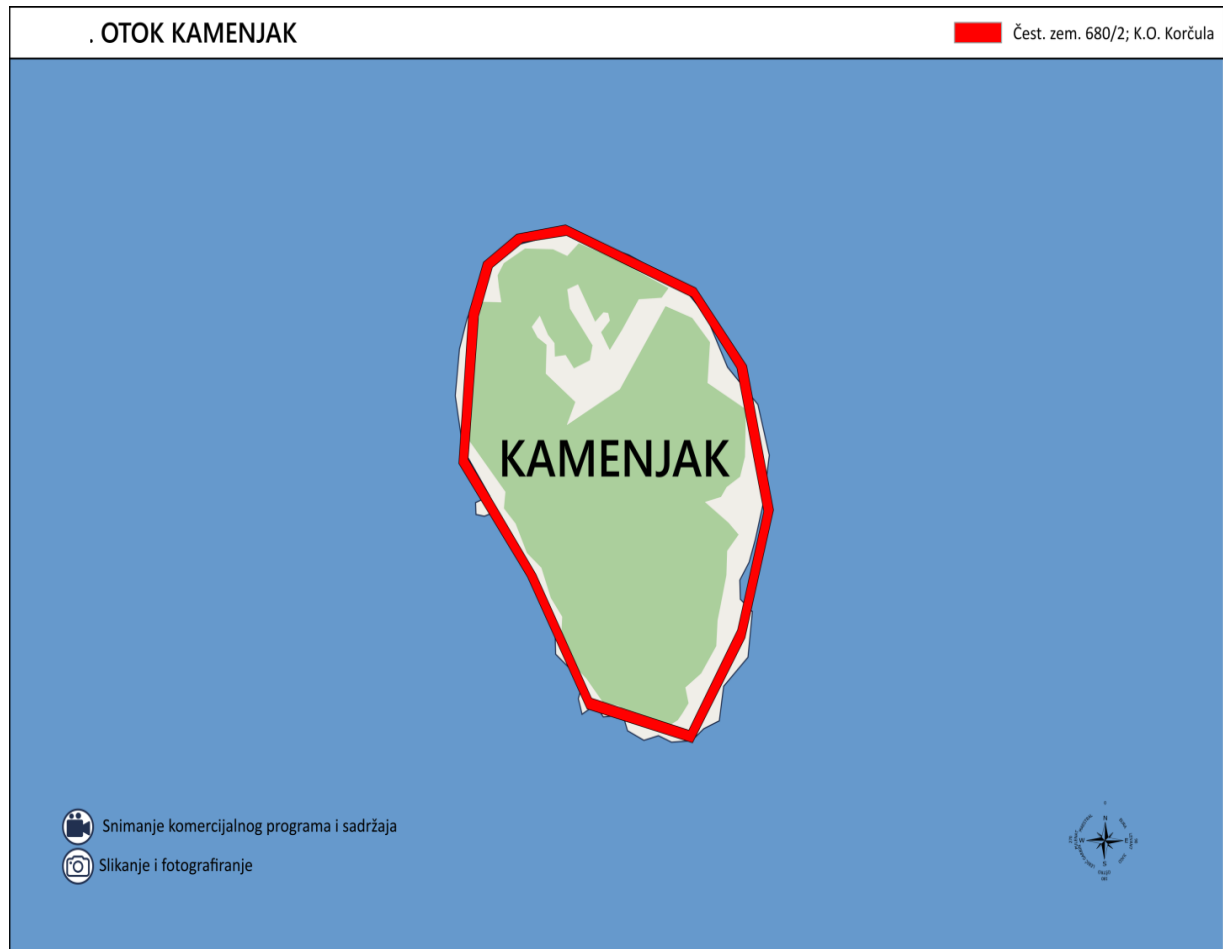

Tablica 23: Popis djelatnosti na lokaciji *otok Planjak*

OTOK PLANJAK Čest. zem. 678/5 k.o. Korčula		
SREDSTVO	KOLIČINA	ROK
Kulturne, komercijalne, zabavne i športske priredbe		
Snimanje komercijalnog programa i sadržaja		
Slikanje i fotografiranje		



Tablica 24: Popis djelatnosti na lokaciji *otok Majsan*

OTOK MAJSAN 920/2 k.o. Korčula		
SREDSTVO	KOLIČINA	ROK
Kulturne, komercijalne, zabavne i športske priredbe		
Snimanje komercijalnog programa i sadržaja		
Slikanje i fotografiranje		



Tablica 25: Popis djelatnosti na lokaciji *vala Čavića*

VALA ČAVIĆA		
Čest. zem. 2205/7, 2206/3 k.o. Čara		
SREDSTVO	KOLIČINA	ROK
Snimanje komercijalnog programa i sadržaja		
Slikanje i fotografiranje		

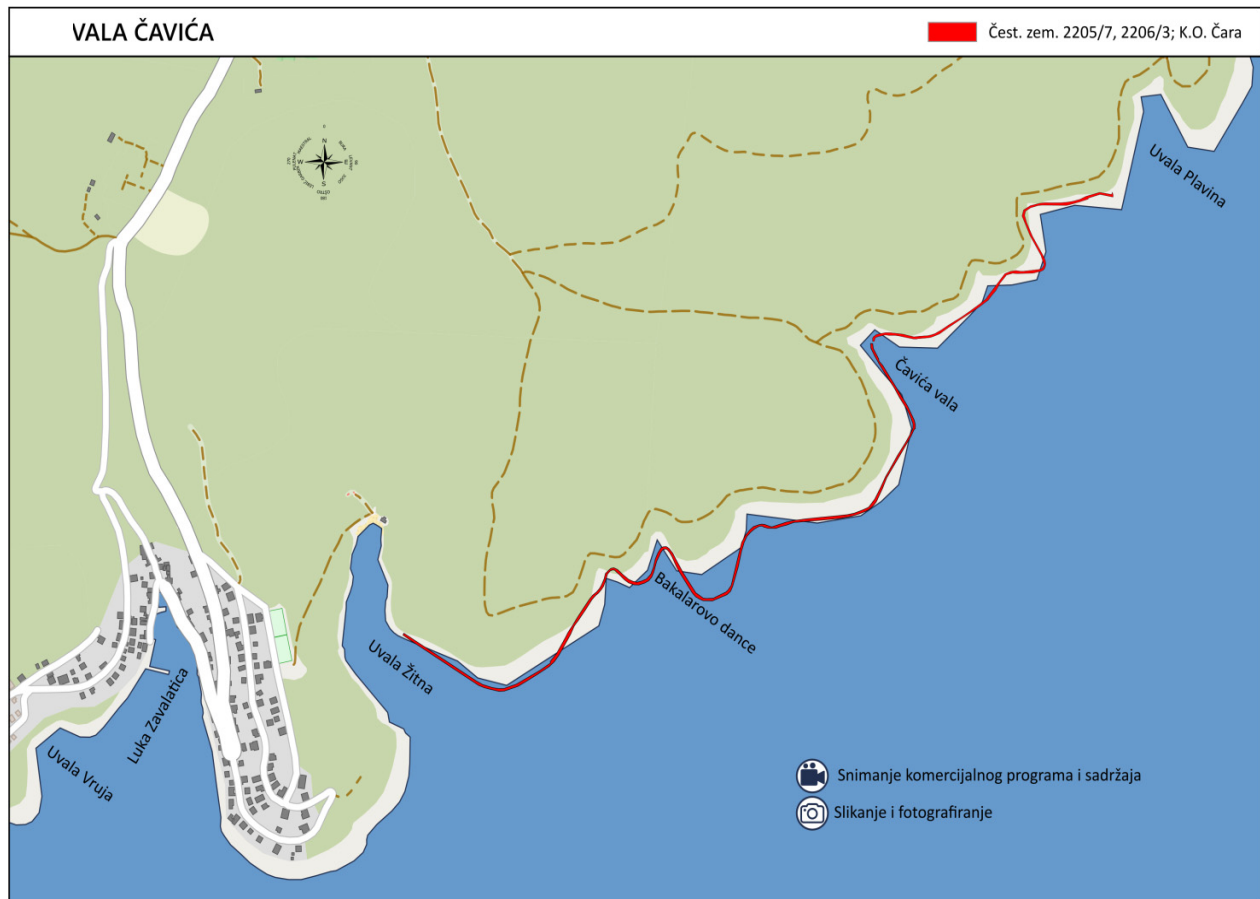

Tablica 26: Popis djelatnosti na lokaciji *Kalac*

KALAC		
Čest. zem. 441/2 k.o. Korčula		
SREDSTVO	KOLIČINA	ROK
Pripadajuća terasa objekta	1	1 god

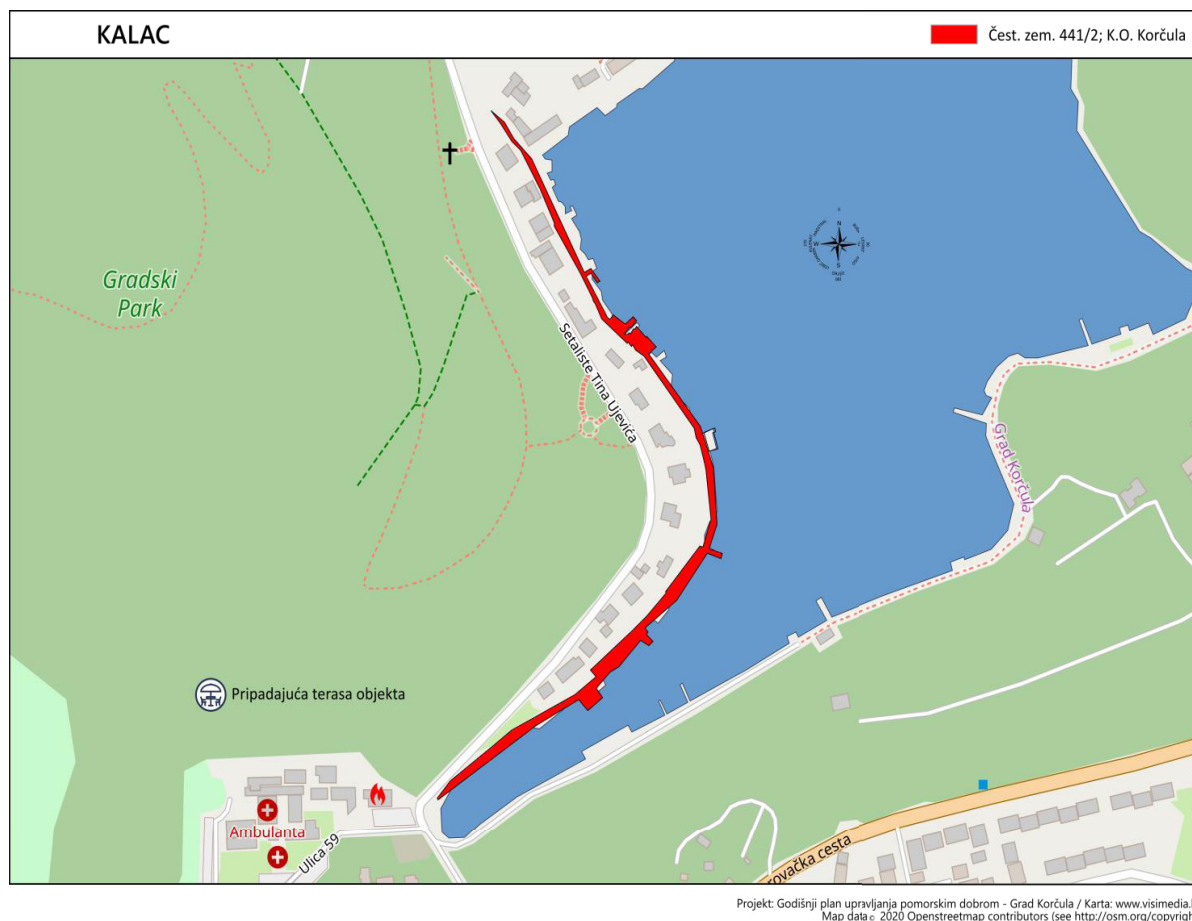

Ležaljke moraju biti udaljene najmanje 2 metra od mora tamo gdje je to moguće. Ukoliko nije moguće ostvariti razmak od najmanje 2 metra tada ležaljke i ostala oprema trebaju biti postavljene tako da se omogući slobodan prolaz pješacima. Ležaljke i ostala oprema ne smiju ometati korištenje plaže kao općeg dobra, nego moraju biti složeni na jednom mjestu te se tek na zahtjev korisnika mogu postaviti na za to predviđeno mjesto na plaži.

Na dijelu pomorskog dobra na kojem je utvrđeno lučko područje te na dijelu pomorskog dobra koje je dano u koncesiju ne može se dati koncesijsko odobrenje.

Mikrolokacije nisu uključene u postupak dodjele koncesija Dubrovačko neretvanske županije i u potpunosti su usklađene s prostorno planskom dokumentacijom Grada Korčule.

Mikrolokacije za iznajmljivanje vodenih skutera i kajaka planirane su na temelju dosadašnje potražnje za navedenim uslugama i zadržane su na postojećoj razini, uz nužne mjere zaštite kupališne zone i osiguranja sigurnosti plovnog puta.

Ukoliko se pojavi interes i potražnja za ishođenjem koncesijskog odobrenja na lokaciji koja se ne nalazi u priloženom popisu, Vijeće za dodjelu koncesijskih odobrenja će provjeriti opravdanost te postupiti sukladno Uredbi.

3. PLAĆANJE NAKNADE

Članak 6.

Naknadu za koncesijsko odobrenje korisnik plaća unaprijed u cijelosti, prije izdavanja koncesijskog odobrenja. Naknada se plaća u korist proračuna Grada Korčule, u roku koji odredi Vijeće za davanje koncesijskog odobrenja.

Vijeće za davanje koncesijskog odobrenja će odbiti zahtjev ukoliko propisana naknada nije uplaćena u određenom roku.

Naknada za davanje odobrenja obračunava se sukladno Jedinstvenom popisu djelatnosti na pomorskom dobru i izražena je u nedjeljivom godišnjem iznosu te je iskazana u tablici broj 29.

Tablica 29: Godišnji iznos naknade za koncesijska odobrenja

KONCESIJSKO ODOBRENJE						
PODRUČJE	DJELATNOST	SREDSTVO	OBRAČUNSKA JEDINICA	NAKNADA PO TUR. RAZREDIMA		
				A: KORČULA	C: ŽRNOVO	D: PUPNAT, RAČIŠĆE, ČARA
MORSKA OBALA, UNUTRAŠNJE MORSKE VODE I TERITORIJALNO MORE REPUBLIKE HRVATSKE	IZNAJMLJIVANJE SREDSTAVA	Brodica na motorni pogon	Po metru dužnom	350,00 kn 46,45 eur	250,00 kn 33,18	200,00 kn 26,54
		Jedrilica, brodica na vesla	Po metru dužnom	250,00 kn 33,18 eur	150,00 kn 19,90 eur	100,00 kn 13,27 eur
		Skuter	Po plovilu	5.000,00 kn 663,61 eur	4.000,00 kn 530,89 eur	3.000,00 kn 398,17 eur
		Sredstvo za vuču s opremom (banana, tuba, guma, skije, padobran i sl.)	Po kw	50,00 kn 6,64 eur	40,00 kn 5,31 eur	35,00 kn 4,65 eur
		Daska za jedrenje, sandolina, pedalina i sl.	Po komadu	500,00 kn 66,36 eur	400,00 kn 53,09 eur	350,00 kn 46,45 eur
		Podmornica, električna daska za surfanje	Po komadu	3.000,00 kn 398,17 eur	2.000,00 kn 265,45 eur	1.500,00 kn 199,08 eur
		Pribor i oprema za ronjenje, kupanje i sl.	Po komadu	30,00 kn 3,98 eur	15,00 kn 1,99 eur	10,00 kn 1,33 eur
	UGOSTITELJSTVO I TRGOVINA	Kiosk, prikolice, montažni objekti do 12 m ² i sl.	Paušal	12.000,00 kn 1.592,67 eur	9.000,00 kn 1.194,51 eur	7.000,00 kn 929,06 eur
		Pripadajuća terasa objekta	Po m ²	400,00 kn 53,09 eur	300,00 kn 39,82 eur	200,00 kn 26,54 eur
		Štand (rukotvorine, igrčke, suvenir i sl.)	Paušal	4.000,00 kn 530,89 eur	3.000,00 kn 398,17 eur	2.000,00 kn 265,45 eur
		Ambulantna prodaja (škrinja, aparati za sladoled i sl.)	Paušal	4.000,00 kn 530,89 eur	3.000,00 kn 398,17 eur	2.000,00 kn 265,45 eur
	KO	Jumping	Paušal	12.000,00 kn 1.592,67 eur	10.000,00 kn 1.327,23 eur	9.000,00 kn 1.194,51 eur

	Aqua park i drugi morski sadržaji	Paušal	7.000,00 kn 929,06 eur	6.000,00 kn 796,34 eur	5.000,00 kn 663,61 eur
	Zabavni sadržaji	Po komadu	1.200,00 kn 159,27 eur	900,00 kn 119,45 eur	700,00 kn 92,91 eur
	Suncobrani, ležaljke	Po komadu	40,00 kn 5,31 eur	20,00 kn 2,65 eur	15,00 kn 1,99 eur
	Kulturne, komercijalne, zabavne, športske priredbe	Po m ² /dan	3,00 kn 0,40 eur	1,00 kn 0,13 eur	2,00 kn 0,27 eur
	Snimanje komercijalnog programa i reklamiranje	Paušal/dan	600,00 kn 79,63 eur	400,00 kn 53,09 eur	300,00 kn 39,82 eur
	Slikanje, fotografiranje	Paušal	500,00 kn 66,36 eur	200,00 kn 26,54 eur	100,00 kn 13,27 eur

4. POSTUPOVNE ODREDBE

Članak 7.

Koncesijska odobrenja izdaje Vijeće za dodjelu koncesijskih odobrenja na način i prema odredbama postupka propisanih Uredbom.

Koncesijsko odobrenje daje se pravnim i fizičkim osobama za obavljanje djelatnosti na pomorskom dobru koje ne isključuje niti ograničava upotrebu pomorskog dobra.

Zahtjev se podnosi Vijeću putem Grada Korčule, na tiskanom obrascu dostupnom na mrežnoj stranici Grada Korčule, a podnositelj može biti svaka pravna ili fizička osoba, vlasnik obrta registriran za obavljanje djelatnosti za koju traži koncesijsko odobrenje.

Za djelatnosti navedene u tablici 2. podnosi se jedan zahtjev za sva sredstva utvrđena za obavljanje određene djelatnosti za koju se traži odobrenje.

Obvezni prilozi zahtjevu za davanje koncesijskih odobrenja su:

- dokaz o vlasništvu sredstava s kojima obavlja djelatnost na pomorskom dobru,
- dokaz o pravnoj osnovi korištenja sredstava koja nisu u vlasništvu podnositelja zahtjeva,
- dokaz o sposobnosti broda/brodice za plovidbu,
- opis mikrolokacije na kojoj će se obavljati djelatnost (skicu područja) i
- pristojba.

Uz zahtjev za obavljanje djelatnosti ugostiteljstva i trgovine potrebno je priložiti:

1. za montažnu nadstrešnicu sa šankom do 12 m² i pripadajuću terasu:
 - tehnički opis sa opisom primijenjenih materijala, načina zatvaranja bočnih stranica objekta i opisom opreme terase,
 - nacrtni montažnog objekta, odnosno prostorni prikaz sa uklapanjem u fotografiju lokacije,
2. škrinju, aparat za sladoled, palačinke i sl., štand,
 - fotografiju sredstva.

Članak 8.

Vijeće može odbiti zahtjev za dodjelu koncesijskog odobrenja podnositelju zahtjeva koji:

- nije izvršio plaćanje naknade za koncesijsko odobrenje u ostavljenom roku,
- ima dug prema Gradu Korčuli,

- na čiji rad Vijeće za dodjelu koncesijskih odobrenja dobiva pritužbe i
- ne brine o čistoći i izgledu sredstava i mikrolokacije za koju mu je izdano koncesijsko odobrenje.

Članak 9.

Zahtjev za davanjem koncesijskog odobrenja moguće je podnijeti tek kada je Godišnji plan stupio na snagu. Ukoliko je zahtjev zaprimljen prije stupanja na snagu Godišnjeg plana upravljanja pomorskim dobrom, Vijeće za davanje koncesijskog odobrenja dužno je u roku od 30 dana od dana zaprimanja, rješanjem odbaciti zahtjev, budući ne postoje zakonske pretpostavke za pokretanje postupka.

Zahtjevi za koncesijskim odobrenjem rješavaju se isključivo prema redosljedu zaprimanja a uvjet za dodjelu istoga je usklađenost s Godišnjim planom upravljanja pomorskim dobrom.

Nije dopušteno davanje prednosti pojedinim podnosiocima zahtjeva po bilo kojoj osnovi (prethodni uredni korisnik, branitelj, socijalni slučaj, obrt/društvo registrirano na području grada i sl.).

Ukoliko za istu mikrolokaciju postoji više zahtjeva prednost će imati ranije zaprimljeni zahtjev računajući od dana objave Plana u Službenom glasniku Grada Korčule.

Članak 10.

Koncesijsko odobrenje daje se na vremenski rok od 1 (jedne) kalendarske godine a iznimno se može dati na vremenski rok dulji od 1 (jedne) kalendarske godine, a najviše do 5 (pet) godina. U tom slučaju, sukladno čl. 8. st. 4. Uredbe o postupku davanja koncesijskog odobrenja na pomorskom dobru („Narodne novine“, br. 36/04,63/08, 133/13 i 63/14) Vijeće za davanje koncesijskih odobrenja je dužno prethodno ishoditi posebnu potvrdu nadležnog tijela u županiji, kojom se potvrđuje da za vrijeme na koje se daje odobrenje neće biti pokrenut postupak koncesioniranja.

Članak 11.

Korisnici koncesijskog odobrenja dužni su se pridržavati odredaba Zakona o pomorskom dobru i morskim lukama, Uredbe o postupku davanja koncesijskog odobrenja na pomorskom dobru i Odluke o komunalnom redu Grada Korčule („Službeni glasnik Grada Korčule“, br. 15/19) i svih ostalih važećih zakonskih i podzakonskih akata.

5. ZAVRŠNE ODREDBE

Članak 12.

Plan se donosi nakon što je pribavljena potvrda da je ovaj Plan usklađen sa Županijskim godišnjim planom upravljanja pomorskim dobrom, koju je Upravni odjel za poduzetništvo, turizam i more Dubrovačko-neretvanske županije donio KLASA: 342-02/23-01/15 URBROJ: 2117-08/1-23-2 od 02. veljače 2023. godine.

Članak 13.

Ovaj Plan stupa na snagu danom donošenja, a objavit će se u „Službenom glasniku Grada Korčule“ i mrežnoj stranici Grada Korčule.

KLASA: 342-05/22-01/09
URBROJ: 2117-9-02-23-5
Korčula, 03. ožujka 2023.

Gradonačelnica
Nika Silić Maroević, dipl.ing.agr.

.... o

Na temelju članka 1. stavka 3. i članka 14. Zakona o zaštiti od požara ("Narodne novine", broj 92/10 i 114/22) te članka 78. stavka 1. točke 22. i članka 141. stavka 1. Statuta Grada Korčule ("Službeni glasnik Grada Korčule", broj 3/18 i 3/21), Gradonačelnica Grada Korčule dana 21. veljače 2023. godine donijela je

P L A N
ustrojavanja i obavljanja motriteljsko-dojavne službe u provedbi posebnih mjera zaštite od požara u 2023. godini

Članak 1.

U svrhu protupožarne zaštite na području Grada Korčule, poglavito protupožarne zaštite šuma i šumskog zemljišta koje je u vlasništvu fizičkih osoba, ovim se Planom planira ustrojavanje motriteljsko-dojavne službe za područje Grada Korčule, i to:

1. Protupožarno motrenje - ustrojavanjem motriteljskih mjesta na tvrđavi sv. Vlahe (Forteca) u Korčuli i na lokaciji "Dubovo" (između Pupnata i Čare) koje će ujedno do daljnjega biti i stacionarno mjesto interventne vatrogasne grupe DVD-a Korčula za interventno gašenje nastalih požara na području Čare i Pupnata.
2. Protupožarno ophodarenje na potezu Korčula-Čara-Korčula.

Članak 2.

Motriteljsko dojavna služba se ustrojava i obavlja za razdoblje od 1. lipnja do 30. rujna tekuće godine (požarna sezona).

Članak 3.

Motriteljsko-dojavnu službu u smislu ovog Plana obavljat će DVD Korčula iz Korčule, kao nositelj vatrogastva u Gradu Korčuli, a u skladu s Zakonom o zaštiti od požara i propisima donesenim na temelju Zakona o zaštiti od požara.

Članak 4.

Protupožarno motrenje na motriteljskom mjestu na tvrđavi sv. Vlahe (Forteca), obavljat će se od 8.00 do 22.00 sata, u dvije smjene, po jednog djelatnika u smjeni.

Protupožarno motrenje na motriteljskom mjestu na Dubovu, obavljat će se od 1. lipnja do 30. rujna, 24 sata dnevno (tri smjene po dva djelatnika u smjeni).

Protupožarno ophodarenje na potezu Korčula-Čara-Korčula, obavljat će se u vremenu od 1. lipnja do 30. rujna, od 8.00 do 22.00 sata, u tri smjene po dva djelatnika u smjeni.

Članak 5.

DVD Korčula ima obvezu nadziranja i vođenja očevidnika o stanju prohodnosti protupožarnih prosjeka i putova kao i provoznosti prosjeka s elementima šumske ceste za vatrogasna vozila na području Grada Korčule, najmanje jednom godišnje, u pravilu prije početka protupožarne sezone, i o stanju izvješćivati Grad Korčulu.

Članak 6.

Potrebna sredstva za ustrojavanje i obavljanje motriteljsko-dojavne službe osigurat će Grad Korčule, kroz svoj proračun i/ili na neki drugi zakonom dozvoljeni način.

Članak 7.

Radi provedbe ovog Plana, odnosno uređenja odnosa između Grada Korčule i DVD-a Korčule, sklopit će se posebni sporazum, kojim će se podrobnije urediti međusobni odnosi glede ustrojavanja i obavljanja motriteljsko dojavne službe.

Članak 8.

U slučaju promjene u ustroju i načinu obavljanja motriteljsko-dojavne službe, donijet će se odgovarajuće izmjene i dopune ovog Plana.

Članak 9.

Ovaj Plan stupa na snagu danom donošenja, a objavit će se u "Službenom glasniku Grada Korčule".

KLASA: 245-01/23-01/00001

URBROJ: 2117-9-02-23-00001

Korčula, 23. veljače 2023.

GRADONAČELNICA
Nika Silić Maroević, dipl.ing.agr., v.r.

.... o

Na temelju članka 14. Zakona o zaštiti od požara ("Narodne novine", broj 92/10 i 114/22), članka 78. stavka 1. točke 22. i članka 141. stavka 1. Statuta Grada Korčule ("Službeni glasnik Grada Korčule", broj

3/18), Glave III. točke 6. podtočke b) Programa aktivnosti u provedbi posebnih mjera zaštite od požara od interesa za Republiku Hrvatsku u 2023. godini, na prijedlog Stožera civilne zaštite Grada Korčule i Vatrogasnog zapovjedništva DVD-a Korčula, Gradonačelnica Grada Korčule dana 3. ožujka 2023. godine donijela je

P L A N

operativne primjene Programa aktivnosti u provedbi posebnih mjera zaštite od požara od interesa za Republiku Hrvatsku u 2023. godini na području Grada Korčule

I.

Ovim se Planom utvrđuju osnovne pretpostavke, planiranje i provedba preventivne i operativne aktivnosti, ustrojavanje i organizacija, uporaba vatrogasnih snaga i opreme, financiranje, zapovijedanje i nadzor u provedbi posebnih mjera na otklanjanju opasnosti od nastanka i širenja požara na području Grada Korčule u 2023. godini.

II.

Plan operativne primjene Programa aktivnosti u provedbi posebnih mjera zaštite od požara od interesa za Republiku Hrvatsku u 2023. godini na području Grada Korčule (u nastavku teksta: Plan) temelji se na Programu aktivnosti u provedbi posebnih mjera zaštite od požara od interesa za Republiku Hrvatsku u 2023. godini u dijelu koji se odnosi na područje Grada Korčule kao jedinice lokalne samouprave.

Ovim se Planom vrši privremeno usklađenje svih bitnih odrednica i podataka iz Procjene i Plana ugroženosti od požara Grada Korčula temeljem iskustava stečenih od njihovog donošenja do donošenja ovog Plana.

III.

Na području Grada Korčule djeluje DVD Korčula, kao nositelj vatrogastva na području Grada Korčule koji ima sporazum s DVD Lumbarda o zajedničkim intervencijama na gašenju požara tijekom ljetne požarne sezone, čime se planira angažirati cca 30 vatrogasaca tijekom ljetne požarne sezone, koji će dežurati u DVD-u Korčula.

U slučaju potrebe, kod većih požara može se računati na pomoć DVD-a Orebić, DVD Smokvica, DVD-a Blato i DVD-a Vela Luka, kao najbliže vatrogasne postrojbe.

IV.

U gašenju velikih požara, kao zapovjedno mjesto kod zapovijedanja i koordinacije pri gašenju velikih požara od strane Županije, na prijedlog Grada Korčule, određene su prostorije Grada Korčule (velika vijećnica, Korčula, Trg Antuna i Stjepana Radića 1) ili vatrogasni dom DVD-a Korčula (Korčula, Kalac bb).

Ukoliko situacija zahtjeva, mogu se koristiti i uredi mjesnih odbora u Žrnovu, Pupnatu, Čari i Račišću ili domovi kulture u tim mjestima.

V.

Radi omogućavanja normalnog kretanja vatrogasnim vozilima u šumskim područjima potrebno je izvršiti kontrolu prohodnosti a što će izvršiti DVD Korčula, i po potrebi će se putem drugih osoba izvršiti uklanjanje raslinja uz šumske putove na problematičnim dijelovima.

O provedenoj kontroli DVD Korčula podnosi izvješće gradonačelnici.

VI.

Putem komunalnog redarstva Grada Korčule utvrditi tzv. divlja odlagališta otpada, i povremenom kontrolom ustanovljivati novonastala divlja odlagališta otpada, i sukladno financijskim mogućnostima Grada Korčule ista sanirati.

VII.

Posebnu pozornost posvetiti privremenom odlagalištu "Kokojevica" koje se nalazi na području Općine Lumbarda, kojim gospodari KTD "Mindel" d.o.o. iz Lumbarde, radi smanjivanja mogućnosti nastanka požara na deponiju, i njegova eventualnog širenja na područje Grada Korčule.

VIII.

Po potrebi prilagodavati motriteljsko-dojavnu službu sukladno potrebama i mogućnostima Grada Korčule i obvezama.

IX.

Za ljetnu požarnu sezonu 2023. godine dodatno angažirati određeni broj vatrogasaca u DVD Korčula, za što se planira cca 25 vatrogasaca, od čega bi dio plaće snosio Grad Korčula a dio plaće bi snosila RH.

X.

Grad Korčula je osigurao u Proračunu Grada Korčule za 2023. godinu određena sredstva za financiranje rada DVD Korčula, kao nositelja vatrogastva na području Grada Korčule, u iznosu od 106.178,00 EUR.

XI.

Zadužuje se DVD Korčula, zapovjednik VP DVD-a Korčula, da utvrdi stanje vozila, opreme i tehnike te izradi prijedlog popravaka/sanacije vatrogasne opreme s detaljnim obrazloženjem te isti dostavi Gradu Korčuli

i županijskom vatrogasnom zapovjedniku, radi uvida u stanje vatrogasne opreme i uvida u potrebu nabavke druge najnužnije vatrogasne opreme.

XII.

Ovaj Plan stupa na snagu danom donošenja, a objavit će se u "Službenom glasniku Grada Korčule".

KLASA: 245-01/23-01/00002

URBROJ: 2117-9-02-23-00004

Korčula, 03. ožujka 2023.

GRADONAČELNICA

Nika Silić Maroević, dipl.ing.agr., v.r.

..... o

Na temelju članka 78. stavka 1. točke 22. i članka 141. stavka 1. Statuta Grada Korčule ("Službeni glasnik Grada Korčule", broj 3/18 i 3/21), Glave III. točke 6. podtočke b) Programa aktivnosti u provedbi posebnih mjera zaštite od požara od interesa za Republike Hrvatske u 2023. godini, na prijedlog Stožera civilne zaštite Grada Korčule i Vatrogasnog zapovjedništva DVD-a Korčula, Gradonačelnica Grada Korčule dana 03. ožujka 2023. godine donijela je

P L A N

aktivnog uključivanja subjekata zaštite od požara za 2023. godinu

1. UKLJUČIVANJE VATROGASNIH POSTROJBI U AKCIJU GAŠENJA POŽARA

Uključivanje vatrogasnih postrojbi u akciju gašenja požara

Redoslijed uključivanja postrojbi u akciju gašenja biti će promijenjen i ubrzan po broju postrojbi i vatrogasaca u slučajevima nekontroliranog ili ubrzanog razvoja požara.

redoslijed uključivanja vatrogasnih postrojbi u akciju gašenja požara (dinamika)					
	aktivnost	dojava -način	postrojba/ tehnika	broj ljudi	napomena (*)
1.	dojava požara	telefon mobitel RU	DVD Korčula dežurni OC*	1*	24-satno dežurstvo u operativnom centru DVD Korčula
2.	uzbunjivanje zapovjednika* središnjeg DVD	telefon pejđer mobitel	zapovjednik DVD Korčula	1*	ako je zapovjednik nedostupan, dežurni OC DVD uzbunjuje zamjenika
3.	uzbunjivanje odjeljenja DVD i pokret	telefon mobitel pejđer sirena	prvo odjeljenje DVD Korčula /navalno vozilo po vrsti požara	10*	4-5 ljudi i zapovjednik kreću na intervenciju ne čekajući puni broj (ostali moraju pristići za njima)
	intervencija odjeljenja DVD	telefon mobitel RU	prvo odjeljenje DVD Korčula /autocisterna	10*	vatrogasac koji je ostao do prispeća preostalih vodi i preostale na intervenciju
4.	aktiviranje drugog odjeljenja DVD	telefon mobitel pejđer sirena	drugo odjeljenje DVD Korčula -10 ljudi /preostala vozila	20*	kod širenja požara a po procjeni zapovjednika (okupljanje može teći kao u prethodnoj točki)
5.	uzbunjivanje snaga sa šireg područja	RU telefon mobitel	sastav JU PVP, ostali DVD, dodatne snage /helikopteri i zrakoplovi		pri vrlo velikim požarima zapovjednik intervencije izvješćuje županijskog vatrogasnog zapovjednika koji odlučuje o snagama

1.2. Sustav subordinacije i zapovijedanja

Zapovjednik vatrogasne postrojbe ili vatrogasac s posebnim ovlastima i odgovornostima (u daljnjem tekstu: zapovjednik vatrogasne intervencije) koji je na temelju akta vatrogasne postrojbe ovlašten za samostalno vođenje vatrogasne intervencije nakon zaprimanja zahtjeva za vatrogasnom intervencijom na temelju raspoloživih podataka, organizira odlazak potrebnog broja vatrogasaca i vatrogasne tehnike na vatrogasnu intervenciju.

Ako zapovjednik vatrogasne intervencije nakon dolaska na mjesto intervencije ili tijekom same intervencije ocijeni da raspoloživim vatrogasnim snagama nije moguće uspješno obaviti intervenciju, o tome odmah izvješćuje nadređeni vatrogasni operativni centar sa zahtjevom za dodatnom pomoći vatrogasnih snaga.

Kada zapovjednik vatrogasne intervencije ocijeni da s vatrogasnim snagama koje su mu stavljene na raspolaganje nije moguće okončati vatrogasnu intervenciju, o tome izvješćava nadležni vatrogasni centar ili

županijskog vatrogasnog zapovjednika koji preuzima zapovjedanje intervencijom ili šalje osobu koju je ovlastio za vođenje konkretne vatrogasne intervencije.

1.3. Zamjena vatrogasnih postrojbi novim postrojbama

Zamjena se vrši dovoženjem svježih snaga iz pričuve. Snage koje sudjeluju u gašenju povlače se na odmor nakon četiri sata djelovanja odnosno na temelju procjene i odluke voditelja akcije gašenja (u slučaju da voditelj procijeni da bi se u slijedećih pola sata ili sat vremena uspjelo ugasiti požar, nastavlja akciju s postojećim snagama).

Izvlačenje snaga na odmor i dovođenje svježih snaga vrši se vozilima postrojbi.

1.4. Uključivanje vatrogasnih postrojbi izvan područja Grada

Planom zaštite od požara predviđeno je uključivanje vatrogasnih snaga izvan područja Grada za požare širih razmjera isključivo na temelju procjene županijskog vatrogasnog zapovjednika ili osobe koju on ovlasti, a u skladu sa Županijskim planom zaštite od požara i eksplozija.

	1 stupanj	2 stupanj	3 stupanj	4 stupanj	5 stupanj
	požari otvorenog prostora manjih razmjera, indeks opasnosti vrlo mali do mali	manje šumske površine, veće površine trave i niskog raslinja, indeks opasnosti mali do umjeren	veće šumske površine, velike površine trave i niskog raslinja, indeks opasnosti mali do umjeren	vrijedne šumske površine, vrlo velike površine trave i niskog raslinja, ugroženost objekata i naselja, moguće više istovremenih događaja na širem području, indeks opasnosti umjeren do velik	posebno vrijedne šumske površine, izrazito velike površine otvorenog prostora, više istovremenih događaja većeg inteziteta, ugroženost naselja i/ili objekata, indeks opasnosti velik do vrlo velik
PODRUČJE	ZAPOVJEDNIK POSTROJBE	ZAPOVJEDNIŠTVO PODRUČJA GRADONAČELNIK	ŽUPANIJSKO VATROGASNO ZAPOVJEDNIŠTVO ŽUPANIJSKI STOŽER CZ	OPERATIVNO VATROGASNO ZAPOVJEDNIŠTVO PRIOBALJA (DIVULJE) ŽUPANIJSKI STOŽER CZ	VATROGASNO ZAPOVJEDNIŠTVO O RH STOŽER CZ RH KRIZNI STOŽER VLADE RH
GRAD KORČULA	VP DVD KORČULA VP DVD Lumbarda	Snage iz 1 stupnja i VP DVD VELA LUKA DIP KORČULA VP DVD BLATO DVD SMOKVICA	Snage iz 2 stupnja i INTERVENCIJSKE POSTROJBE ZRAČNE SNAGE HV	Snage iz 3 stupnja i UKUPNE VATROGASNE SNAGE ŽUPANIJE POSTROJBE CZ ŽUPANIJE DODATNE SNAGE IZ DRUGIH ŽUPANIJA	Snage iz 4 stupnja i VATROGASNE SNAGE IZ OSTALOG DIJELA RH POSTROJBE CZ IZ OSTALOG DIJELA RH POMOĆ IZ OSTALIH ZEMALJA

1.5. Uključivanje Hrvatskih šuma d.o.o., UŠ-Podružnica Split, Šumarije Korčula u akciju gašenja požara

Kod šumskih požara i požara otvorenih prostora, u akciju gašenja uključuju se Hrvatske šume d.o.o. - Šumarija Korčula u okviru svojih planova.

1.6. Uključivanje Hrvatske vojske

Uključivanje Hrvatske vojske u akciju gašenja požara vršiti će se po planu i na zahtjev županijskog vatrogasnog zapovjednika.

1.7. Oprema i vozila posebne namjene

Kod spašavanja povrijeđenih iz vozila u prometnim nesrećama neophodna je uporaba specijalne opreme (škare i razupore), a za spašavanje s visina predviđena je uporaba AP.

Hidraulične škare na otoku posjeduju DVD Smokvica, DVD Blato, DVD Vela Luka i DVD Korčula.

Angažiranje vatrogasnog zrakoplova ili helikoptera vrši se po zahtjevu županijskog vatrogasnog zapovjednika ili osobe koju on za to ovlasti, a prema planu djelovanja i indeksu opasnosti od požara. Sustav pozivanja i uporabe vatrogasnih zrakoplova i helikoptera uređen je planom MUP-a Republike Hrvatske.

1.8. Sredstva veze

Komunikacija među zapovjednicima vatrogasnih postrojbi tijekom akcije gašenja požara odvijat će se na postojećem vatrogasnom kanalu ili mobitelom.

tablica 3

komunikacija zapovjednika postrojbi				
radio veza	Motorola	Mobitel	telefonija	UKV područje - vatrogasni kanal

2. SUSTAV MOTRENJA, JAVLJANJA I UZBUNJIVANJA

Dojava i/ili uzbuñivanje se vrši radio vezom (vatrogasni sustav radio veza), telefonom ili mobitelom.

Sustav motrenja Hrvatskih šuma d.o.o., Uprave šuma-Podružnica Split, Šumarije Korčula utvrđene je njihovim planovima.

tablica 4

SUSTAV DOJAVE	telefon
Operativni centar DVD Korčula, Korčula	193, 020/711-001
Županijski vatrogasni operativni centar Dubrovnik	193, 020 020/444 -777
MUP, Županijski centar 112 Dubrovnik	112
Šumarija Korčula, Blato	020/ 851- 665
Policijska postaja Korčula, Korčula	192, 020/444-333

Grad Korčula svoju motriteljsko-dojavnu službu vršit će putem DVD Korčula sukladno svom Planu ustrojavanja i obavljanja motriteljsko-dojavne službe, koju obavlja DVD Korčula, i to:

tablica 5

Motrilačka postaja Forteca - od 1.6. do 30. 09., od 8-22 sati /dvije smjene po 1 djelatnik u smjeni/
Motrilačka postaja Dubovo - od 1.6. do 30. 9., 24 sata dnevno /tri smjene po 2 djelatnika u smjeni/; - koja je ujedno i stacionarno mjesto interventne vatrogasne grupe DVD-a Korčula
Ophodnja na potezu Korčula-Čara-Korčula, od 8.00 do 22.00 sati /u tri smjene po 2 djelatnika u smjeni/

3. UKLJUČIVANJE TVRTKI I SLUŽBI U AKCIJU GAŠENJA POŽARA

3.1 Distributer električne energije

Voditelj vatrogasne intervencije po potrebi isključenja električnog napajanja objekta ili lokacije poziva dispečera HEP-a.

tablica 6

Nadležan je HEP- DP Elektrojug	Služba	Telefon
Pogon Blato	dežurni	851-215
Pogon Korčula	dežurni	711-266
Pogon Korčula	voditelj	098 499039
Pogon Dubrovnik (0-24h)	dežurni dispečer	468-103, 468-104

3.1. Uključivanje komunalnih trgovačkih društava

Voditelj vatrogasne intervencije po potrebi osiguranja povećanog protoka vode uključuje u akciju gašenja požara dežurnu službu NKPLM vodovoda d.o.o.

tablica 7

nadležan je	telefon
NKPLM vodovod d.o.o.	
Odgovorna osoba: Jakov Bilić	020/711-013 020/711-213
Dežurstvo: (0-24h)	020/711-013, 0914253700 (Antun Brčić)

3.3. Osiguranje vozila, mehanizacije i plovila

Kod većih požara otvorenih prostora osigurava se teške građevinske strojeve (buldožeri, rovokopači) radi izrade protupožarnih prosjeka i zapreka.

tablica 8

Subjekt	Vozila i mehanizacija	Odgovorna osoba	Telefon
Konstruktor-Hotina d.o.o., Blato	bager (30t)	Nedjeljko Sardelić	851-240 099 3116111
Obrt za iskope „Biliš“, vl. Stjepan Biliš, Žrnovo	bager (5,5t)	Stjepan Biliš	0989718046

U slučaju požara na otocima i njihova gašenja potrebno je osigurati prijevoz vatrogasaca odgovarajućim plovilom, i u tu svrhu će se u pravilu koristiti plovila HGSS-Stanice Orebić i/ili ŽLU Korčula.

3.4. Opskrba hranom i pićem

Pri velikim intervencijama u trajanju preko 8 sati osigurava se opskrba gasitelja hranom i pićem. Preuzimanje i dopremu hrane i pića osigurava Grad putem postrojbe CZ ili članova HCK Gradskog društva Korčula.

Hranu i piće osigurava Grad Korčula o svom trošku kupnjom kod trgovačkih lanaca koji imaju svoje veće prodavaonice prehrambenom robom na području Grada Korčule, odnosno pripremom kuhane hrane u ugostiteljskim objektima HTP-a Korčula d.d., koji u okviru svojih ugostiteljskih objekata (hotela, restorana) ima najveće kapacitete za pripremu hrane, ili po potrebi u ugostiteljskim objektima u vlasništvu obrtnika ili drugih manjih ugostiteljskih tvrtki.

tablica 9

Subjekti za opskrbu hranom i pićem	telefon
Studenac d.o.o. (prodavaonica u Sv. Antunu i Bilinama u Korčuli)	020/715-115, 020/716-520
Konzum d.o.o. (prodavaonice u Bilinama i Zagradcu u Korčuli)	020/716-127, 020/716-128, 020/716-129
Tommy d.o.o. (hipermarket u Korčuli)	020/400-557
HTP Korčula d.d. (ugostiteljski objekti-hoteli i restorani)	020/726-306

3.5. Služba prve pomoći

Kod velikih požara (dogadaju se povrede ili nesreće), uključiti ekipu za prvu medicinsku pomoć (liječnik, medicinski tehničar i vozač sanitetskog vozila).

tablica 10

Hitna medicinska pomoć	telefon
HZHMP, Zavod za hitnu medicinu DNŽ-Ispostava Korčula	putem 112 ili 194

Osim službe prve pomoći, kao potencijal, može se pozvati i osposobljene osobe Hrvatskog crvenog križa, Gradsko društvo Korčula (715-152) i Hrvatska gorska služba za spašavanje, Stanica Orebić (0917210013).

3.6. Angažiranje zrakoplovnih snaga

Zahtjev za angažiranje zrakoplovnih snaga, a prema prosudbi župoanijskog zapovjednika, azmjjenika ili pomoćnika županjskog zapovjednika za operativno rukovođenje i uporabu zračnih snaga, upućuje se operativnom vatrogasnom središtu priobalja u Divuljama.

4. OBAVJEŠĆIVANJE GRADSKIH ČELNIKA

Kad požar poprimi veće razmjere voditelj vatrogasne postrojbe obavješćuje i upoznava gradske čelnike sa situacijom na terenu.

tablica 11

Gradski čelnici	telefon/mobitel
gradonačelnica	020 /711-143 , 020/711-405, 0993151350

KLASA: 245-01/23-01/00002

URBROJ: 2117-9-02-23-00005

Korčula, 3. ožujka 2023.

GRADONAČELNICA

Nika Silić Maroević, dipl.ing.agr., v.r.

..... o

Na temelju članka 3. točka 2. i 3. Odluke o socijalnoj skrbi ("Službeni glasnik Grada Korčule", br. 2/18) te članka 141. stavka 1. Statuta Grada Korčule ("Službeni glasnik Grada Korčule", br. 3/18 i 3/21), Gradonačelnica Grada Korčule donosi

SOCIJALNI PLAN Grada Korčule za 2023. godinu

Članak 1.

Ovim Socijalnim planom uređuju se prava i pomoći, obim i iznosi za ostvarivanje socijalnih prava i pomoći sukladno zakonu i Odluci o socijalnoj skrbi Grada Korčule.

Članak 2.

Financijska sredstva za Socijalni plan osigurana su proračunom Grada Korčule za 2023. godinu, Program 2114 - Program socijalne skrbi i novčanih pomoći, pozicija 433, u ukupnom iznosu 82.906,00 EUR / 624.655.26 HRK, kojim će se financirati slijedeća prava:

Redni broj	Naziv oblika prava/pomoći	Planirani godišnji iznos (EUR)	Planirani godišnji iznos (HRK)
1.	Naknada za troškove stanovanja	2.000,00	15.069,00
2.	Jednokratna naknada	21.500,00	161.991,75
3.	Besplatni smještaj u Dječji vrtić Korčula	950,00	7.157,78
4.	"Uskrsnica" i "Božićnica"	1.300,00	9.794,85
5.	Naknada za novorođeno dijete	46.556,00	350.776,18
6.	Socijalni program (olakšice) za korisnike vrtića	10.600,00	79.865,70
	Ukupno	82.906,00	624.655,26

Članak 3.

Postupak za ostvarivanje prava iz članka 2. ovog Socijalnog plana provodi upravno tijelo nadležno za društvene djelatnosti sukladno Odluci o socijalnoj skrbi, po službenoj dužnosti ili po zahtjevu stranke.

Članak 4.

Od 2018. godine Dječjem vrtiću Korčula kroz aplikaciju riznica se isplaćuju sredstva kojima Grad Korčula podmiruje olakšice sukladno Odluci o mjerilima sudjelovanja roditelja-korisnika usluga u cijeni pojedinih programa u Dječjem vrtiću Korčula ("Službeni glasnik Grada Korčule", br. 4/06). Sljedom navedenoga u 2023. godini planira se 14.626,00 EUR / 110.199,60 HRK1 za navedeni program. Također sukladno prethodno navedenoj Odluci planira se na poziciji 433 za 2023. godinu, a za olakšice za Dječji vrtić Anđeli čuvari, a koji nije u vlasništvu Grada, 10.600,00 EUR / 79.865,70 HRK.

Članak 5.

Sukladno Odluci o socijalnoj skrbi Grad Korčula odobrava jednokratnu naknadu, a koja se dodjeljuje u sljedećim iznosima za 2023. godinu:

1. samcu - do 132,72 EUR /998,98 HRK2 godišnje
2. dvočlanoj obitelji - do 212,36 EUR / 1.600,03 HRK2 godišnje
3. tročlanoj obitelji - do 318,53 EUR / 2.399,96 HRK2 godišnje
1. četveročlanoj obitelji - do 424,71 EUR / 3.199,98 HRK2 godišnje
2. za svakog daljnjeg člana obitelji - do 106,18 EUR / 800,01 HRK2 godišnje.

Članak 6.

Visina "Uskrsnice" i "Božićnice" određuje se za 2023. godinu:

- za odraslu osobu - po 35,00 EUR / 263,71 HRK
- za maloljetnu osobu, odnosno osobu do redovnog završetka srednje škole - po 35,00 EUR / 263,71 HRK.

Članak 7.

Visina iznosa za naknadu za troškove stanovanja, besplatni smještaj u Dječji vrtić Korčula i naknadu za novorođeno dijete određena je Odlukom o socijalnoj skrbi.

Poklon bon umirovljenicima može osigurati Grad Korčula sukladno Odluci o socijalnoj skrbi o čemu gradonačelnica donosi posebnu odluku u skladu s osiguranim sredstvima u proračunu Grada Korčule za 2023. godinu.

Članak 8.

O zahtjevu za ostvarivanje prava odnosno pomoći iz članka 2. ovog Socijalnog plana odlučuje upravno tijelo Grada Korčule nadležno za društvene djelatnosti rješenjem, ukoliko Odlukom o socijalnoj skrbi u određenim slučajevima nije drukčije određeno.

Članak 9.

Postupci za ostvarivanje prava iz članka 2. ovog Socijalnog plana koji nisu dovršeni do dana stupanja na snagu ovog Socijalnog plana dovršit će se prema odredbama ovog Socijalnog plana.

Članak 10.

Socijalni plan stupa na snagu osmog dana od dana donošenja, a objavit će se u Službenom glasniku Grada Korčule.

KLASA: 550-01/23-01/00002

URBROJ: 2117-9-02-23-00001

Korčula, 17. veljače 2023.

GRADONAČELNICA

Nika Silić Maroević, dipl.ing.agr., v.r.

..... o

MANDATNI ODBOR

Na temelju članka 15. Poslovnika Gradskog vijeća Grada Korčule ("Službeni glasnik Grada Korčule", br. 8/18 i 3/21), Mandatni odbor Gradskog vijeća Grada Korčule podnosi Gradskom vijeću sljedeće

I Z V J E Š Ć E**o prestanku mirovanju mandata vijećnici Vinki Lozici i nastavku obnašanja dužnosti vijećnice****I.**

Utvrđuje se da je vijećnica Vinka Lozica, sukladno članku 79. stavku 7. Zakona o lokalnim izborima (NN 144/12, 121/16, 98/19, 42/20, 144/20, 37/21), stavila svoj mandat u mirovanje, počev od 17. ožujka 2022. godine, a da ju je zamijenio vijećnik Ivan Botica, koji je stekao pravo obnašanja dužnosti vijećnika, kao zamjenik vijećnice Vinke Lozice, od dana 16. travnja 2022. godine.

II.

Dana 6. ožujka 2023. godine, vijećnica Vinka Lozica dostavila je predsjednici Gradskog vijeća obavijest o prestanku mirovanja mandata vijećnice, te će sukladno članku 79. stavku 8. Zakona o lokalnim izborima (NN 144/12, 121/16, 98/19, 42/20, 144/20, 37/21), danom 14. ožujka 2023. godine steći pravo nastavljanja obnašanja dužnosti vijećnice, a istim danom prestat će mandat vijećniku Ivanu Botici.

III.

Ovo Izvješće objavit će se u "Službenom glasniku Grada Korčule".

KLASA: 081-02/22-01/01

URBROJ: 2117-9-01-23-5

Korčula, 16. ožujka 2023.

PREDSJEDNIK
MANDATNOG ODBORA
Tonči Žuvela, v.r.

Izdavač: Grad Korčula, Trg Antuna i Stjepana Radića 1, 20260 Korčula, tel. (020) 711-143. Glavna i odgovorna urednica: Petra Fabijanović, dipl. iur. List izlazi po potrebi. Obrada teksta i ispis: Nik trade d.o.o. - Dubrovnik.