

ROSTOR ZA OVJERU:

INVESTITOR: GRAD KORČULA ,  
Trg A. i S.Radića 1, 20 260 Korčula

GRAĐEVINA: Prometno uređenje Grada Korčule sa definiranjem  
parkirališnih mjesta i sustavom naplate

FAZA: PROMETNI ELABORAT

VRSTA PROJEKTA: GRAĐEVINSKI PROJEKT

PROJEKTANT: Jasminka Stipišić, struč.spec. ing. građ.  
TRASER d.o.o.  
Brsečinska 2b, 20000 Dubrovnik  
OIB: 96089021819

DIREKTOR: Tomislav Demarin, dipl. ing. geod.

OZNAKA PROJEKTA: T.D. 43/21

NADNEVAK: Dubrovnik, rujan 2021.

*J. Stipišić*  
HRVATSKA KOMORA INŽENJERA GRAĐEVINARSTVA  
Jasminka Stipišić  
struč.spec.ing.aedif.  
Ovlaštena inženjerka građevinarstva  
G 6180

*Tomislav Demarin*  
TRASER d. o. o.  
za projektiranje i geodeziju  
DUBROVNIK

Investitor: GRAD KORČULA, Trg A. i S. Radića 1, Korčula  
Građevina: Prometno uređenje Grada Korčule  
Vrsta projekta: GRAĐEVINSKI PROJEKT

TRASER d.o.o.  
Brsečinska 2b  
Dubrovnik

T.D. 43/21

## **SADRŽAJ**

- Registracija poduzeća
- Imenovanje projektanta
- Ovlaštenje projektanta
- Izjava projektanta o usklađenosti prometnog projekta
- Isprava o primjeni mjera zaštite na radu i zaštite od požara
- Tehnički opis
- Procjena troškova gradnje
- Troškovnik
- Grafički prilozi

Investitor: GRAD KORČULA, Trg A. i S. Radića 1, Korčula  
Građevina: Prometno uređenje Grada Korčule  
Vrsta projekta: GRAĐEVINSKI PROJEKT

TRASER d.o.o.  
Brsečinska 2b  
Dubrovnik

T.D. 28/19

## **REGISTRACIJA PODUZEĆA**

REPUBLIKA HRVATSKA  
TRGOVAČKI SUD U SPLITU  
STALNA SLUŽBA U DUBROVNIKU

IZVADAK IZ SUDSKOG REGISTRA

SUBJEKT UPISA

MBS: 060030976

OIB: 96089021819

TVRTKA:

- 1 TRASER d.o.o. za građevinarstvo i usluge
- 1 TRASER d.o.o.

SJEDIŠTE/ADRESA:

- 2 Dubrovnik (Grad Dubrovnik)  
Brsečinska 2/B

PRAVNI OBLIK:

- 1 društvo s ograničenom odgovornošću

PREDMET POSLOVANJA:

- 1 45 - Građevinarstvo
- 1 55.2 - Kampovi i dr. vrste smješt. za kraći boravak
- 1 70 - Poslovanje nekretninama
- 1 \* - Zasnivanje i izrada nacrtā (projektiranje) zgrada
- 1 \* - Nadzor nad gradnjom
- 1 \* - Inženjering, projektni menadžment i tehničke djelatnosti
- 1 \* - Geološke i istražne djelatnosti
- 1 \* - Premjeranje terena
- 1 \* - Industrijsko i građevinsko premjeranje
- 3 \* - Izrada elaborata stalnih geodetskih točaka za potrebe osnovnih geodetskih radova
- 3 \* - Izvođenje geodetskih radova za potrebe izmjere, označavanja i održavanje državne granice
- 3 \* - Izrada elaborata topografske izmjere i izrada državnih karata
- 3 \* - Izrada elaborata katastarske izmjere i tehničke reambulacije
- 3 \* - Izrada parcelacijskih i drugih geodetskih elaborata katastra zemljišta
- 3 \* - Izrada parcelacijskih i drugih geodetskih elaborata katastra nekretnina
- 3 \* - Izrada elaborata katastra vodova i tehničko vođenje katastra vodova
- 3 \* - Izrada posebnih geodetskih podloga za prostorno planiranje i graditeljsko projektiranje, izrada geodetskog projekta, izrada elaborata o iskočenju građevine, kontrolna geodetska mjerenja pri izgradnji i održavanju građevina (praćenje mogućih pomaka)
- 3 \* - Izrada situacijskih nacrtā za objekte za koje

D004, 2014-10-23 12:47:15

Stranica: 1 od 3

REPUBLIKA HRVATSKA  
TRGOVAČKI SUD U SPLITU  
STALNA SLUŽBA U DUBROVNIKU

IZVADAK IZ SUDSKOG REGISTRA

SUBJEKT UPISA

PREDMET POSLOVANJA:

- 3 \* - ne treba izraditi geodetski projekt
- 3 \* - iskočenje građevina
- 3 \* - Izrada posebnih geodetskih podloga za zaštićena i štitićena područja
- 3 \* - Geodetski radovi u komasacijama
- 3 \* - Poslovi stručnog nadzora nad radovima pod točkama 7, 8, 19 i 11 ovog stavka

OSNIVAČI/ČLANOVI DRUŠTVA:

- 1 Tomislav Demarin, OIB: 68050348712  
Dubrovnik, Andrije Hebranga 33
- 1 - jedini osnivač d.o.o.

OSOBE OVLAŠTENE ZA ZASTUPANJE:

- 1 Tomislav Demarin, OIB: 68050348712  
Dubrovnik, Andrije Hebranga 33
- 1 - član uprave
- 1 - zastupa društvo pojedinačno i samostalno bez ograničenja

TEMELJNI KAPITAL:

- 1 26.000,00 kuna

PRAVNI ODNOSI:

Osnivački akt:

- 1 Izjava o usklađenju sa ZTD od 18.12.1995.g.
- 2 Odlukom Skupštine od 19.03.2003.god. promijenjeno je sjedište društva te zamijenjen osnivački akt. Pročišćeni tekst Izjave od 19.03.2003.god.
- 3 Odlukom skupštine od 02.02.2008.god. nadopunjena je djelatnost društva te zamijenjen osnivački akt od 19.03.2003.god. u čl.6. (djelatnosti). Pročišćeni tekst Izjave od 08.02.2008.god.

OSTALI PODACI:

- 1 RUL I-14394

FINANCIJSKA IZVJEŠĆA:

- | Predano | God. za razdoblje   | Vrsta izvještaja  |
|---------|---------------------|-------------------|
| eu      | 31.03.14 - 31.12.13 | GFI-POD izvještaj |

Upise u glavnu knjigu proveli su:

RBU Ft	Datum	Naziv suda
0001 Ft-96/2656-4	31.12.1996	Trgovački sud u Splitu
0002 Ft-03/371-2	27.03.2003	Trgovački sud u Dubrovniku

D004, 2014-10-23 12:47:15

Stranica: 2 od 3

Investitor: GRAD KORČULA, Trg A. i S. Radića 1, Korčula  
Građevina: Prometno uređenje Grada Korčule  
Vrsta projekta: GRAĐEVINSKI PROJEKT

TRASER d.o.o.  
Brsečinska 2b  
Dubrovnik

T.D.43/21

REPUBLIKA HRVATSKA  
TRGOVAČKI SUD U SPLITU  
STALNA SLUŽBA U DUBROVNIKU

IZVADAK IZ SUDSKOG REGISTRA

SUBJEKT UPISA

Upise u glavnu knjigu proveli su:

RBU Tt	Datum	Naziv suda
0003 Tt-08/118-2	13.02.2008	Trgovački sud u Dubrovniku
eu /	30.06.2009	elektronički upis
eu /	29.06.2010	elektronički upis
eu /	31.03.2011	elektronički upis
eu /	30.06.2011	elektronički upis
eu /	30.03.2012	elektronički upis
eu /	29.03.2013	elektronički upis
eu /	31.03.2014	elektronički upis

U Dubrovniku, 23. listopada 2014.

Ovlaštena osoba

REPUBLIKA HRVATSKA  
TRGOVAČKI SUD U SPLITU  
STALNA SLUŽBA U DUBROVNIKU  
Ovlašten je podacima unesenim u Glavnoj knjizi  
sudske registracije.  
Sudski pristojba plaćena u iznosu 15,00 kn, po Tar.  
od 28. Zakona o sudskim pristojbama (N/1 26/03-pročišćeni tekst)  
Dubrovniku, 23.10.2014.  
Ovlašteni službenik  
*Jana Pavić*

Investitor: GRAD KORČULA, Trg A. i S. Radića 1, Korčula  
Građevina: Prometno uređenje Grada Korčule  
Vrsta projekta: GRAĐEVINSKI PROJEKT

TRASER d.o.o.  
Brsečinska 2b  
Dubrovnik

T.D.43/21

## **IMENOVANJE PROJEKTANTA**

Investitor: GRAD KORČULA, Trg A. i S. Radića 1, Korčula  
Građevina: Prometno uređenje Grada Korčule  
Vrsta projekta: GRAĐEVINSKI PROJEKT

TRASER d.o.o.  
Brsečinska 2b  
Dubrovnik

T.D.43/21

Na temelju članka 51. stavka (1), članka 52. stavka (4) Zakona o gradnji (NN 153/13), članka 130 stavka (1) Zakona o prostornom uređenju i gradnji (NN 153/13) i članka 15 i 59 Zakona o arhitektonskim i inženjerskim poslovima i djelatnostima u prostornom uređenju i gradnji (NN 152/08, 124/09, 49/11, 25/13), a u svezi s člankom 58 i 61 Statuta Hrvatske komore inženjera građevinarstva (NN 52/09, 04/12) izdajem:

## RJEŠENJE O IMENOVANJU PROJEKTANTA

**Jasminka Stipišić, struč. spec. ing. građ.**

S položenim stručnim ispitom i potrebnim radnim iskustvom na poslovima projektiranja

Projektant: **TRASER d.o.o.**  
**Brsečinska 2 b, 20000 Dubrovnik**

Investitor: **GRAD KORČULA ,**  
**Trg Antuna i Stjepana Radića 1, 20260 KORČULA**

Građevina: **Prometno uređenje Grada Korčule sa definiranjem parkirališnih mjesta i sustavom naplate**

Broj projekta: **43/21**

Imenovani projektant ispunjava propisane uvjete za obavljanje poslova projektiranja u svojstvu odgovorne osobe sukladno Zakonu o arhitektonskim i inženjerskim poslovima i djelatnostima u prostornom uređenju i gradnji (Narodne novine, br. 152/08, 124/09, 49/11 i 25/13), što se utvrđuje uvidom u Rješenje o upisu u Imenik ovlaštenih inženjera građevinarstva klasa UP/I-360-01/18-01/233, ur. broj 500-03-18-2, Zagreb 18. studenog 2018, pod br. 6180 (dan upisa 19. 11. 2018.).

U Dubrovniku, rujan 2021.

Direktor:

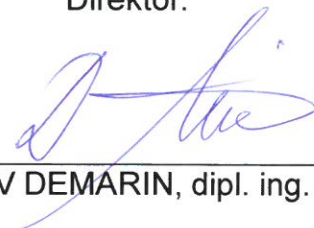

TOMISLAV DEMARIN, dipl. ing. geod.

TRASER d. o. o.  
poduzeće za građ projektiranje  
DUBROVNIK

Investitor: GRAD KORČULA, Trg A. i S. Radića 1, Korčula  
Građevina: Prometno uređenje Grada Korčule  
Vrsta projekta: GRAĐEVINSKI PROJEKT

TRASER d.o.o.  
Brsečinska 2b  
Dubrovnik

T.D.43/21

## **OVLAŠTENJE PROJEKTANTA**





**REPUBLIKA HRVATSKA**  
HRVATSKA KOMORA  
INŽENJERA GRAĐEVINARSTVA  
10000 Zagreb, Ulica grada Vukovara 271

KLASA: UP/I-360-01/18-01/233  
URBROJ: 500-03-18-2  
Zagreb, 19. studenog 2018. godine

Hrvatska komora inženjera građevinarstva na temelju članka 26. stavka 5. i članka 27. Zakona o komori arhitekata i komorama inženjera u graditeljstvu i prostornom uređenju ("Narodne novine", broj 78/15.) odlučujući o zahtjevu koji je podnijela **Jasminka Stipišić, Smokvica, Brna 644**, donosi sljedeće

### RJEŠENJE

1. U Imenik ovlaštenih inženjera građevinarstva upisuje se **Jasminka Stipišić, struč.spec.ing.aedif., Smokvica, Brna 644, OIB 92028521293**, pod rednim brojem **6180**, s danom upisa **19.11.2018.** godine.
2. Upisom u Imenik ovlaštenih inženjera građevinarstva **Jasminka Stipišić, struč.spec.ing.aedif.**, stječe pravo na uporabu strukovnog naziva "**ovlaštena inženjerka građevinarstva**" i pravo na obavljanje stručnih poslova temeljem članka 48., 50., 53. stavak 1. i 2., 55. Zakona o poslovima i djelatnostima prostornog uređenja i gradnje ("Narodne novine", broj 78/15.), te ostala prava i dužnosti sukladno ovom Zakonu, posebnim zakonima i propisima donesenim temeljem tih zakona, te općim aktima Komore.
3. Ovlaštenoj inženjerki građevinarstva Hrvatska komora inženjera građevinarstva izdaje "**pečat i iskaznicu ovlaštene inženjerke građevinarstva**", koje su vlasništvo Komore.

### Obrazloženje

Dana 30.10.2018. godine Jasminka Stipišić, struč.spec.ing.aedif., podnijela je zahtjev za upis u Imenik ovlaštenih inženjera građevinarstva.

U prilogu zahtjeva, podnositeljica zahtjeva je podnijela sljedeću dokumentaciju:

- presliku važećeg osobnog dokumenta,
- presliku diplome,
- presliku suplementa diplome,
- presliku Uvjerenja o položenom stručnom ispitu za obavljanje poslova prostornog uređenja i graditeljstva,
- dokaz o radnom stažu (Elektronički zapis o podacima evidentiranim u matičnoj evidenciji Hrvatskog zavoda za mirovinsko osiguranje),
- popis poslova u struci ovjeren od ovlaštenog inženjera građevinarstva pod čijim je nadzorom obavljala poslove,

- završno mišljenje mentora
- dokaz o uplati upisnine u iznosu od 1.000,00 kn,
- 70,00 kn Upravne pristojbe (biljezi RH),
- jednu fotografiju veličine 35x45 mm.

Prema odredbi članka 27. Zakona o komori arhitekata i komorama inženjera u graditeljstvu i prostornom uređenju pravo na upis u imenik ovlaštenih arhitekata, ovlaštenih arhitekata urbanista, odnosno ovlaštenih inženjera Komore ima fizička osoba koja kumulativno ispunjava sljedeće uvjete:

1. da je završila odgovarajući preddiplomski i diplomski sveučilišni studij ili integrirani preddiplomski i diplomski sveučilišni studij i stekla akademski naziv magistar inženjer, ili da je završila
2. odgovarajući specijalistički diplomski stručni studij i stekla stručni naziv stručni specijalist inženjer ako je tijekom cijelog svog studija stekla najmanje 300 ECTS bodova, odnosno da je na drugi način propisan posebnim propisom stekla odgovarajući stupanj obrazovanja odgovarajuće struke,
3. da je po završetku odgovarajućeg diplomskog sveučilišnog studija ili po završetku odgovarajućeg specijalističkog diplomskog stručnog studija provela na odgovarajućim poslovima u struci najmanje dvije godine, da je po završetku odgovarajućeg diplomskog sveučilišnog studija ili odgovarajućeg specijalističkog diplomskog stručnog studija provela na odgovarajućim poslovima u struci najmanje jednu godinu, ako je uz navedeno iskustvo po završetku odgovarajućeg preddiplomskog sveučilišnog ili po završetku odgovarajućeg preddiplomskog stručnog studija stekla odgovarajuće iskustvo u struci u trajanju od najmanje tri godine, odnosno bila zaposlena na stručnim poslovima graditeljstva i/ili prostornoga uređenja u tijelima državne uprave ili jedinica lokalne i područne (regionalne) samouprave, te zavodima za prostorno uređenje županije, odnosno Grada Zagreba najmanje deset godina,
4. da je ispunila uvjete sukladno posebnim propisima kojima se propisuje polaganje stručnog ispita.

U postupku koji je prethodio donošenju ovog rješenja izvršen je uvid u priloženu dokumentaciju i utvrđeno je da je zahtjev podnositeljice osnovan, te da podnositeljica udovoljava kumulativno svim uvjetima za upis u Imenik ovlaštenih inženjera građevinarstva koji su propisani člankom 27. Zakona o komori arhitekata i komorama inženjera u graditeljstvu i prostornom uređenju.

podnositeljica zahtjeva stekla je pravo na uporabu strukovnog naziva „ovlaštena inženjerka građevinarstva“ i pravo na obavljanje stručnih poslova temeljem članka 48., 50., 53 stavak 1. i 2., 55. Zakona o poslovima i djelatnostima prostornog uređenja i gradnje, te ostala prava i dužnosti sukladno ovom Zakonu, posebnim zakonima i propisima donesenim temeljem tih zakona, te općim aktima Komore.

Ovlaštena inženjerka građevinarstva dužna je izvršavati navedene stručne poslove sukladno zakonu te temeljnim načelima i pravilima struke koje treba poštovati ovlaštena inženjerka građevinarstva.

Pravo na obavljanje navedenih stručnih poslova prestaje s prestankom članstva u Komori, u skladu s člankom 34. i 35. Zakona o komori arhitekata i komorama inženjera u graditeljstvu i prostornom uređenju.

Ovlaštenoj Inženjerki građevinarstva Hrvatska komora inženjera građevinarstva izdaje "pečat i iskaznicu ovlaštene inženjerke građevinarstva", sukladno članku 26. stavku 5. Zakona o komori arhitekata i komorama inženjera u graditeljstvu i prostornom uređenju.

Ovlaštena inženjerka građevinarstva dužna je plaćati Hrvatskoj komori inženjera građevinarstva članarinu i ostala davanja koja utvrde tijela Komore, osim u slučaju mirovanja članstva i privremenog prekida obavljanja djelatnosti, a pri prestanku članstva u Komori dužna je podmiriti sve dospjele financijske obveze prema Komori, sve sukladno članku 13. stavku 1. točki 5. Statuta Hrvatske komore inženjera građevinarstva.

Ovlaštena inženjerka građevinarstva dobiva putem Hrvatske komore inženjera građevinarstva Potvrdu o polici osiguranja od profesionalne odgovornosti kod odabranog osiguravatelja. Polica se izdaje na razdoblje od godine dana i obnavlja svake godine. Premija osiguranja plaća se sa članarinom, odnosno uračunava se u iznos članarine, sve u skladu s člankom 55. Stavcima 1. i 2. Zakona o komori arhitekata i komorama inženjera u graditeljstvu i prostornom uređenju.

Ovlaštena inženjerka građevinarstva uplatila je za upis Hrvatskoj komori inženjera građevinarstva upisninu u iznosu od 1.000,00 kn sukladno članku 13. stavku 1. točki 4. Statuta Hrvatske komore inženjera građevinarstva.

Upravna pristojba plaćena je upravnim biljegom emisije Republike Hrvatske koji je zalijepljen na podnesak i poništen, u vrijednosti 20,00 kn (slovima: dvadeset kuna) prema Tar.br. 1 i u vrijednosti od 50,00 kn (slovima: pedeset kuna), prema Tar.br. 2. stavak 1. Uredbe o tarifi upravnih pristojbi („Narodne novine“, broj 8/2017).

Slijedom navedenog, na temelju članaka 26. i 27. Zakona o komori arhitekata i komorama inženjera u graditeljstvu i prostornom uređenju, odlučeno je kao u izreci.

**Uputa o pravnom lijeku:**

Protiv ovog rješenja dopuštena je žalba koja se podnosi Ministarstvu graditeljstva i prostornoga uređenja u roku 15 dana od dana dostave rješenja. Žalba se predaje neposredno ili šalje poštom u pisanom obliku, u tri primjerka, putem tijela koje je izdalo rješenje.

Na žalbu se plaća pristojba u iznosu od 35,00 kuna prema Tar.br. 3. stavak 1. Tarife upravnih pristojbi Uredbe o tarifi upravnih pristojbi.



Predsjednica  
Hrvatske komore inženjera građevinarstva

**Nina Dražin Lovrec, dipl.ing.građ.**

Dostaviti:

1. **Jasminka Stipišić,**  
20272 Smokvica, Brna 644
2. U Zbirku isprava Komore

Investitor: GRAD KORČULA, Trg A. i S. Radića 1, Korčula  
Građevina: Prometno uređenje Grada Korčule  
Vrsta projekta: GRAĐEVINSKI PROJEKT

TRASER d.o.o.  
Brsečinska 2b  
Dubrovnik

T.D.43/21

## **USKLAĐENOST PROJEKTA S ODREDBAMA POSEBNIH ZAKONA I DRUGIH PROPISA**

Investitor: GRAD KORČULA, Trg A. i S. Radića, Korčula  
Građevina: Parkiralište za invalidne osobe pri trafostanici Potok na otoku Korčula  
Vrsta: IZVEDBENI PROJEKT  
projekta:

TRASER d.o.o.  
Brsečinska 2b  
Dubrovnik

T.D. 25/21

Temeljem članka 83, članka 108. stavak 2. točka 2. Zakona o gradnji (NN153/13), članka 130 stavak (2) Zakona o prostornom uređenju (NN 153/13), te Pravilnika o sadržaju izjave projektanta o usklađenosti glavnog odnosno idejnog projekta s odredbama posebnih zakona i drugih propisa (NN 93/99) dajem slijedeću izjavu:

PROJEKTANT: Jasminka Stipišić, struč. spec. ing. građ.  
RJEŠENJE: Upisana u IMENIK OVLAŠTENIH INŽENJERA  
GRAĐEVINARSTVA Pod rednim brojem **6180**  
INVESTITOR: GRAD KORČULA ,  
Trg Antuna i Stjepana Radića 1, 20260 KORČULA  
GRAĐEVINA: Prometno uređenje Grada Korčule sa definiranjem  
parkirališnih mjesta i sustavom naplate  
FAZA: PROMETNI ELABORAT  
VRSTA PROJEKT: GRAĐEVINSKI PROJEKT  
BROJ TEH. DNEVNIKA: T.D. 43/21

### OVAJ PROJEKT JE USKLAĐEN SA SLIJEDEĆIM ZAKONIMA, PROPISIMA I UVJETIMA:

s odredbama posebnih Zakona i drugim propisima glede mjera zaštite i tehničkih rješenja, posebnim uvjetima te propisima i tehničkim normativima i važećim standardima:

Prostornim planom uređenja Grada Korčule  
Zakonom o prostornom uređenju (N.N. 153/13,65/17,114/18,39/19, 98/19)  
Zakonom o gradnji (N.N. 153/13,20/17,39/19, 125/19)  
Zakonom o komunalnom gospodarstvu – (N.N. 68/18,110/18, 32/20)  
Zakonom o vodama (N.N. 66/19, 84/21)  
Zakonom o zaštiti okoliša (N.N. 80/13,153/13,78/15,12/18,118/18)  
Zakonom o zaštiti prirode N.N.- (80/13,15/18,14/19, 127/19)  
Zakonom o zaštiti od požara (N.N. 92/10)  
Zakonom o zaštiti na radu (N.N. 71/14,118/14,154/14,94/18,96/18)  
Zakon o građevnim proizvodima (N.N.76/13,30/14,130/17, 39/19, 118/20)  
Zakonom o zaštiti od buke (N.N. 30/09,55/13,153/13,41/16,114/18, 14/21)  
Zakonom o cestama (N.N. 84/11,18/13,22/13,54/13,148/13,92/14,110/19)  
Zakonom o sigurnosti prometa na cestama (N.N. 67/08, 48/10, 74/11, 80/13, 158/13, 92/14, 64/15, 89/15, 108/17, 70/19, 42/20)  
Pravilnikom o uvjetima za projektiranje i izgradnju priključaka i prilaza na javnu cestu (NN 95/14)  
Pravilnikom o osnovnim uvjetima kojima javne ceste izvan naselja i njihovi elementi moraju udovoljavati s gledišta sigurnosti prometa (N.N. 110/01)  
Pravilnikom o jednostavnim i drugim građevinama i radovima (N.N. 112/17, 34/18, 36/19, 98/19 i 31/20)

Investitor: GRAD KORČULA, Trg A. i S. Radića 1, Korčula  
Građevina: Prometno uređenje Grada Korčule  
Vrsta: GRAĐEVINSKI PROJEKT  
projekta:



TRASER d.o.o.  
Brsečinska 2b  
Dubrovnik

T.D.43/21

Pravilnikom o vrsti i sadržaju projekta za javne ceste (N.N. 53/02,175/03,76/07,20/17)  
Pravilnikom o sadržaju, namjeni i razini razrade prometnog elaborata za ceste (N.N.140/13)  
Pravilnikom o uvjetima za postupanje s otpadom (N.N. 123/97,112/01)  
Pravilnikom o održavanju cesta (N.N.90/14)  
Pravilnikom o gospodarenju građevinskim otpadom (N.N. 81/20)  
Pravilnikom o uvjetima za vatrogasne pristupe (N.N. 35/94 i 55/94, 142/03)  
Pravilnikom o hidrantskoj mreži za gašenje požara (N.N. 8/2006)  
Pravilnikom o zaštiti na radu u građevinarstvu (N.N. 42/68,45/68)  
Pravilnikom o tehničkim dopuštjenjima za građevne proizvode (N.N.103/08)  
Pravilnikom o sredstvima osobne zaštite na radu i osobnoj zaštitnoj opremi (N.N. 5/21)  
Pravilnikom o sadržaju izjave projektanta o usklađenosti glavnog projekta, odnosno idejnog projekta s odredbama posebnih zakona i drugih propisa (N.N. 98/99)  
Pravilnikom o prometnim znakovima, signalizaciji i opremi na cestama (N.N. 92/19)  
Odluka o razvrstavanju javnih cesta (NN 18/21)  
Pravilnik o izradi, izdavanju i objavi hrvatskih normi (NN 74/97, 87/97)  
Pravilnik o hrvatskim normama (NN 22/96)  
Sa svim posebnim zakonima i drugim važećim propisima i Hrvatskim normama, te da ispunjava bitne zahtjeve za građevinu

Dubrovnik, rujan 2021.

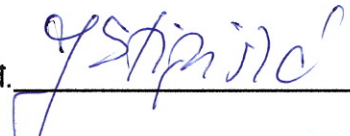
Projektant:  
Jasminka Stipišić, struč. spec. ing. građ.

  
HRVATSKA KOMORA INŽENJERA GRAĐEVINARSTVA  
Jasminka Stipišić  
struč. spec. ing. aedif.  
ovlaštena inženjerka građevinarstva  
  
G 6180

Investitor: GRAD KORČULA, Trg A. i S. Radića 1, Korčula  
Građevina: Prometno uređenje Grada Korčule  
Vrsta projekta: GRAĐEVINSKI PROJEKT

TRASER d.o.o.  
Brsečinska 2b  
Dubrovnik

T.D.43/21

## **ISPRAVA O PRIMJENI MJERA ZAŠTITE OD POŽARA I ZAŠTITE NA RADU**

Investitor: GRAD KORČULA, Trg A. i S. Radića 1, Korčula  
Građevina: Prometno uređenje Grada Korčule  
Vrsta projekta: GRAĐEVINSKI PROJEKT

TRASER d.o.o.  
Brsečinska 2b  
Dubrovnik

T.D.43/21

Temeljem članka 14. Zakona o zaštiti od požara (NN 92/10) izdaje se:

## ISPRAVA o primjeni mjera zaštite od požara

INVESTITOR: GRAD KORČULA ,  
Trg Antuna i Stjepana Radića 1, 20260 KORČULA

GRAĐEVINA: Prometno uređenje Grada Korčule sa definiranjem  
parkirališnih mjesta i sustavom naplate

FAZA: PROMETNI ELABORAT

VRSTA PROJEKT: GRAĐEVINSKI PROJEKT

BROJ TEH. DNEVNIKA: T.D. 43/21

kojom se potvrđuje, temeljem članka 14. Zakona o zaštiti od požara (NN 92/10), da su u građevinskom projektu, primijenjene mjere zaštite od požara (NN 92/10), te da je isti (projekt) u skladu sa uvjetima uređenja prostora i zadovoljava tehničke normative, norme i standarde.

Dubrovnik, rujan 2021.

Projektant:  
Jasminka Stipišić, struč. spec. ing. građ.

  
HRVATSKA KOMORA INŽENJERA GRAĐEVINARSTVA  
Jasminka Stipišić  
struč. spec. ing. aedif.  
Dvaštena inženjerka građevinarstva  
G 6180



Investitor: GRAD KORČULA, Trg A. i S. Radića, Korčula  
Građevina: Parkiralište za invalidne osobe pri trafostanici Potok na otoku Korčula  
Vrsta: IZVEDBENI PROJEKT  
projekta:

TRASER d.o.o.  
Brsečinska 2b  
Dubrovnik

T.D. 25/21

Temeljem članka 73. Zakona o zaštiti na radu (N.N. 71/14) izdaje se:

## ISPRAVA o primjeni mjera zaštite na radu

INVESTITOR: GRAD KORČULA ,  
Trg Antuna i Stjepana Radića 1, 20260 KORČULA

GRAĐEVINA: Prometno uređenje Grada Korčule sa definiranjem  
parkirališnih mjesta i sustavom naplate

FAZA: PROMETNI ELABORAT

VRSTA PROJEKT: GRAĐEVINSKI PROJEKT

BROJ TEH. DNEVNIKA: T.D. 43/21

kojom se potvrđuje, temeljem članka 73. Zakona o zaštiti na radu (N.N. 71/14) i odredbama Pravilnika o zaštiti na radu za radne i pomoćne prostorije i prostore (NN 6/84, 42/05, 113/06) , da su u građevinskom projektu, primijenjena tehnička pravila zaštita na radu, kojima projektirana građevina mora udovoljiti kada bude u upotrebi.

Dubrovnik, rujan 2021.

Projektant:  
Jasminka Stipišić, struč. spec. ing. građ.

  
HRVATSKA KOMORA INŽENJERA GRAĐEVINARSTVA  
Jasminka Stipišić  
struč. spec. ing. aedif.  
Ovlaštena inženjerka građevinarstva  
G 6180

Investitor: GRAD KORČULA, Trg A. i S. Radića 1, Korčula  
Građevina: Prometno uređenje Grada Korčule  
Vrsta projekta: GRAĐEVINSKI PROJEKT

TRASER d.o.o.  
Brsečinska 2b  
Dubrovnik

T.D.43/21

## TEHNIČKI OPIS

## **OPĆENITO**

Grad Korčula, u cilju povećane potrebe stanovnika i turista, namjerava osigurati kvalitetniji sustav prometovanja i parkiranja. U samom gradu Korčuli kao i široj okolici potreba za organizacijom parkiranja na javnim površinama kojima gospodari Grad Korčula je nužnost, pa je potrebno izraditi prometni elaborat kojim će se organizirati parkiranje.

## **PROJEKTNI ZADATAK**

Projektни zadatak sadržan je u zahtjevu investitora da se obilaskom terena evidentiraju postojeće parkirališne površine i one koje bi to mogle s malim zahvatima postati, te izradi prijedlog uređenja svih postojećih i novih parkirališnih površina. Na nekim od njih bi se osigurala naplata parkirališne pristojbe.

Projektom uređenja treba osigurati što više parkirališnih mjesta koja zadovoljavaju opće standarde.

Za parkirališna mjesta okomita na smijer prometovanja dimenzije su 5,00m x 2,50m, sa manevarskim prostorom od min. 5,40m.

Za koso parkiranje pod kutem od 45° dimenzije parkirališnih mjesta su 5,00m x 2,30m sa minimalnim manevarskim prostorom od 3,50m.

Za uzdužno parkiranje dimenzije parkirališnog mjesta su 5,50m x 2,30m.

## **ZATEČENO STANJE**

Obilaskom svih 49 parkirališta ustanovljeno je da su pod režimom naplate samo otvorena parkirališna mjesta u užem središtu grada. Parkirališta na istočnoj i zapadnoj obali, te ispred Liburne i na trgu Petra Šegedina.

## **PROJEKTNO RJEŠENJE**

Ovim prometnim elaboratom obuhvaćeno je 49 parkirališta s ukupno 800 parkirališnih mjesta za osobne automobile, 6 parkirališnih mjesta za autobuse, 14 parkirališnih mjesta za invalide, 107 parkirališnih mjesta za motocikle, 51 parkirališno mjesto s posebnom dozvolom i 11 rezerviranih parkirališnih mjesta.

Način naplate i cijenu odredit će se posebnom odlukom Grada Korčule.

Sve crte i oznake trebaju biti iscrtane sukladno Pravilniku o prometnim znakovima, signalizaciji i opremi na cestama (NN br. 92/19) i važećim hrvatskim normama.

Širina crte kojom se označava parkirališno mjesto iznosi 12 cm.

Kod projektiranja vertikalne prometne signalizacije vodilo se računa o tome da ista bude nedvosmislena, te da omogućuje jasno vođenje prometnih tokova.

Uz prometnu signalizaciju parkirališta predvidjeli smo dopunu ili zamjenu starih prometnih znakova novim znakovima.

## ORGANIZACIJA NAPLATE I KONTROLE PARKIRANJA NA PARKIRALIŠTIMA GRADA KORČULE I OKOLNIH MJESTA

**Prostorna raspodjela parkirališne ponude sastoji se od 49 parkirališta raspoređenih u 45 prostornih cjelina i to :**

	KORČULA
1.	Parkiralište u ulici Odvojak škver - NC KOR 038 (preko puta trgovačkog centra Konzum), 18 PM za osobna vozila i 6 PM za autobuse - javno parkiralište na kojem se ne vrši naplata;
2.	Parkiralište na Dubrovačkoj cesti (Zagradac), 55 PM za osobna vozila i 3 PM za osobe s invaliditetom - javno parkiralište na kojem se ne vrši naplata;
3.	Parkiralište u Ulici 61 - NC KOR 082 (Zagradac), 9 PM za osobna vozila - javno parkiralište na kojem se ne vrši naplata;
4.	Parkiralište u Zagradcu - NC KOR 107, 31 PM za osobna vozila i 2 PM za osobe s invaliditetom - javno parkiralište na kojem se ne vrši naplata;
5.	Parkiralište na Putu Sv. Antuna - NC KOR 054 (pored trgovine Studenac), 10 PM za osobna vozila i 1 PM za osobe s invaliditetom - javno parkiralište na kojem se ne vrši naplata;
6.	Parkiralište uz Srednju školu Korčula na Ulici 67 – NC KOR 085 (parkiralište pored zgrade Srednje škole Korčula), 30 PM za osobna vozila - javno parkiralište na kojem se ne vrši naplata;
6.1.	Parkiralište na Odvojkju nova crkva Sv. Antona – NC KOR 027 (parkiralište uz Pastoralni centar), 12 PM za osobna vozila - javno parkiralište na kojem se ne vrši naplata;
7.	Parkiralište u Ulici 57 – KOR 078 (24 PM za osobna vozila i 1 PM za osobe s invaliditetom), (parkiralište pored Doma zdravlja) - javno parkiralište na kojem se ne vrši naplata;
7.1.	Parkiralište u Ulici Ulica 57 - Odvojak Hitna pomoć – NC KOR 080 (parkiralište pored Doma zdravlja), 19 PM za osobna vozila - javno parkiralište na kojem se ne vrši naplata;
8.	Parkiralište na Putu vodospreme Naselje - NC KOR 057 (preko puta hotela Marko Polo), 11 PM za osobna vozila) - parkiralište za stanare sa posebnom dozvolom;
9.	Parkiralište u Ulici korčulanskih domobrana - NC KOR 105, 9 PM za osobna vozila - parkiralište za stanare sa posebnom dozvolom;
10.	Parkiralište na Odvojkju groblje Sv. Luke - NC KOR 020 (pored groblja Sv. Luke), 77 PM za osobna vozila - javno parkiralište na kojem se ne vrši naplata, povremeno se zatvara sukladno odluci Gradonačelnice, parkiralište dano na upravljanje Organizatoru parkiranja;
11.	Parkiralište na Putu Sv. Luke - NC KOR 055 (parkiralište preko puta trgovačkog centra Tomy), 45 PM za osobna vozila i 2 PM za osobe s invaliditetom) - javno parkiralište na kojem se vrši naplata, parkiralište dano na upravljanje Organizatoru parkiranja;
11.1.	Parkiralište na Putu Sv. Luke - NC KOR 055 (parkiralište uz zgradu NPKLM vodovoda d.o.o.), 3 PM za osobna vozila - rezervirano parkiralište za NPKLM vodovod d.o.o.;
12.	Parkiralište u ulici Pod Fortecom - NC KOR 048 (parkiralište uz zgradu Dječjeg

	vrtića Korčula), 16 PM za osobna vozila - parkiralište za stanare sa posebnom dozvolom;
13.	Parkiralište na Autobusnom kolodvoru - NC KOR 110, 8 PM za taxi vozila - parkiralište za taxi vozila;
13.1.	Parkiralište na Obali korčulanskih brodograditelja - NC KOR 111 (ispred ex „restorana Liburna“), 21 PM za osobna vozila i 1 PM za osobe s invaliditetom - javno parkiralište na kojem se vrši naplata, parkiralište dano na upravljanje Organizatoru parkiranja;
14.	Parkiralište na Obali Vinka Paletina (Istočna obala), 59 PM za osobna vozila - javno parkiralište na kojem se vrši naplata, parkiralište dano na upravljanje Organizatoru parkiranja;
15.	Parkiralište na Obali dr. Franje Tuđmana - NC KOR 013 (Zapadna obala), 57 PM za osobna vozila, 65 PM za motocikle, 2 PM za osobe s invaliditetom), (Zapadna obala) - dio parkirališta za vozila sa posebnom dozvolom, parkiralište dano na upravljanje Organizatoru parkiranja. Dio parkirališta za motocikle je javno parkiralište na kojem se ne vrši naplata;
15.1.	Parkiralište na Obali dr. Franje Tuđmana - NC KOR 013 (Zapadna obala), 14 PM za osobna vozila; 8 PM za motocikle - dio parkirališta sa 14 PM za osobna vozila dan na korištenje HTP Korčula d.d. i drugim korisnicima, a dio parkirališta sa 8 PM za motocikle je javno parkiralište na kojem se ne vrši naplata parkiranja;
16.	Parkiralište na Trgu pomirenja - NC KOR 070 (kod Spomenika), 5 PM za osobna vozila i 1 PM za osobe s invaliditetom - parkiralište za stanare sa posebnom dozvolom;
16.1.	Parkiralište na Putu Sv. Nikole - NC KOR 056, 7 PM za osobna vozila - parkiralište za stanare sa posebnom dozvolom;
16.2.	Parkiralište u Ulica Foša - NC KOR 003, 34 PM za motocikle - javno parkiralište na kojem se ne vrši naplata;
17.	Parkiralište na Cvjetnom naselju - NC KOR 001, 2 PM za osobna vozila - parkiralište za stanare sa posebnom dozvolom;
18.	Parkiralište na Novim putima - NC KOR 075, 120 PM za osobna vozila - javno parkiralište na kojem se ne vrši naplata;
19.	Parkiralište na Odvojkju Strečica (Elektrojug) – NC KOR 035, 11 PM za osobna vozila - javno parkiralište na kojem se ne vrši naplata;
	<b>ŽRNOVO</b>
20.	Parkiralište u ulici Sv. Vid - Česvinica - NC ŽRN 154 (kod groblja Sv. Vida), 15 PM za osobna vozila - javno parkiralište na kojem se ne vrši naplata;
21.	Parkiralište u ulici Kampuš - Sv. Martin - NC ŽRN 071 (kod zgrade Državnog arhiva), 14 PM za osobna vozila - javno parkiralište na kojem se ne vrši naplata;
22.	Parkiralište u ulici DC 118 (igralište) - Ploče - Postrana - NC ŽRN 022 (kod nogometnog igrališta Rusković), 18 PM za osobna vozila - javno parkiralište na kojem se ne vrši naplata;
23.	Parkiralište na lokalnoj cesti L-69073 D118- Žrnovo - D - 118 u Postrani (kod zgrade Bratske sloge u Postrani), 25 PM za osobna vozila - javno parkiralište na kojem se ne vrši naplata;
	<b>RACIŠĆE</b>
24.	Parkiralište na županijskoj cesti Ž-6224 D -118 - Račišće, (pored crkve), 9 PM za osobna vozila - javno parkiralište na kojem se ne vrši naplata;
25.	Parkiralište na županijskoj cesti Ž-6224 D - 118 - Račišće u Račišću (u centru), 18

	PM za osobna vozila - javno parkiralište na kojem se ne vrši naplata;
25.1.	Parkiralište u ulici Potok - NC RAČ 013 (iza hotela), 7 PM za osobna vozila - javno parkiralište na kojem se ne vrši naplata;
	ČARA
26.	Parkiralište na Glavnoj ulici oznake NC ČAR 024 (pored igrališta), 6 PM za osobna vozila - javno parkiralište na kojem se ne vrši naplata;
27.	Parkiralište na cesti Gospe Čarskog polja - NC ČAR 006 (pored Mjesnog groblja), 3 PM za osobna vozila - javno parkiralište na kojem se ne vrši naplata;
27.1.	Parkiralište na lokalnoj cesti Čara - Zavalatica - L69022 (pored Mjesnog groblja), 3 PM za osobna vozila - javno parkiralište na kojem se ne vrši naplata;
28.	Parkiralište na cesti Mandrač - Dolac - Vruja - NC ČAR 073 (u Zavalatici, uz dječje igralište), 8 PM za osobna vozila - javno parkiralište na kojem se ne vrši naplata;
29.	Parkiralište na lokalnoj cesti Čara - Zavalatica - L69022 (u Zavalatici), 13 PM za osobna vozila (u Zavalatici) - javno parkiralište na kojem se ne vrši naplata;
29.1.	Parkiralište u Zavalatici sa 5 PM za osobna vozila- javno parkiralište na kojem se ne vrši naplata;
29.2.	Parkiralište na cesti Okuka - Mandrač - NC ČAR 089 (u Zavalatici), 15 PM za osobna vozila - javno parkiralište na kojem se ne vrši naplata;
29.3.	Parkiralište na cesti Dolac - Vruja - NC ČAR 017 (u Zavalatici), 7 PM za osobna vozila i 1 PM za osobe s invaliditetom - javno parkiralište na kojem se ne vrši naplata;
	PUPNAT
30.	Parkiralište na cesti D 118 - Pupnat -D118 - NC PUP 003 (u centru), 6 PM za osobna vozila - javno parkiralište na kojem se ne vrši naplata;
31.	Parkiralište na cesti D 118 - Pupnat - D118 - NC PUP 003 (pored zgrade „Presa“), 3 PM za osobna vozila - javno parkiralište na kojem se ne vrši naplata;
32.	Parkiralište na cesti Vrsela II – NC PUP 070 (Vrsela), 2 PM za osobna vozila - javno parkiralište na kojem se ne vrši naplata.
33.	Parkiralište uz DC 118 Korčula-Vela Luka, 12 PM za osobna vozila - javno parkiralište na kojem se ne vrši naplata.

Parkirališna mjesta je potrebno označiti propisanom prometnom signalizacijom, a na vidnim mjestima postaviti obavijesne ploče s nazivom parkirališta, vremenom u kojem se parkiranje naplaćuje, visinom parkirališne pristojbe i uputom za plaćanje. Sve ove obavijesti daju se pomoću uobičajenih jasnih i usvojenih simbola, bez nepotrebnih

Ukoliko se ocijeni opravdanim, odrediti parkirališta na kojima se parkiranje naplaćuje samo tijekom turističke sezone, a u zimskom periodu ih je moguće koristiti za smještaj autobusa, vozila rent-a-cara ili plovila uz odgovarajući sustav nadzora i čuvanja (čuvari, nadzorne kamere i sl.)

### **Naplata i kontrola plaćanja parkirališne pristojbe**

Suvremeni načini upravljanja parkiralištima osnivaju se na sustavu automatske naplate parkiranja putem parkiranih automata, uz mogućnost prodaje parkiranih karata na novinskim kioscima. Pri tome je kupljenu kartu potrebno ostaviti na vidnom mjestu u vozilu, a plaćanje

**parkiranja je moguće i mobilnim uređajem** kako je to organizirano na uličnim parkiralištima u Hrvatskoj. Plaćanje parkiranja je omogućeno slanjem SMS poruke na posebne (m-parking) brojeve koji označuju pojedinu parkirnu zonu u svakom gradu. Slanjem jedne SMS-poruke na m-parking broj vozač može platiti najviše 1 sat parkiranja, a produljenje parkiranja ovisi o vremenskom ograničenju parkiranja odgovarajuće parkirne zone. Cijena slanja SMS poruke utvrđena je važećim cjenicima mobilnih operatora, a cijena parkiranja utvrđena je cjenikom temeljem odluka gradskih službi. Jednom mjesečno usklađuju se podatci o odobrenim transakcijama, te priprema i dostavlja izvješća-obračune svakom koncesionaru uključenom u sustav "m-parking".

Nadzor i kontrola korisnika obavlja se pomoću laganih prenosivih ručnih računala - mobilnih digitaliziranih uređaja za unošenje i prijenos podataka.

## Pravna osnova

Zakonom o sigurnosti prometa na cestama („Narodne novine“, br. 67/08, 48/10, 74/11, 80/13, 158/13, 92/14, 64/15, 108/17, 70/19) određeno je da jedinica lokalne i područne (regionalne) samouprave, u skladu s odredbama tog zakona, uz prethodnu suglasnost ministarstva nadležnog za unutarnje poslove, uređuje promet na svom području tako da, između ostaloga, određuje parkirališne površine i način parkiranja, zabrane parkiranja i mjesta ograničenog parkiranja.

Za potrebe organizacije naplate i kontrole parkiranja na parkiralištima na širem području Grada Korčule predlaže se:

- Za plaćanje parkirališne pristojbe uvesti sustav "m-parking" kako je to organizirano na uličnim parkiralištima u Hrvatskoj i koji je razvila Hrvatska parking udruga, a radi čega je potrebno povezati se s njima.
- Tehničke i organizacijske poslove, naplatu, nadzor nad parkiranjem vozila, održavanje i čišćenje, te druge poslove na javnim parkiralištima s naplatom povjeriti KTD Hober d.o.o. iz Korčule.
- Donijeti odluku kojom će se propisati parkirališne površine (u daljnjem tekstu: javna parkirališta), organizacija i način naplate parkiranja, te nadzor nad parkiranjem vozila na javnim parkiralištima s naplatom.
- Donijeti odluku kojim se utvrđuje vremensko ograničenje, trajanje parkiranja i cijene parkiranja.

Prijedlog odluke o naplaćivanju odredit će se posebnom odlukom Grada Korčule.

Investitor: GRAD KORČULA, Trg A. i S. Radića, Korčula  
Građevina: Parkiralište za invalide osobe pri trafostanici Potok na otoku Korčula  
Vrsta projekta: IZVEDBENI PROJEKT

T.D. 25/21

TRASER d.o.o.  
Brsečinska 2b  
Dubrovnik

## PROCJENA TROŠKOVA GRADNJE

INVESTITOR: GRAD KORČULA ,  
Trg A. i S. Radića 1, 20 260 Korčula

GRAĐEVINA: Prometno uređenje Grada Korčule sa definiranjem  
parkirališnih mjesta i sustavom naplate



LOKACIJA: Grad Korčula

VRSTA PROJEKTA: GRAĐEVINSKI PROJEKT

BROJ TEH. DNEVNIKA: T.D. 43/21

Ukupna vrijednost radova na prometnom uređenju grada Korčule sa definiranjem parkirališnih mjesta procijenjena je na **250.000,00 kuna** (cijena je bez PDV-a).

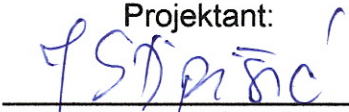
Dubrovnik, rujan 2021.

Projektant:  
  
Jasminka Stipišić,  
struč. spec. ing. građ.  
HRVATSKA KOMORA INŽENJERA GRAĐEVINARSTVA  
Jasminka Stipišić  
struč. spec. ing. aedif.  
Ovlaštena inženjerka građevinarstva  
  
G 6180



## **Troškovnik prometne signalizacije**

## I. NABAVA I UGRADNJA PROMETNIH ZNAKOVA

Stavka obuhvaća dobavu i ugradnju prometnih znakova u svemu prema prometnom rješenju, opisu iz tehničkih uvjeta kao i Pravilniku o prometnim znakovima, signalizaciji i opremi na cestama (NN 92/2019). U jediničnu cijenu su uključeni svi troškovi nabave prometnog znaka, montaža stupova i znakova, prijevoz i sve ostalo potrebno za potpuno dovršenje postave znaka.

Obračun radova:

Po komadu postavljenog prometnog znaka.

### 1.1. Znakovi izričitih naredbi

Prometni znak B01 "raskrižje s cestom s prednošću prolaska" (60x60 cm)	kom	1.00	_____	_____
Prometni znak B02 "obvezno zaustavljanje" (Φ60 cm)	kom	8.00	_____	_____
Prometni znak B04 "zabrana prometa u jednom smjeru" (Φ60 cm)	kom	2.00	_____	_____
Prometni znak B47 "obvezno obilaženje" (Φ60 cm)	kom	2.00	_____	_____

### 1.2. Znakovi obavijesti

Prometni znak C49 "taxi stajalište" (60x60 cm)	kom	1.00	_____	_____
Prometni znak C39 "parkiralište" (60x60 cm)	kom	88.00	_____	_____
Prometni znak C39-2 "parkiranje s vremenskim ograničenjem" (60x90 cm)	kom	8.00	_____	_____
Prometni znak C68 "slijepa cesta" (60x60 cm)	kom	1.00	_____	_____

### 1.3. Dopunske ploče

E05 dopunska ploča s natpisom: Osim za vozila s posebnom dozvolom (60x60 cm)	kom	14.00	_____	_____
E02 dopunska ploča: ↑ 800 m ↑ (60x30 cm)	kom	1.00	_____	_____
E 03 dopunska ploča 100 m ↑ (60x30 cm)	kom	1.00	_____	_____

E05 dopunska ploča s natpisom: Rezervirano NPKLM d.o.o. 3 mjesta (60x60 cm)	kom	1.00	_____	_____
E06-3 dopunska ploča sa simbolom autobusa (60x30 cm)	kom	3.00	_____	_____
E06-4 dopunska ploča sa simbolom osobnog automobila (60x30 cm)	kom	3.00	_____	_____
E11 dopunska ploča sa simbolom invalida (60x30 cm)	kom	13.00	_____	_____
Dopunska ploča sa strelicom - lijevo (60x30 cm)	kom	27.00	_____	_____
Dopunska ploča sa strelicom - desno (60x30 cm)	kom	17.00	_____	_____

#### 1.4. Prometna oprema ceste

K05 ploča za označavanje prometnog otoka (30x100 cm)

kom 2.00

Izrada betonskog temelja betonom C25/30 prema detalju ugradnje prometnog znaka i postavljanje pocinčanog stupa u betonski temelj. Obračun po komadu.

kom 114.00

## II. HORIZONTALNA SIGNALIZACIJA

#### 2.1. Markiranje oznaka

h 17.00

2.2. Iscrtavanje parkirališnog mjesta za osobne automobila nanošenjem bijele boje s dodatkom staklenih perli, širina 12 cm

kom 854.00

2.3. Iscrtavanje parkirališnog mjesta za motocikle nanošenjem bijele boje s dodatkom staklenih perli, širina 12 cm

kom 107.00

2.4. Iscrtavanje parkirališnog mjesta namijenjenog za invalide

kom 14.00

2.5. Iscrtavanje parkirališnog mjesta namijenjenog za taxi vozila nanošenjem žute boje s dodatkom staklenih perli, širina 12 cm

kom 8.00

2.6. Iscrtavanje parkirališnog mjesta za autobuse nanošenjem bijele boje s dodatkom staklenih perli, širina 12 cm

kom 6.00

<b>UKUPNO</b>	
---------------	--

<b>PDV 25%</b>	
----------------	--

<b>SVEUKUPNO</b>	
------------------	--

U Dubrovniku, rujan 2021. godine

Izradila:

Jasminka Stipišić struč.spec.ing.gradj.

HRVATSKA KOMORA INŽENJERA GRAĐEVINARSTVA  
Jasminka Stipišić  
struč.spec.ing.aedif.  
Dovršena inženjerka građevinarstva  
G 6180



G 6180

NARUČITELJ PROJEKTA: GRAD KORČULA  
Trg Antuna i Stjepana Radića 1, 20260 Korčula

Investitor: GRAD KORČULA, Trg A. i S. Radića 1, Korčula  
Građevina: Prometno uređenje Grada Korčule  
Vrsta projekta: GRAĐEVINSKI PROJEKT

TRASER d.o.o.  
Brsečinska 2b  
Dubrovnik

T.D.43/21

## GRAFIČKI PRILOZI

- 1 PREGLEDNA KARTA POLOŽAJA PARKIRALIŠTA M 1:15000
- 2 POJEDINAČNI PRIKAZ RASPOREDA PARKIRALIŠNIH MJESTA
- 3 DETALJ UGRADNJE PROMETNIH ZNAKOVA



KORČULA  
PRIKAZ POLOŽAJA PARKIRALIŠTA  
M 1:15000

RAČIŠĆE  
PRIKAZ POLOŽAJA PARKIRALIŠTA  
M 1:15000



ČARA I ZAVALATICA  
PRIKAZ POLOŽAJA PARKIRALIŠTA  
M 1:15000

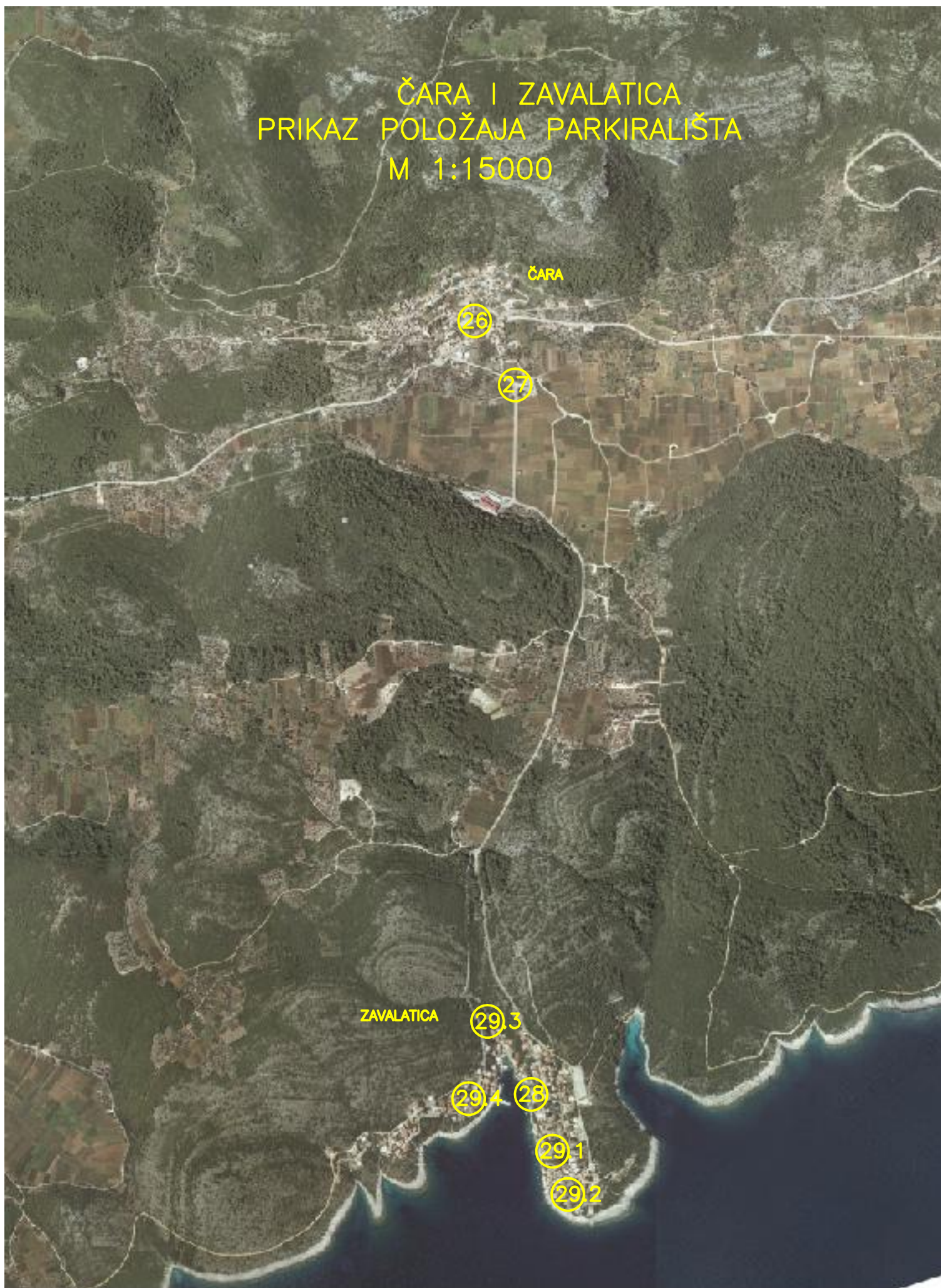



PARKIRALIŠTE PRI ULICI ODVOJAK ŠKVER-NC KOR 038  
18 PM 6 PMA

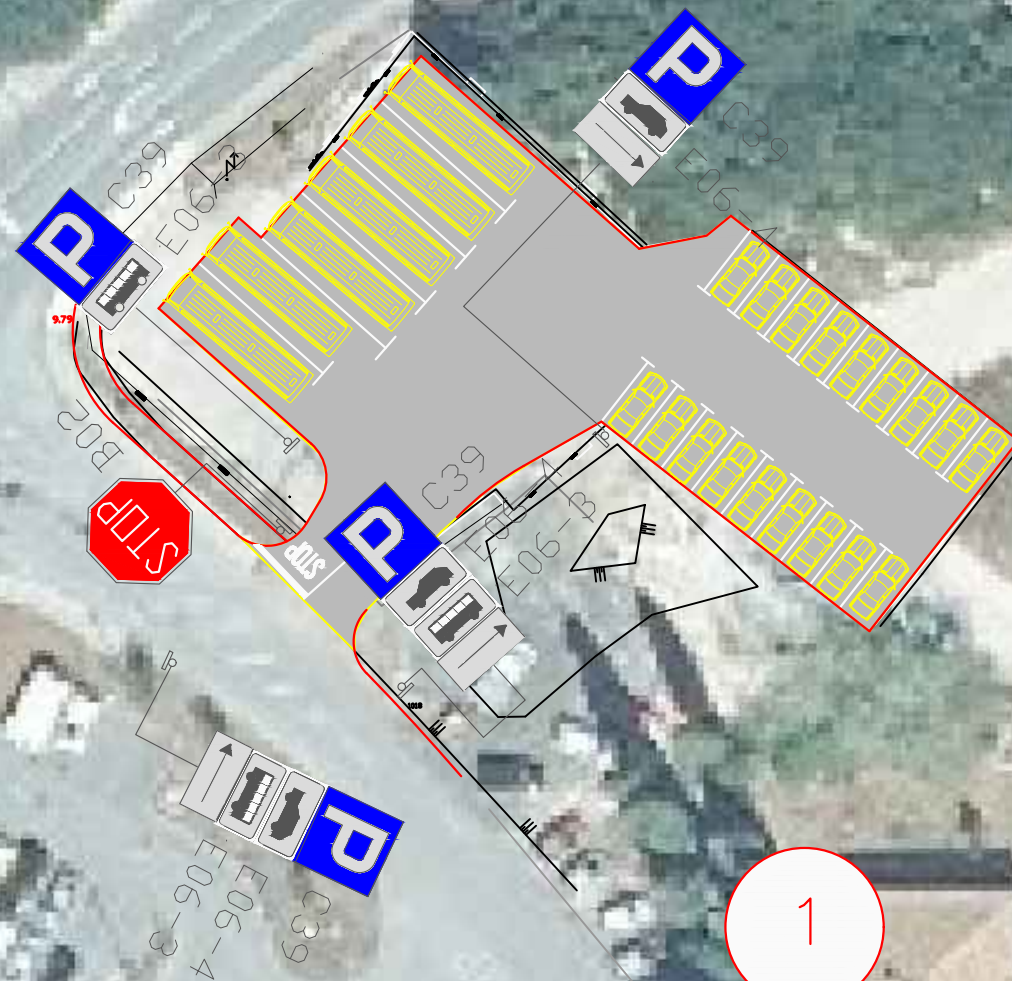

1

PARKIRALIŠTE NA DUBROVAČKOJ CESTI (ZAGRADAC)  
55 PM 3 PMI



2

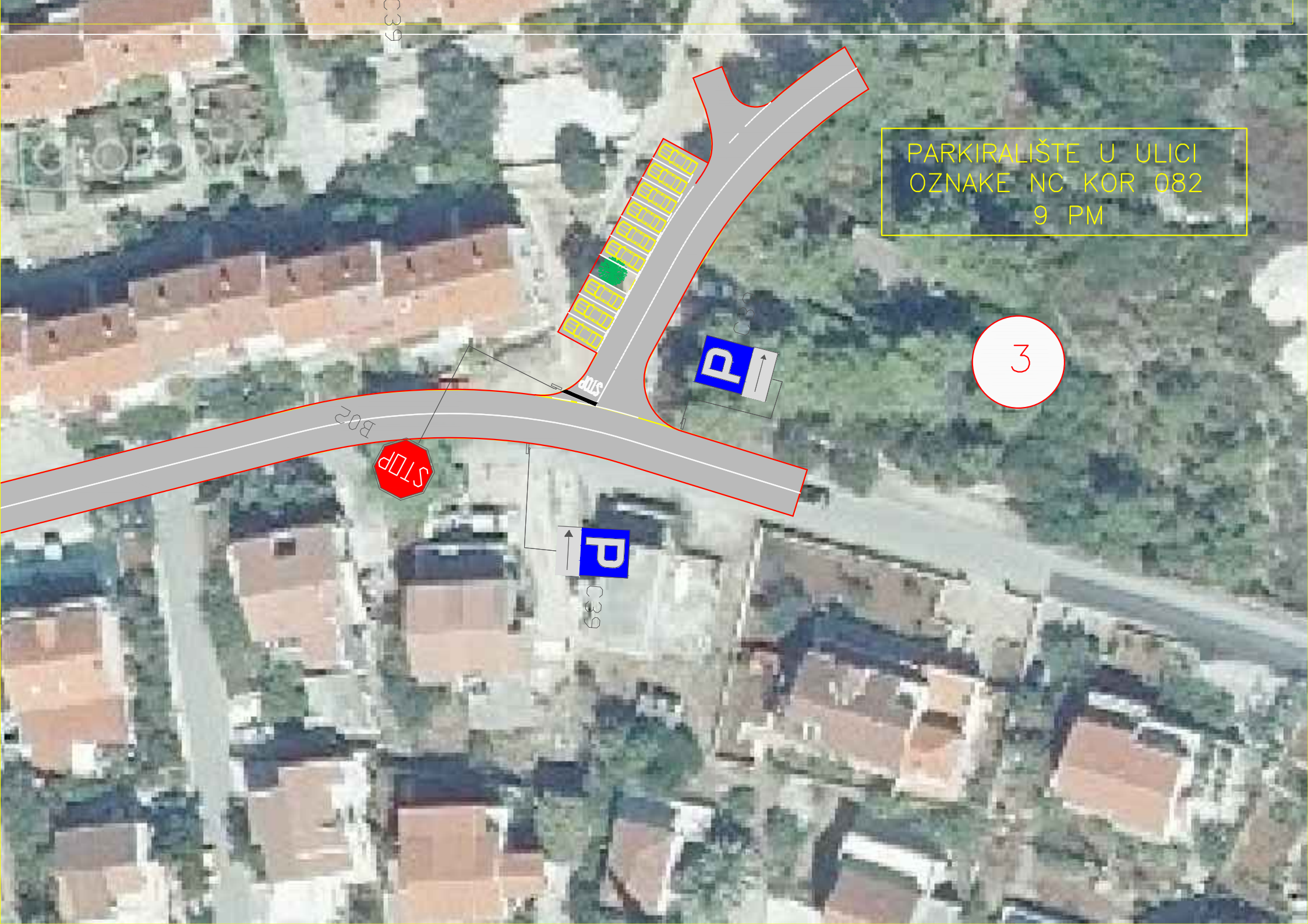

PARKIRALIŠTE U ULICI  
OZNAKE NC KOR 082  
9 PM

3

STOP

P

P

B02

C39

C39

TOPORITAI

4



PARKIRALIŠTE U ZAGRADCU  
OZNAKE NC KOR 107  
8+9+4+10=31PM 2PMI

PARKIRALIŠTE NA PUTU SV. ANTUNA NC KOR 054  
10PM 1PMI



5

PARKIRALIŠTE NA ODVOJKU NOVA CRKVA  
SV. ANTONA — NC KOR 027  
12PM



PARKIRALIŠTE UZ SREDNJU ŠKOLU KORČULA  
NA ULICI OZNAKE 67 — NC KOR 085  
30PM

PARKIRALIŠTE U ULICI 57-ODVOJAK  
HITNA POMOĆ – NC KOR 080  
19 PM

7.1

1 PMI

7

P C39  
113

P C39

P C39

P C39

PARKIRALIŠTE U ULICI 57  
NC KOR 078  
24PM 1PMI

B02

STOP

B02

STOP

STOP

STOP



PARKIRALIŠTE NA PUTU VODOSPREME  
NASELJE – NC KOR 057  
11 PM

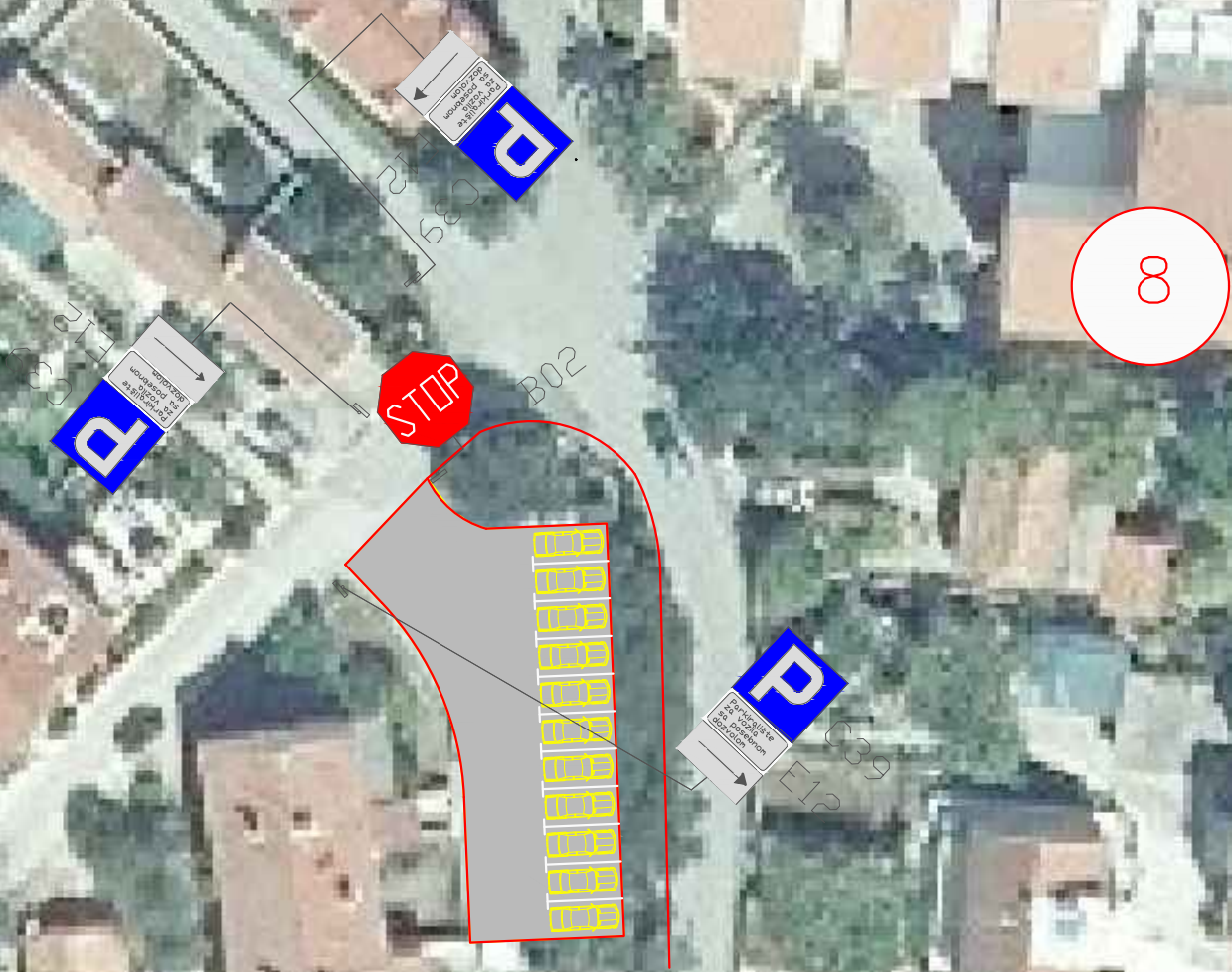





PARKIRALIŠTE U ULICI KORČULANSKIH  
DOMOBRANA-NC KOR 105  
9PM

9

PARKIRALIŠTE NA ODVOJKU GROBLJE  
SV.LUKE-NC KOR 020  
77 PM

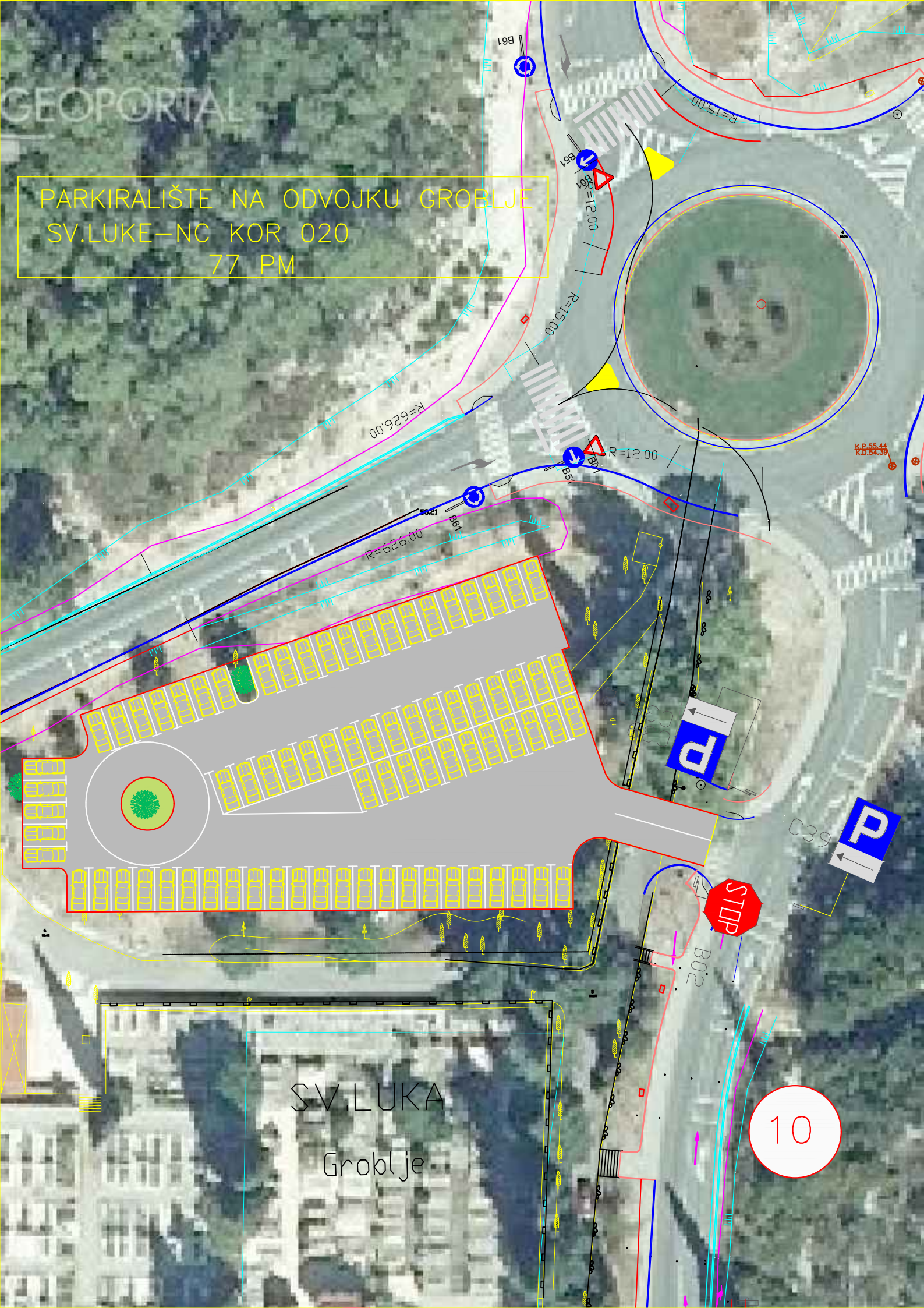

SV. LUKA  
Groblje

10

P

P

STOP

R=626.00

R=626.00

R=12.00

R=12.00

R=15.00

R=15.00

B02

B61

B51

C39

K.P.55.44  
K.D.54.39

PARKIRALIŠTE NA PUTU SV.LUKE  
NC KOR 055  
45 PM 2 PMI

11



PARKIRALIŠTE NA PUTU SV.LUKE  
NC KOR 055  
3PM

11.1



P  
PARKIRALIŠTE  
POMIŠLJENI  
VARNOSTNI  
POSREDOVATELJI  
VARNOSTNI  
POSREDOVATELJI

P

P

C39-2

C39  
E11

C39  
E05

SV.LUKE  
PMI

TS

B

GEOPORTAL

PARKIRALIŠTE U ULICI POD FORTECOM  
NC KOR 048  
16 PM

E12  
C39



13  
2426

VRTIC

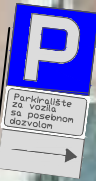

C39  
E12

14  
2559

PARKIRALIŠTE NA OBALI KORČULANSKIH  
BRODOGRADITELJA-NC KOR 111

21PM 1PMI

13.1

PARKIRALIŠTE NA AUTOBUSNOM  
KOLODVORU-NC KOR 110

8PMT

13



PARKIRALIŠTE NA OBALI VINKA PALETINA  
(ISTOČNA OBALA) 59 PM



PARKIRALIŠTE NA OBALI DR.FRANE T.  
NC KOR 13 (ZAPADNA OBALA)  
57 PM 65 PMM 2 IM

15

15.1

PARKIRALIŠTE NA OBALI DR.FRANE T.  
NC KOR 13 (ZAPADNA OBALA)  
14 PM 8 PMM







PARKIRALIŠTE NA PUTU  
SV. NIKOLE 7 PM

16.1

PARKIRALIŠTE NA TRGU  
POMIRENJA-NC KOR 070  
5 PM 1 PM

16



PARKIRALIŠTE U ULICA  
FOŠA-NC KOR 003  
20+14=34 PMM

16.2

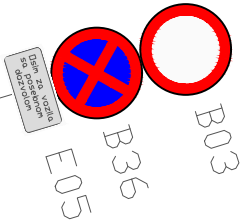
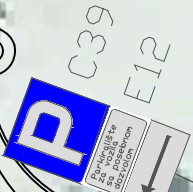

UTU  
M

pronet\konačno-pronet\pro

GEOPORTAL

PARKIRALIŠTE NA CVIJETNOM  
NASELJ-NC KOR 001  
2 PM

17



GEOPROJEKT



8  
47.80

44.31

Priljezak

PARKIRALIŠTE NA NOVIM  
PUTIMA NC KOR 075  
120 PM

18

PARKIRALIŠTE NA ODVOJKU  
STREČICA-NC KOR 035  
11 PM

GEOPORTAL

19



C338

PARKIRALIŠTE U ULICI SV.VID-ČESVINICA NC ŽRN 154  
15 PM



20

PARKIRALIŠTE U ULICI KAMPUŠ-SV.MARTIN NC ŽRN 071  
14 PM



PARKIRALIŠTE U ULICI DC 118—PLOČE—POSTRANA  
NC ŽRN 022

18 PM

GEOPORTAL



22



PARKIRALIŠTE NA LOKALNOJ CESTI L-69073  
D118-ŽRNOVO-D118 U POSTRANI  
25 PM

GEOPORTAL



23

PARKIRALIŠTE NA ŽC 6224 D118—RAČIŠČE  
9 PM



25.1

PARKIRALIŠTE U ULICI POTOK NC RAČ 013  
7 PM

PARKIRALIŠTE NA ŽC 6224 D118—RAČIŠĆE  
18 PM

25



GEOPO

680

630

639

PARKIRALIŠTE NA GLAVNOJ ULICI  
NC ČAR 024 (PORED GROBLJA)  
6 PM

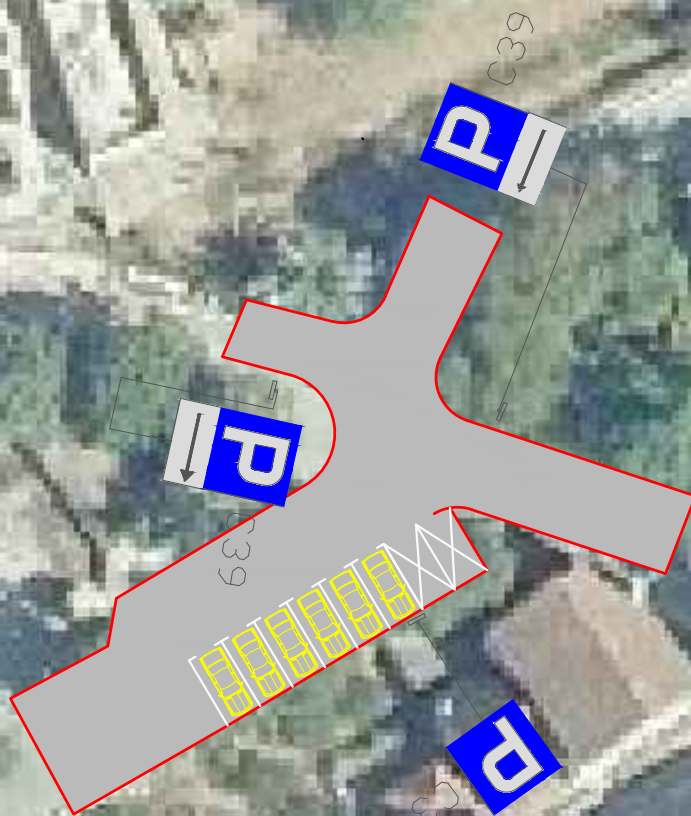

26

PARKIRALIŠTE NA CESTI GOSPE  
ČARSKOG POLJA NC ČAR 006  
3 PM

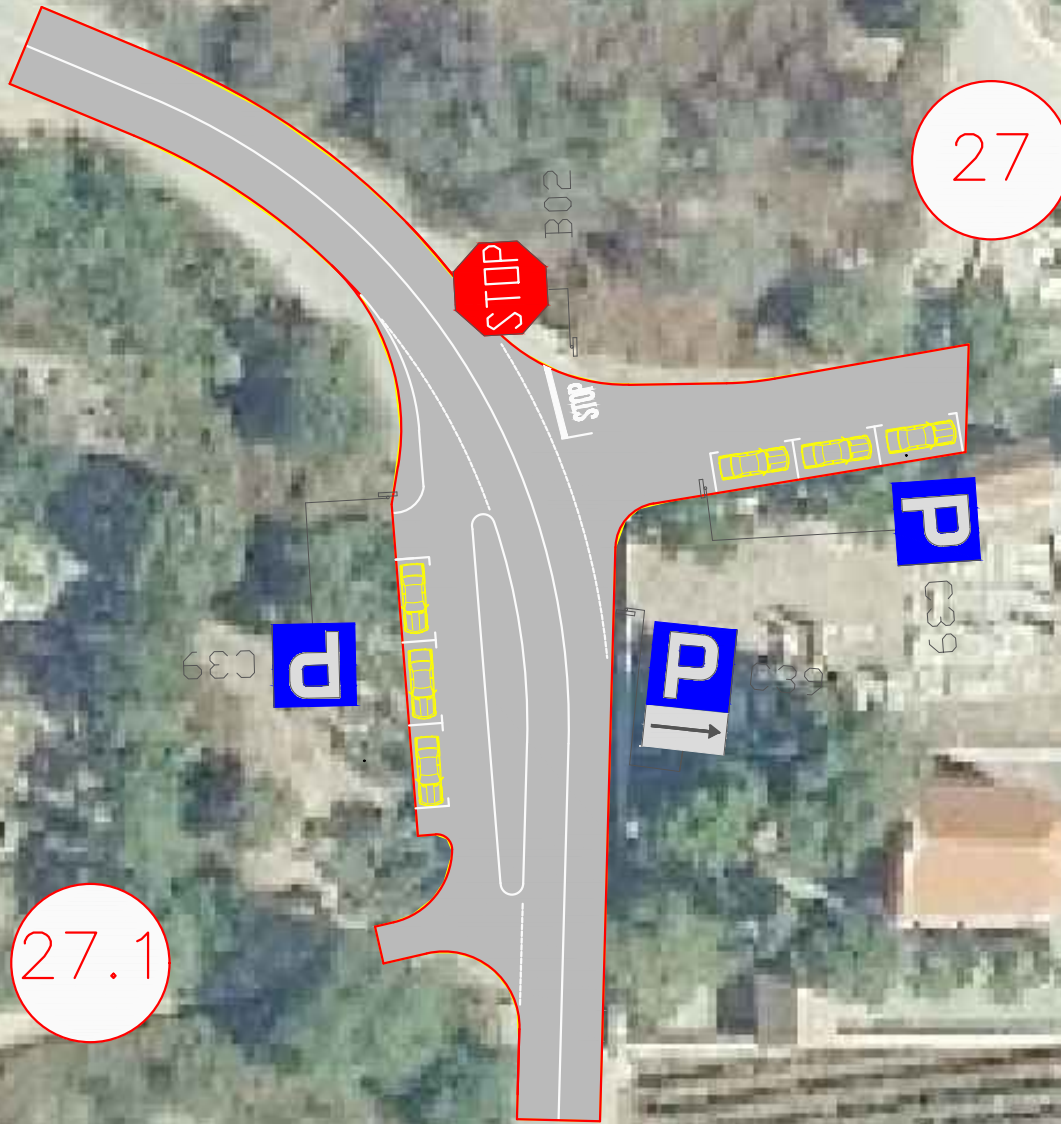

PARKIRALIŠTE NA LOKALNOJ CESTI  
ČARA-ZAVALATIČA L69022  
3 PM

ZAVALATICA—MANDRAČ—DOLAC—VRUJA  
OZNAKE NC ČAR 073

8PM



28

PARKIRALIŠTE NA LOKALNOU CESTI  
ČARA-ZAVALATIČA L69022  
13 PM



PARKIRALIŠTE U ZAVALATIČI 5PM



PARKIRALIŠTE NA CESTI OKUKA-  
MANDRAČ NO ČAR 089  
15 PM



29.2



PARKIRALIŠTE NA CESTI DOLAC-VRUJA  
NC ČAR 017

7 PM 1PMI



29.3

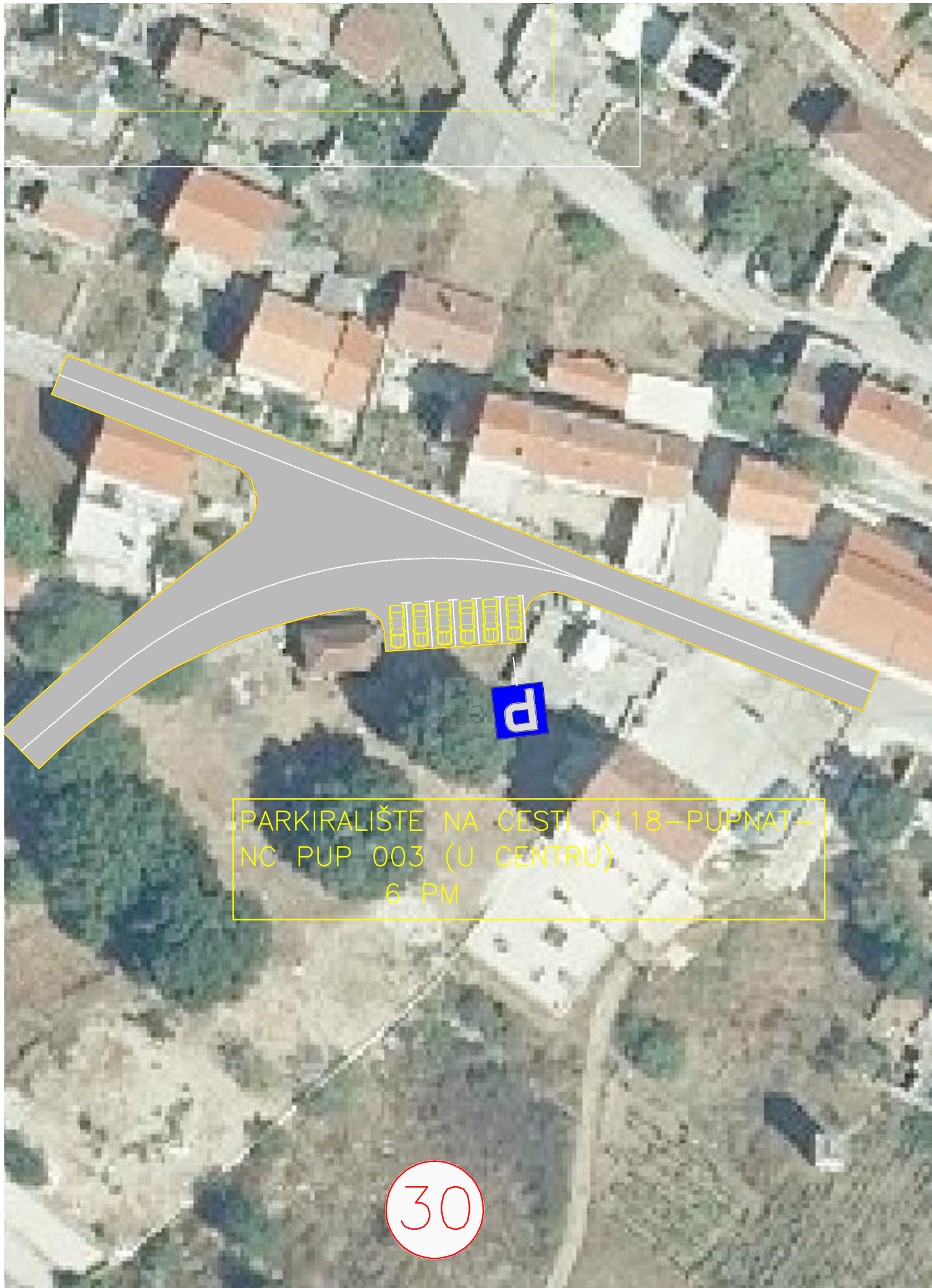

PARKIRALIŠTE NA CESTI D118—PUPNAT—  
NC PUP 003 (U CENTRU)  
6 PM

30

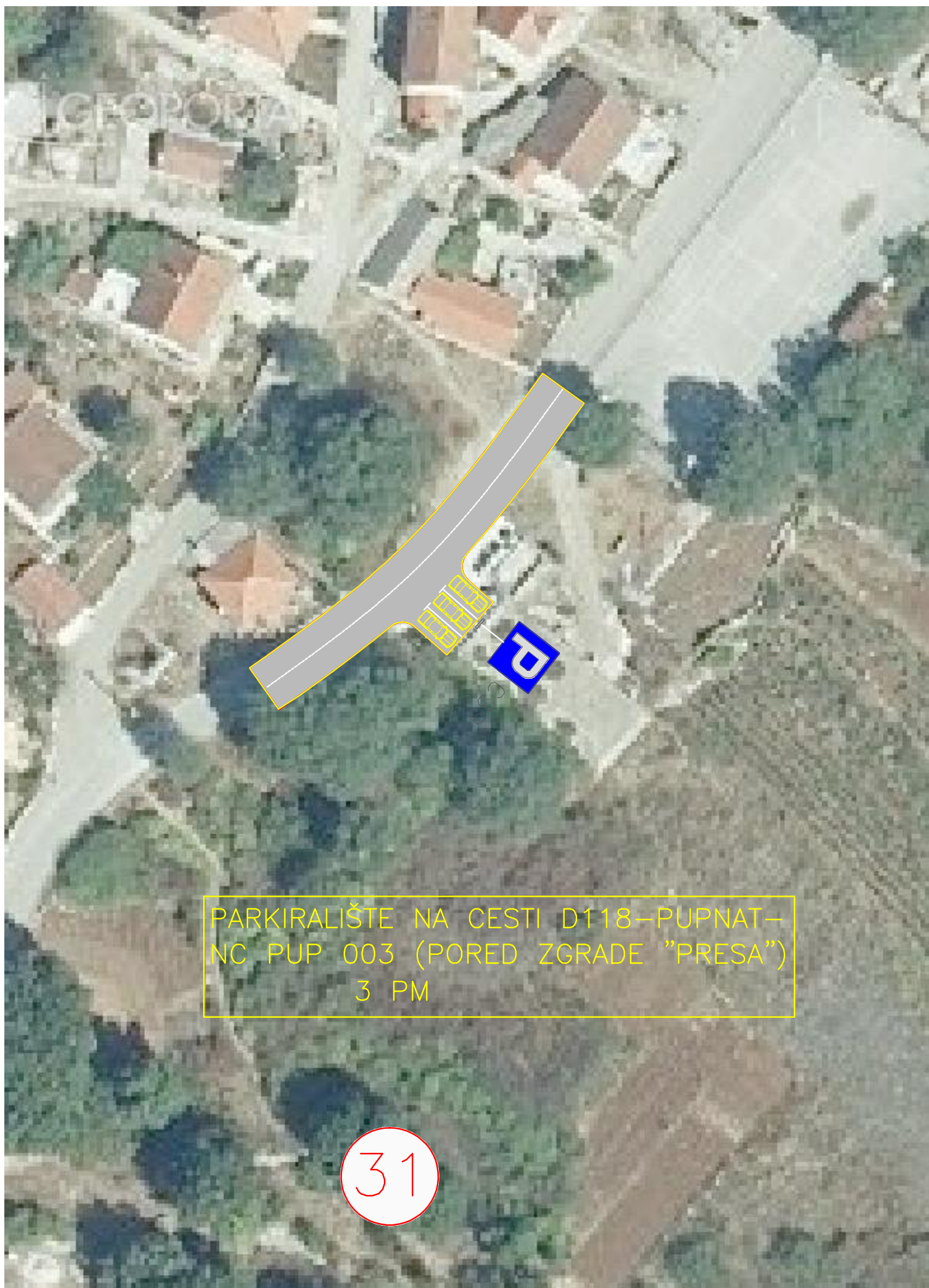

GEOPORTA

PARKIRALIŠTE NA CESTI D118–PUPNAT–  
NC PUP 003 (PORED ZGRADE "PRESA")  
3 PM

31

GEOPORTAL

PARKIRALIŠTE NA CESTI VRSELA II  
NC PUP 070 (VRSELA)  
2 PM

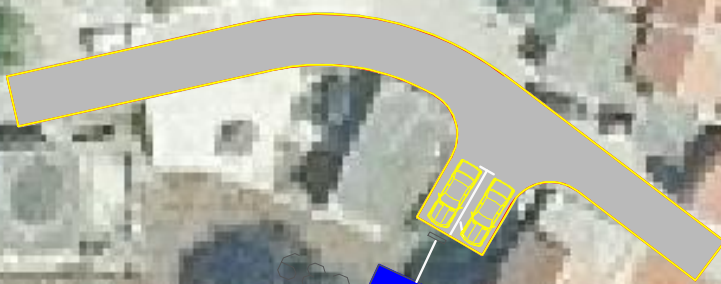

32

GEOPORTAL

GEOPORTAL

PARKIRALIŠTE PUPNAT UZ DC 118 KORČULA-VELA LUKA  
12 PM

33

12PM

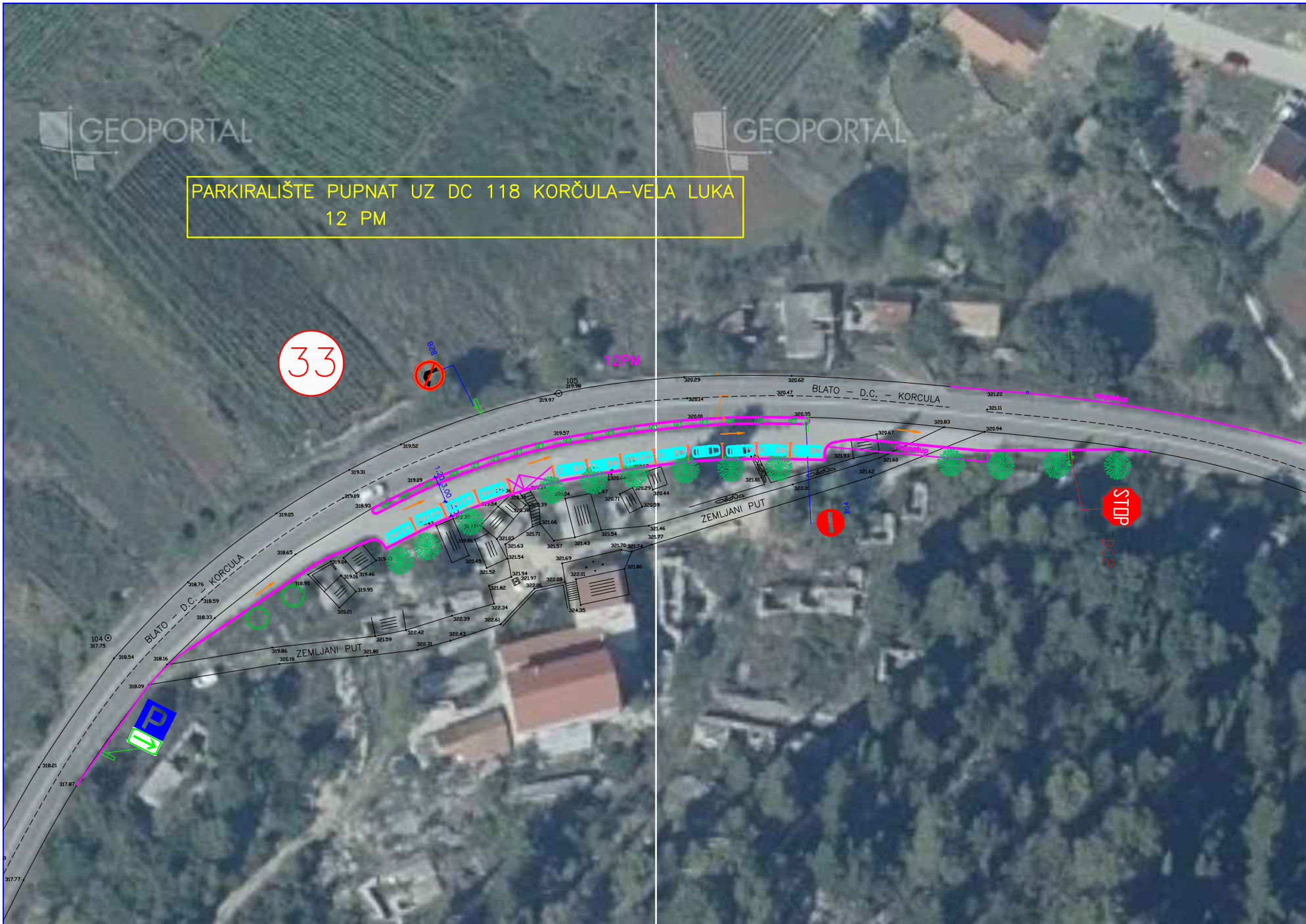

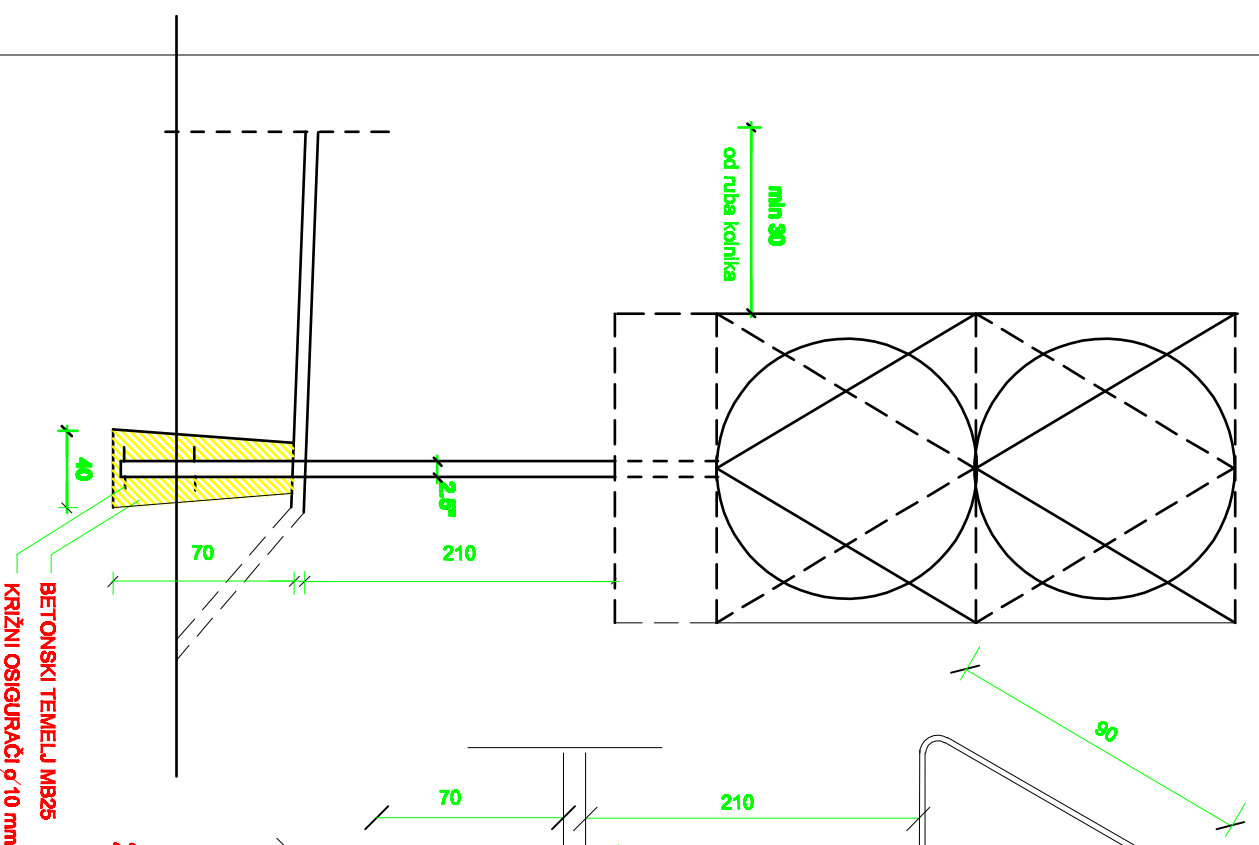

**2. ZNAKOV I OBLIKA TROKUTA**  
**DETALJ UGRADNJE PROMETNIH ZNAKOVA**

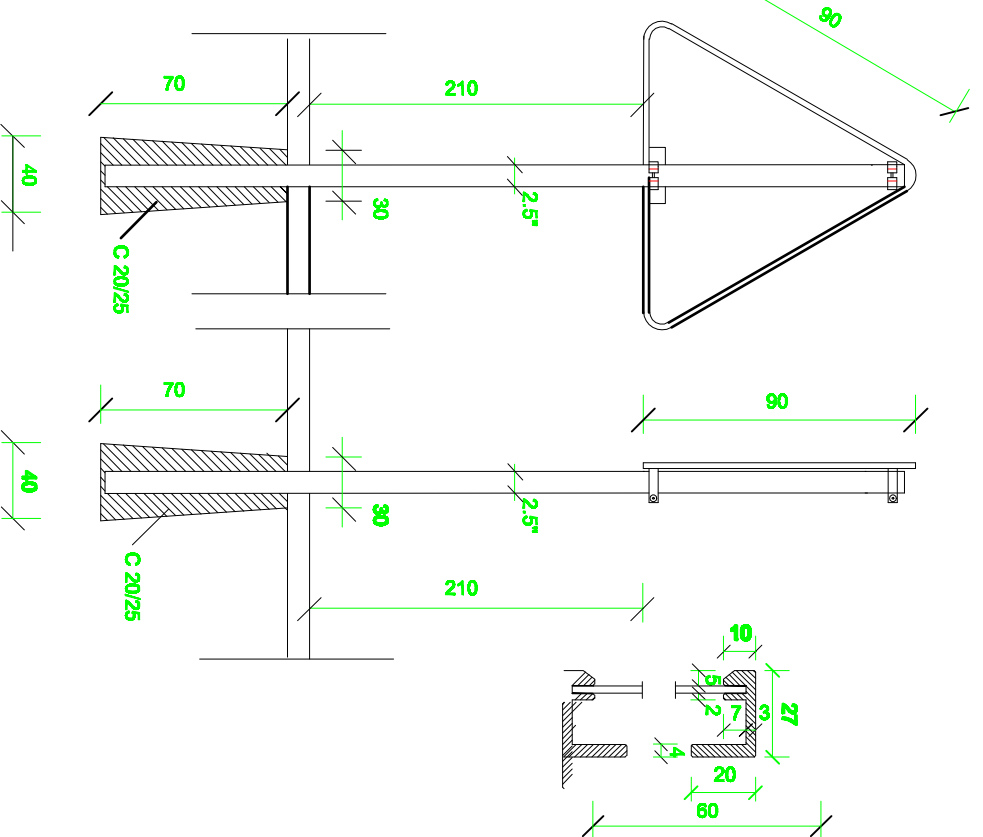

**3. ZNAKOV I OBLIKA KRUGA**

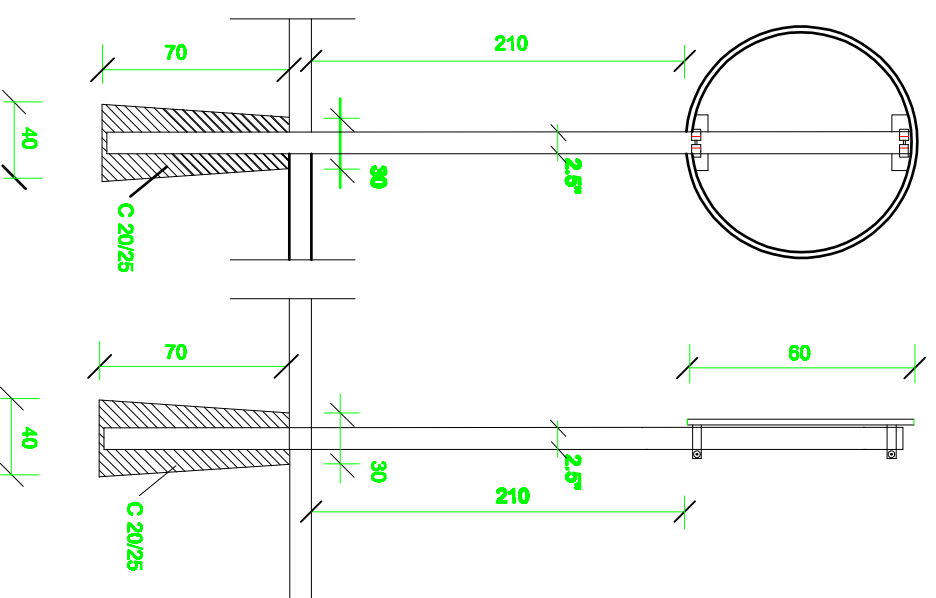

**4. ZNAKOV I OBLIKA PRAVOKUTNIKA**

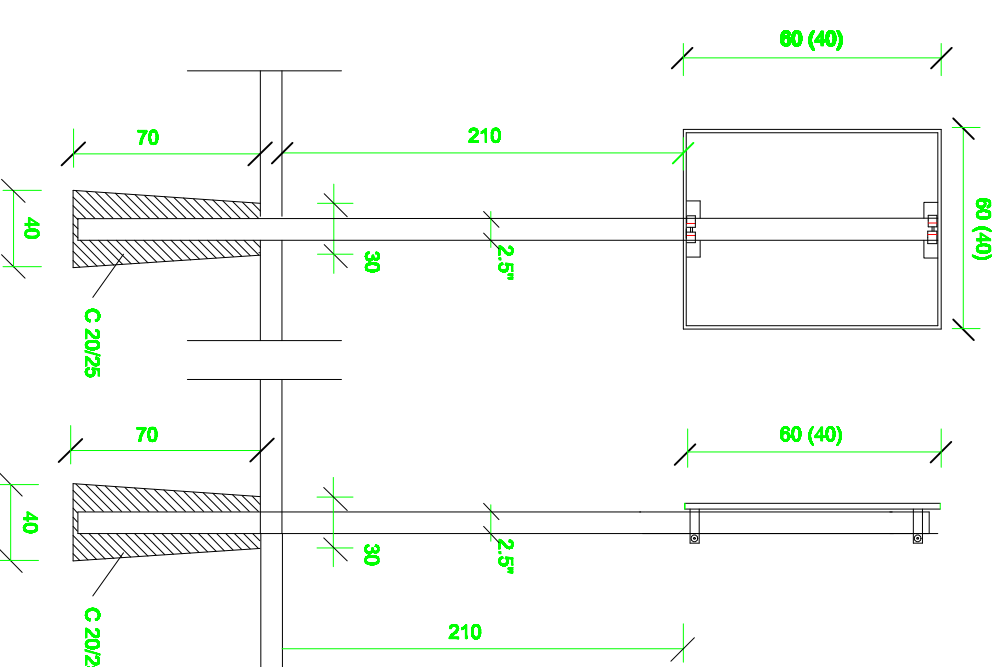

BETONSKI TEMELJ MB25  
 KRIŽNI OSIGURAJUĆI  $\phi$  10 mm

**TRASER d.o.o.**  
 za projektiranje i geodeziju  
 DUBROVNIK - Bračinska 25

INVESTITOR	GRAD KORČULA, Trg Antuna i Stjepana Radica 1 Korčula
OBJEKAT	PROMETNO UREDJENJE GRADA KORČULE sa definiranjem parkirališta i sustavom naplate
PROJEKTVNA FAZA	PROMETNI ELABORAT
SADEŽAJ	DETALJ UGRADNJE PROMETNIH ZNAKOVA M 1:40
PROJEKTANT	JASMINKA STIPIŠIĆ struč.spec.ing.geod.
SURADNICI	TOMISLAV DEKARIN dipl.ing.geod. SVJETLANA DEKARIN dipl.ing.geod.
DATUM	rujan 2021.
BR. TEH. DN.	43/21
PRILOG BR.	03