

Grad Korčula

ELABORAT

POKRETNE URBANE OPREME I REKLAMNIH ELEMENATA

za područje Plokate 19. travnja 1921. s kontaktnim prostorom

ožujak, 2023.

Naručitelj: Grad Korčula

Izrađivač: Grgurević & partneri d.o.o.

Projektни tim: Hrvoje Vidović, dipl.ing.arh.

Luka Jonjić, dipl.ing.arh.

Slaven Letica, mag.ing.arh.

Marina Krčalić, mag.ing.arch.

Projektant s dopuštanjem Ministarstva kulture i medija:

Luka Jonjić, dipl.ing.arh.

Datum i mjesto:

Zagreb, ožujak 2023.

O. OPĆI DIO

SADRŽAJ

0. Opći dio
 - 0.1. Sadržaj
 - 0.2. Rješenje Ministarstva kulture i medija o zaštiti iz 2014. godine
 - 0.3. Rješenje Ministarstva kulture i medija za obavljanje poslova zaštite i očuvanja kulturnih dobara
 - 0.4. Konzervatorske smjernice
1. Uvod
2. Analiza postojećeg stanja
 - 2.1. Tekstualni opis
 - 2.2. Korčula - povijesne vedute
 - 2.3. Primjeri očuvanih ambijenata unutar obuhvata elaborata
 - 2.4. Fotografije
3. Pregledna karta obuhvata primjene Elaborata
 - 3.1. Obuhvat elaborata
 - 3.2. Zone zaštite povijesne cjeline Grada Korčule i njezine neposredne okoline
4. Upute za elemente
 - 4.1. Reklamni elementi
 - 4.2. Ugostiteljska oprema
 - 4.3. Ostali elementi i ograničenja

O. OPĆI DIO

0.2. RJEŠENJE MINISTARSTVA KULTURE I MEDIJA O ZAŠTITI IZ 2014. GODINE



REPUBLIKA HRVATSKA
MINISTARSTVO KULTURE

UPRAVA ZA ZAŠTITU KULTURNE BAŠTINE

Klasa: UP/I-612-08/14-06/0042

Urbroj: 532-04-01-03-02/3-14-1

Zagreb, 25. veljače 2014.

Ministarstvo kulture na temelju članka 120. stavka 3. Zakona o zaštiti i očuvanju kulturnih dobara („Narodne novine“, broj 69/99, 151/03, 157/03, 87/09, 88/10, 61/11, 25/12 i 136/12 i 157/13) i članka 20. stavaka 1. i 2. Pravilnika o obliku, sadržaju i načinu vođenja Registra kulturnih dobara Republike Hrvatske („Narodne novine“, broj 89/11 i 130/13) donosi

RJEŠENJE

1.
Nakon provedenog ispitivanja i usklađivanja s odredbama Zakona o zaštiti i očuvanju kulturnih dobara utvrđuje se da **Povijesna cjelina grada Korčule i njezina neposredna okolina**, zaštićena kao spomenik kulture i upisana Rješenjem Regionalnoga zavoda za zaštitu spomenika kulture u Splitu, broj:24/386-70., od 28. prosinca 1970. godine, i upisana u Registar nepokretnih spomenika kulture Regionalnoga zavoda za zaštitu spomenika kulture u Splitu, pod registarskim brojem RST 541, unutar redefiniranih prostornih meda, ima svojstvo kulturnoga dobra.

2.
Prostorne mede **Povijesne cjeline grada Korčule i njezine neposredne okoline**, iz točke 1. izreke ovoga Rješenja, određene su sljedećim katastarskim česticama:

Zona A (potpuna zaštita povijesnih struktura), ucrтана na grafičkom prikazu u M = 1 : 2880, obuhvaća sljedeće katastarske čestice:

čest. zem. 4, 6, 7, 9, 10, 11, 13, 14, 15, 16, 17, 20, 21, 22/1, 22/2, 25, 28, 30, 31/1, 31/2, 31/3, 32, 33, 34/2, 35/1, 35/2, 36, 37, 40, 41, 42, 43, 46, 55, 56, 57, 58, 60/1, 60/2, 60/3, 60/4, 137, 138, 139, 141, 970, čest. zgr.*1, *2, *3, *4, *5, *6, *7, *8, *9, *10, *11, *12, *13, *14, *15, *17, *18, *21, *22/1, *22/2, *23, *24, *25, *26, *27, *28, *29, *30, *31, *32, *33/1, *33/2, *34, *35, *36, *37, *38, *39, *40, *42, *43, *44, *45, *47/1, *47/2, *48, *49, *50, *51, *52, *53, *54, *55, *56, *57, *58, *59, *60, *61, *62, *63, *64, *65, *66, *67, *68, *69, *71, *72, *73/1, *73/2, *73/3, *74, *75/1, *75/2, *76, *77, *81, *84/1, *84/2, *85, *86, *87, *88, *89, *90, *91, *92/1, *92/2, *93, *94/1, *94/2, *95, *96, *97, *98, *99/1, *99/2, *99/3, *100/1, *100/2, *101, *102/1, *102/2, *102/3, *103, *104, *105, *106, *107, *108, *109, *110, *111, *112, *113, *114, *115, *116, *117, *118, *119, *120, *121, *122, *123, *124, *125, *126, *127, *128/1, *128/2, *129/1, *129/2, *130/1, *130/2, *131/1, *131/2, *132, *133, *135/1, *135/2, *136, *137, *138, *139/1, *139/2, *140/1, *140/2, *141, *142, *143, *144, *145, *146, *147, *148, *149, *150, *151, *152, *153, *154/1, *154/2, *155, *156, *157, *158, *160, *161, *162, *163, *164, *165, *166, *167, *168, *169, *170, *171, *172/1, *172/2, *173, *174, *176, *177, *178, *179/1, *179/2, *180, *181/1, *181/2, *181/3, *182, *183, *184, *185/1, *185/2, *187, *188, *189, *190, *191, *192, *193, *194, *195, *196, *197, *198, *199, *200, *201, *202, *203, *204, *205, *206, *207/1, *207/2, *208, *209, *210/1, *210/2, *211, *212, *213, *214, *215, *216, *217, *218, *219, *220, *221, *222, *223, *224/1, *224/2, *225, *226, *227, *228, *229, *230, *231, *232, *233, *234, *235, *236, *237, *238, *239, *240, *243, *244/1, *244/2, *245, *246/1, *246/2, *247/1, *247/2, *247/3, *248, *249, *250, *251, *252, *254, *255, *256, *257, *258, *259, *261, *262, *263, *264, *265, *266, *267, *268, *269/1, *269/2, *270, *271, *272, *273, *275, *276/1, *276/2, *277, *279, *280, *281, *282, *283/1, *283/2, *283/3, *283/4, *284/1, *284/2, *284/3, *284/4, *285, *286, *287, *288, *289/1, *289/2, *292, *293/1, *293/2, *294, *295, *297/1, *297/2, *298, *299, *300/1, *300/2, *300/3, *300/4, *300/5, *300/6, *300/7, *301, *302, *303/1, *303/2, *304, *305, *306, *307, *309, *310, *311, *312, *313, *314, *315, *316, *317, *318, *319, *320, *321, *322, *323, *324, *325, *326, *327, *328, *329, *330, *331, *332, *334, *335, *336, *338, *339, *340, *342, *343, *344, *345, *346, *491, *492, *493, *494, *864, *962/1, *962/2, *1014, *1117, *1258, *1267, *1356, *1421, sve k. o. Korčula.

O. OPĆI DIO

0.2. RJEŠENJE MINISTARSTVA KULTURE I MEDIJA O ZAŠTITI IZ 2014. GODINE

Zona B (djelomična zaštita povijesnih struktura), ucrтана na grafičkom prikazu u M = 1 : 2880, obuhvaća sljedeće katastarske čestice:

čest. zem. 47/2, 47/3, 47/4, 47/5, 47/6, 49/1, 49/2, 49/3, 49/4, 49/5, 50, 51/1, 51/2, 51/3, 51/4, 53, 62/1, 62/2, 64/2, 66/1, 66/2, 66/3, 71/1, 71/2, 72/1, 72/2, 73/1, 73/2, 74/1, 74/2, 76, 77/1, 77/2, 78, 79, 80/1, 80/2, 81/2, 81/3, 82/1, 82/2, 82/3, 82/4, 82/5, 84, 85, 86, 88, 89/1, 89/2, 89/3, 91/1, 91/2, 93/1, 93/2, 94/1, 94/2, 95/1, 106, 107, 112/4, 128/5, 136/1, 136/2, 136/3, 136/4, 136/5, 142/1, 149/21, 149/27, 149/69, 212, 213, 214, 215/1, 215/2, 219/1, 219/2, 222/1, 222/2, 222/3, 224, 228, 229, 230/1, 247/1, 247/2, 247/3, 249/1, 249/2, 249/3, 251, 256, 259/2, 272/1, 272/2, 284 dio, 334/3, 334/4, 334/7, 335/1, 386, 389, 390/1, 390/2, 403/1, 403/2, 955 dio, 956, 964 dio, 966 dio, 951 dio, 967/1, 967/2, 969/1 dio, 971/1, 971/2, 972/1, 973/1, 973/2, 973/3, 973/4, 973/5, 973/6, 973/7, 973/9, 973/10, 973/11, 975, 1001, 1002, 1004/1, 1004/2, 1005, 9999/10, čest. zgr. *347, *349, *350, *351, *352, *353, *354, *355, *356, *357, *358, *359, *360/1, *360/2, *361, *365, *367, *368, *369, *370, *371, *372, *373, *374, *375, *376, *377, *378, *379/1, *379/2, *379/3, *379/4, *381, *382, *383, *384, *385, *386, *388, *389/1, *389/2, *391, *392/2, *392/3, *392/4, *392/5, *393, *394, *395, *396, *399/1, *399/2, *400, *401, *402/1, *402/2, *403, *404, *405/1, *405/2, *406, *407, *408, *409, *410, *411, *412, *413, *414, *415, *416, *417, *418, *419, *420/1, *420/2, *421, *422/1, *422/2, *425, *426, *427, *428, *429, *430, *431, *432, *433/1, *433/2, *434/1, *434/2, *435, *436, *437/1, *437/2, *438, *439, *440, *442, *443, *445, *447, *449, *452, *453, *455, *456, *457/1, *457/2, *457/3, *458, *459, *460, *462, *463, *464, *465/1, *465/2, *465/3, *466, *469, *470, *471/1, *471/2, *472, *473, *474/1, *474/2, *476/1, *476/2, *476/3, *477/1, *477/2, *478/1, *478/2, *479, *480, *481/1, *481/2, *481/3, *481/4, *481/5, *484/1, *485, *487, *488/1, *488/2, *489/1, *490, *495/1, *511, *514, *515, *516, *517, *518/3, *518/4, *519/1, *519/2, *520, *521, *522/1, *522/2, *523, *524/1, *524/3, *525/1, *525/2, *526, *527/1, *527/2, *528/1, *528/2, *530, *532, *533, *534, *535, *536, *537, *538/1, *538/2, *539, *540/1, *540/2, *551, *552, *553, *554, *555, *556/1, *556/2, *557, *558, *559/1, *559/2, *560, *561, *562, *563, *565, *566/1, *567, *568, *569, *570, *571, *572/4, *575/1, *575/2, *575/3, *576, *577, *578/2, *578/3, *579/1, *579/2, *579/3, *580, *581, *582, *585/1, *585/3, *585/5, *586, *587/1, *587/2, *587/3, *587/4, *588/1, *588/2, *589, *590, *591, *592, *593, *594/1, *594/2, *595, *596, *597/1, *597/2, *598/1, *598/2, *599/1, *599/2, *600/1, *600/2, *601/1, *601/2, *602, *603, *604, *605/1, *605/2, *606, *607, *617/1, *644, *650/2, *650/3, *650/4, *650/5, *652, *653, *656/1, *656/2, *656/3, *656/4, *657, *658, *659, *660, *672, *785, *789, *790, *791, *802, *805, *810, *817, *826, *828/1, *829, *830, *848, *870, *878, *888, *890, *923, *1016, *1019, *1099, *1127, *1135, *1212, *1307, sve k. o. Korčula.

Zona C (ambijentalna zaštita), ucrтана na grafičkom prikazu u M = 1 : 2880, obuhvaća sljedeće katastarske čestice:

C1

Čest. zem. 248, 262/1, 275/1, 275/2, 384/1, 384/2, 384/3, 384/4, 387/1, 387/2, 387/3, 387/4, 387/5, 387/6, 387/7, 406/1, 406/2, 406/3, 406/4, 421/1, 421/2, 422/1, 422/2, 424/2, 427/1, 1003/1, 1003/2, 1003/3, čest. zgr. *645, *647/1, *647/2, *648/1, *648/2, *649/1, *649/2, *649/3, *649/4, *649/5, *654, *655/1, *655/2, *655/3, *655/4, *671/1, *671/2, *677, *678, *679, *784, *961, *1339, sve k. o. Korčula.

C2

Čest. zem. 257, 263, 264/1, 264/2, 265/2, 266, 267/1, 281/1, 281/2, 285, 286/1, 286/2, 286/3, 287, 288, 289/2, 289/3, 293, 294/1, 294/2, 295, 296/1, 297, 309, 310/1, 310/2, 331/1, 334/1, 334/5, 370/1, 370/3, 374/1, 374/2, 374/3, 375/1, 375/2, 376, 378/1, 378/2, 378/3, 378/4, 379/1, 379/2, 380, 381, 391, 392/1, 392/2, 393, 394, 395/1, 395/2, 397, 398, 399, 408, 409, 410/1, 411/1, 411/2, 412/1, 412/2, 954/2 dio, 955 dio, 959, 960, 961/1 dio, 1019, 1025 dio, 1028 dio, 9999/2, 9999/3, čest. zgr. *608, *609, *610, *611, *612, *613, *618, *619, *620, *621, *622, *624, *625, *627, *628, *629, *638/1, *638/2, *639, *640, *641/1, *641/2, *642/1, *642/2, *642/3, *643/1, *643/2, *650/1, *651/2, *651/1, *651/3, *661/1, *661/2, *664, *665, *666, *667, *668, *670/2, *786, *787, *799/1, *799/2, *800/1, *823, *824, *846, *847, *883, *887, *909/1, *909/2, *1035, *1121, *1282, *1401, sve k. o. Korčula.

C3

Čest. zem. 96, 97, 100/1, 100/2, 100/3, 102/4, 103/1, 104, 109, 112/1, 112/2, 112/3, 112/5, 113/1, 113/2, 114/1, 122/2, 124, 128/1, 128/3, 128/4, 131/1, 134, 142/2, 142/3, 149/71, 149/75, 149/109, 159/1, 159/6, 159/9, 160/4, 161, 162/1, 162/2, 163, 175/1, 175/4, 176, 179/1, 179/4, 180/2, 181, 182/1, 182/2, 182/3, 184/1, 184/2, 185/3, 185/4, 188/1, 188/7, 190/1, 190/4, 192/3, 196, 197, 198/3, 198/5, 198/4, 198/6, 198/7, 201/3, 201/4, 201/7, 202/1, 202/2, 203/1, 203/2, 204/1, 204/2, 206/1, 206/2, 206/3, 207, 211, 216, 217/2, 218/1, 218/2, 218/5, 240/1, 240/4, 240/5, 241/1, 241/2, 241/3, 241/4, 242/2, 243, 244, 966 dio, 968/1, 968/2, 968/3, 969/1 dio, 969/2, 978/1, 1006 dio, 1027 dio, 1029, 1030, 1035, 1036, 1039, 1041, 1042, 9999/15, 9999/16, čest. zgr. *484/2, *489/2, *503/2, *503/3, *503/5, *503/6, *504/1, *504/2, *505, *506, *507, *508, *509/1, *509/2, *509/3, *510, *512/1, *512/2, *513/1, *513/2, *513/3, *513/4, *541, *542/1, *542/2, *545/1, *545/2, *545/3, *546, *547, *548, *549, *550, *564, *566/2, *572/1, *572/2, *572/3, *573, *574, *578/1, *583, *584, *585/2, *585/4, *794, *815, *820, *822, *975, *1012, *1059, *1060, *1071/1, *1071/2, *1071/3, *1073, *1084, *1096, *1100, *1101,

O. OPĆI DIO

0.2. RJEŠENJE MINISTARSTVA KULTURE I MEDIJA O ZAŠTITI IZ 2014. GODINE

*1103, *1129, *1137, *1138, *1139, *1145, *1150, *1152/1, *1152/2, *1155, *1157, *1158, *1171, *1172, *1173, *1174, *1175, *1176, *1177, *1188, *1191, *1213, *1255, *1268, *1271, *1287, *1306, *1333, *1374, *1395, *1402, *1403, *1406, *1413, *1414, *1415, sve k. o. Korčula.

Među Povijesne cjeline grada Korčule i njezine neposredne okoline prikazane su linijama na grafičkome prikazu Uprave za zaštitu kulturne baštine, Konzervatorskog odjela u Dubrovniku, u M:2880. Prikaz prostornih međa kulturnoga dobra na grafičkome prikazu sastavni je dio ovoga Rješenja.

3.

Na zaštićeno područje Povijesne cjeline grada Korčule i njezine neposredne okoline primjenjuje se sljedeći sustav mjera zaštite u utvrđenim zonama: „A“ (potpuna zaštita povijesnih struktura), „B“ (djelomična zaštita povijesnih struktura) i „C“ (ambijentalna zaštita) u kojima se primjenjuje sljedeći sustav mjera zaštite:

Potpuna zaštita povijesnih struktura (zona A) – Odnosi se na kulturno-povijesnu cjelinu ili njezine dijelove koji sadrže dobro očuvane osobito vrijedne povijesne strukture. Katastarske čestice zone A navedene su u točki 2. izreke ovoga Rješenja. Sustavom mjera zaštite u ovoj zoni uvjetovat će se cjelovita zaštita i očuvanje svih kulturno-povijesnih vrijednosti uz najveće moguće poštovanje tradicije i funkcija prostora i sadržaja.

Na području ove zone prihvatljive su metode urbanističke sanacije temeljene na povijesnoj matrici izgradnje, a strogo se kontrolira unošenje novih struktura i sadržaja stranih i neprikladnih sačuvanim kulturno-povijesnim vrijednostima. Model izgradnje povijesne jezgre grada Korčule znatno je narušen nakon Drugoga svjetskog rata, kada je od tristotinjak zgrada njih otprilike stotinu bilo u ruševnom ili neodržavanom stanju, uključujući karakteristična „kućišta“. Tijekom obnove nastale su i neke višestambene građevine, neprimjerene povijesnom urbanom tkivu grada Korčule.

Za sva navedena stanja u prostoru, ali i za intervencije na pojedinačno zaštićenim kulturnim dobrima unutar ove zone, u postupku obnove uvjetuje se izrada konzervatorske dokumentacije s arhitektonskim snimkom postojećeg stanja izrađenog po usvojenoj metodologiji dokumentiranja kulturnih dobara („Sadržaj i obrada arhitektonskog snimka postojećeg stanja graditeljskog naslijeđa“, Split 1993. g.) te provedba konzervatorskih istražnih radova neophodnih za kvalitetnu obnovu i revitalizaciju. Konzervatorska dokumentacija osim kulturno-povijesne obrade mora obuhvatiti analizu zatečenih graditeljskih struktura, prostorne odnose unutar bloka i širega gradskog konteksta, stilsko-morfološke karakteristike građevine, povijesno-dokumentacijska istraživanja, a rezultat će valorizacijom i konzervatorskim smjernicama za planirani zahvat u prostoru.

Na građevinama unutar ove zone može se provoditi metoda sanacije, konzervacije, restauracije, prezentacije i konzervatorske rekonstrukcije. Moguće je izvoditi samo one intervencije koje se, sukladno zaključcima konzervatorske dokumentacije, odnose na: uklanjanje neprimjerenih, napose bespravničkih, intervencija, konzervatorske rekonstrukcije povijesnog urbanog tkiva, rekonstrukciju krovništva u skladu s povijesnom parcelacijom te konstruktivnu konsolidaciju pojedinačnih građevina i blokova u cjelini. Unutar ove zone zadržavaju se tlocrtni i visinski gabariti građevina te nije dopušteno ujedinjavanje manjih građevnih jedinica u veće, kao ni njihovo širenje na prostor „kanižele“.

Radovima obnove na kućama unutar povijesne cjeline nužno je osigurati cjelovitu konstruktivnu konsolidaciju bloka, a projekt rekonstrukcije treba poštovati povijesni princip gradnje, uz primjenu suvremenih metoda u zaštiti na temelju mišljenja i stručne ekspertize projektanta specijaliziranog za rad na kulturnim dobrima.

S osobitom pažnjom treba se odnositi prema sačuvanim arhitektonsko-oblikovnim elementima (specifični „punti“, balkoni, lođe, krovne terase, otvori vrata i prozora) koje treba dokumentirati i valorizirati.

U ovoj zoni (A) uvjetuje se očuvanje povijesnih i tradicijskih detalja građevina kao znakova identiteta povijesne cjeline, koji se odnose na čuvanje kamenih poklopnica, karakteristično oblikovanje vanjske građevinske stolarije s detaljima okova, kučala na vratima, zasuna – „kračuna“, zadržavanje i čuvanje detalja poput prozorskih rešetki od kovanoga željeza – „infera“, kovanih balkonskih ograda i nosača, pogotovo ako su umjetnički obrađeni ili imaju odlike određenog stilskog sloga, kao i svih drugih elemenata spomeničke vrijednosti.

Obnovu i zamjenu građevinske stolarije potrebno je izvesti uz uporabu isključivo drvene građe i tradicionalnih detalja izvedbe. Prozorski zasloni na zgradama, škure („persijane“) i prozorski okviri bez zaslona, ulazna kućna vrata i ostali otvori unutar povijesne jezgre moraju biti oličeni bojom koju odredi nadležna konzervatorska služba.

Unutar zone A nije dopušteno stvaranje novih otvora, ako se ne dokaže njihovo utemeljeno postojanje.

Za uređenje javnih površina u zoni A potrebno je predvidjeti provedbu javnog arhitektonsko-urbanističkog natječaja (prema pravilima UHA-e) i izradu natječajnog programa, koji treba odobriti nadležni Konzervatorski odjel.

Sva infrastruktura treba se rješavati ukopanim infrastrukturnim kanalima, uz prethodne konzervatorske uvjete i zaštitna arheološka istraživanja, a za popločavanje javnih površina treba izraditi konzervatorski elaborat i projekt uređenja koji je ovjerio nadležni konzervatorski odjel.

Ne dopušta se postavljanje novih instalacijskih elemenata na pročelja kuća i unutar sustava utvrda grada Korčule kao što su: uređaji mobilne telefonije, solarni kolektori, vanjske jedinice rashladnih uređaja, reklamni panoi, satelitske antene i

O. OPĆI DIO**0.2. RJEŠENJE MINISTARSTVA KULTURE I MEDIJA O ZAŠTITI IZ 2014. GODINE**

neprijmjereno izvedena rasvjeta. Za rješenje instalacija nužno je ishoditi uvjete i odobrenje nadležnog konzervatorskog odjela.

Sustavom mjera zaštite u zoni B (djelomična zaštita povijesnih struktura) uvjetuje se zaštita osnovnih elemenata povijesne planske matrice i karakterističnih skupina građevina, pojedinih pojedinačno zaštićenih građevina i drugih važnih vrijednosti za ukupnost kulturno-povijesne cjeline. Katastarske čestice zone B navedene su u točki 2. izreke ovoga Rješenja. Na području ove zone uvjetuju se intervencije u smislu prilagodavanja funkcija i sadržaja suvremenim potrebama, ali bez bitnih fizičkih izmjena sačuvanih elemenata povijesnih struktura. Prihvatljive su metode konzervacije, rekonstrukcije, rekompozicije i integracije u cilju povezivanja povijesnih s novim strukturama i sadržajima koji proizlaze iz suvremenih potreba.

Sukladno vrijednosti i stanju očuvanosti pojedinačno zaštićenih kulturnih dobara unutar zone B povijesne cjeline u postupku obnove uvjetuje se izrada konzervatorske dokumentacije s arhitektonskim snimkom postojećega stanja izrađenoga po usvojenoj metodologiji dokumentiranja kulturnih dobara („Sadržaj i obrada arhitektonskog snimka postojećeg stanja graditeljskog naslijeđa“, Split 1993. g.) te provedba konzervatorskih istražnih radova neophodnih za kvalitetnu obnovu i revitalizaciju.

Unutar zone B nisu prihvatljive intervencije kojima se mijenja i narušava linija morske obale, a zahtjeva se zadržavanje prirodne uzmorske konfiguracije, uključujući žala, stijenje, uvalice, plaže i kamene podzide.

Za uređenje javnih površina u zoni B potrebno je predvidjeti provedbu javnog arhitektonsko-urbanističkog natječaja (prema pravilima UHA-e) i izradu natječajnog programa, koji treba odobriti nadležni Konzervatorski odjel. To se odnosi i na javne građevine, odmorište, Englesku piazzettu admirala Lowena.

Vrt Foretića i vrtove ljetnikovca Španić-Cviličević i kuće Maksimilijana Vanke treba održavati u skladu s valoriziranim konceptom prepoznatim kao povijesno naslijeđe vrtne arhitekture grada Korčule.

Definiranim sustavom mjera zaštite nije moguće planirati izgradnju unutar akvatorija, kojom bi se narušio prirodni i graditeljski kontekst povijesne jezgre grada Korčule te degradirala vizura na kulturno dobro.

Na području zone C (ambijentalna zaštita) prihvatljive su intervencije uz pridržavanje osnovnih načela zaštite kulturno-povijesne cjeline. Katastarske čestice zone C navedene su u točki 2. izreke ovoga Rješenja. Unutar zaštićenog područja uvjetuje se cjelovita zaštita i očuvanje matrice povijesne izgradnje, stilsko-morfoloških karakteristika povijesnog i prostornog okoliša cjeline. Pri radovima na uređenju prostora prihvatljive su metode obnove postojećih struktura i izgradnja novih uz uvjet očuvanja ambijentalnih karakteristika kulturno-povijesne cjeline, napose tradicijskih oblika, krajobraznog karaktera i harmoničnog sklada cjeline. Nova izgradnja može se provesti samo u skladu s detaljnim urbanističkim planom i prema konzervatorskim smjernicama nadležnog konzervatorskog odjela.

4. Zaštitni i drugi radovi koji bi mogli narušiti integritet Povijesne cjeline grada Korčule i njezine neposredne okoline ili pojedinoga kulturnog dobra, na području Povijesne cjeline grada Korčule i njezine neposredne okoline, unutar prostornih međa određenih točkom 2. izreke ovoga Rješenja, mogu se poduzeti sukladno mjerama zaštite utvrđenima točkom 3. izreke ovoga Rješenja, samo uz prethodno odobrenje nadležnoga tijela.

5. Predmetno kulturno dobro s prostornim međama iz točke 2. izreke ovoga Rješenja upisat će se u Registar kulturnih dobara Republike Hrvatske – Listu zaštićenih kulturnih dobara pod brojem **Z-6216**, a upis će se objaviti u „Narodnim novinama“.

6. Ovo će se Rješenje dostaviti nadležnom katastru i sudu radi zabilježbe u zemljišnim knjigama.

7. Žalba ne odgađa izvršenje ovoga Rješenja.

O b r a z l o ž e n j e

Člankom 120. stavkom 3. Zakona o zaštiti i očuvanju kulturnih dobara propisana je obveza Ministarstva kulture Republike Hrvatske da ispita i sa zakonskim odredbama uskladi sva rješenja o registraciji spomenika kulture donesena prema propisima koji su vrijedili do dana njegova stupanja na snagu.

U postupku ispitivanja rješenja o registraciji spomenika kulture **Povijesne cjeline grada Korčule i njezine neposredne okoline** utvrđeno je sljedeće:

Grad Korčula jedna je od najsačuvanijih srednjovjekovnih urbanističkih cjelina na Jadranu pa i na cijelom Mediteranu. Ovaj planirani organski grad ističe se skladom vanjskog, plastički bujnog izgleda i unutrašnje, gotovo geometrijske planimetrije.

O. OPĆI DIO

0.2. RJEŠENJE MINISTARSTVA KULTURE I MEDIJA O ZAŠTITI IZ 2014. GODINE

Na mjestu današnjega grada Korčule do 13. stoljeća nije bilo znatnijega naselja, a pretpostavke o ranijem postanku, grčkoj genezi grada, zasada nemaju temelja u arheološkim nalazima ili povijesnim podatcima. Grad je rano opasan visokim zidinama i kulama s kopnene i morske strane, prvotno podignutima najkasnije u 13. stoljeću, o čemu svjedoči i uvodna pjesma korčulanskoga Statuta iz 1214. godine, gdje se navodi da je knez Marsilije Zorzi obnovio grad i njegove zidine. Statut je i najstariji sačuvani komunalni zakonik u slavenskom svijetu i ključni dokument potvrđen na svakom koraku u oblikovanju grada, smještenog na poluotočiću (310 x 175 m) koji strši prema Pelješkom kanalu sa sjeverne strane otoka Korčule. Strateški odličan položaj uvjetovao je, a prirodna podloga omogućila negdašnju potpunu opkoljenost zidinama, koje se podudaraju s linijom morske obale. Vrh kupolastoga brežuljka ističe se dominantna katedrala s visokim zvonikom, koji je služio i kao izvidnica. Arhitektura uokolo nje prekriva cijeli perimetar poluotočica, a jedini njegov spoj s kopnom otoka prekinut je umjetno prokopanim jarkom. Most preko njega bio je glavni pristup gradu u cijelosti urbanistički artikuliranom prema poznatoj matrici „riblje kosti“, s ulicama orijentiranim prema suncu i ruži lokalnih vjetrova.

Okosnicu povijesne jezgre čini ravno prema sjeveru glavna uzdužna ulica, kraljeznica grada, prateći hrbat brijega, koju poprečno presijeca desetak kraćih, spojenih na drugom kraju s obodnom koja teče uz zidine. Tlocrt grada rezultat je konzekventnog i ekonomičnog načina planiranja, pri kojem je izduženi stambeni blok s dva reda kuća međusobno odvojenih kanalom za otpadne vode, „kaniželom“, i omeđenih parom stambenih ulica, korišten kao jedinstveni prostorni modul. Blokovi, „insule“, formiraju 24 stambene ulice, u kojima se izmjenjuju javne građevine: Knežev dvor, Vijećnica, Loža, s velebnom i dominantnom stolnicom sv. Marka, crkvama: sv. Petra, sv. Mihovila, Svih svetih, Gospojina, i kićenim zdanjima, među kojima se reprezentativnošću ističu palače: Gabrielis, Arneri, Ismaelis, Španić, biskupska, uz skromnija i raskošnija gradska zdanja: kuću „Marka Pola“, s civilnim centrom grada na trgu kod kopnenih vrata, a vjerskim na tjemenu poluotoka, s pratećom komunalnom i prometnom infrastrukturom.

Sukladnost obrambenih i prostornih aspekata osnovno je obilježje i vrijednost urbanističke cjeline, čiji je simetrični poredak omogućivao koheziju kolektivnoga života male aglomeracije (najviše 1000 ljudi) usuglašene socijalne strukture i civilizacijskoga dosega. Uz političko i pravno uređenje grada, ekonomsku orijentaciju, zrelu mu identitet i atribut potvrđuje i 1300. godine stečeno sijelo korčulansko-stonske biskupije te već 1301. osnivanje najstarije pučke bratovštine flagelanata Svih svetih, kasnije i ostalih bratovština, uz susljedni razvoj prosvjete i kulture, znanosti i umjetnosti.

Sve do druge polovice 19. stoljeća fortifikacijski sklop okruživao je grad, održavan do 17. stoljeća, kada Veneciji prestaje biti važno strateško uporište pa zidine sustavno propadaju, a za vrijeme austrijske uprave djelomično ih se i uklanja. Sačuvan je tek dio južnog obrambenog zida i osam kula (Veliki Revelin, Velika i Mala kneževa kula, kula zapadnih morskih vrata, kula Kanavelić, kula Zakerjan/Berim, kula Svih svetih, Mali Revelin).

Cijeli je grad izgrađen kvalitetnim korčulanskim kamenom, eksportiranim iz okolice, poglavito korčulanskog arhipelaga (Vrnik, Kamenjak), već u antici, čije se branje i obrada snažno razvija u drugoj polovici 14. stoljeća, prerastajući uz pomorstvo i brodogradnju u najjaču gospodarsku granu. Tako usmjeren razvoj gospodarstva bio je presudan za oblikovanje Korčule od početka 15. stoljeća na već zacrtanoj urbanističkoj matrici, preobrazivši skromno naselje u grad izrazitih stilskih odlika, s dominantnim gotičko-renesansnim vrsnoćama. Uz podizanje nove katedrale sv. Marka, među palačama i kućama za stanovanje pojavljuju se teme i oblici kakvi nisu česti u drugim priobalnim gradovima: mostovi (punti) preko ulica, balkoni na pročeljima i u dvorištima, lođe i terase na višim katovima, sve u mjerilu maloga grada. Iznimno bogato oblikovanje građevina slijedila je morfologija klesanog dekora zacrtavši repertoar koji će obilježiti stilistiku graditeljstva južnog Jadrana. Putem vrlo plodne proizvodnje dubrovačko-korčulanske „škole“ u dosluhu s modernim strujanjima s apeninskoga poluotoka stvarana je specifična sinteza stilova.

Vrijeme pravoga „brušenja“ grada jest 16. stoljeće: popločavaju se trgovci i ulice, postavljaju kićeni grbovi, ukrasni stupovi, ali je stara jezgra sačuvala gotički pečat. U sljedećim, baroknim, stoljećima (17. i 18.) graditeljska je i kamenarska djelatnost u opadanju, no nekoliko ljetnikovaca i kuća u predgrađu, mramorni oltari u crkvama i barokni dodatci njihovim pročeljima govore da kamenarski obrt nije zamro. To je vrijeme izgradnje predgrađa, Gornjega i Donjega Borgia (Varoša), kada prestaje turska opasnost, a grad se širi izvan zidina i postupno postaje središtem gradskoga života i rada. Urbanistički artikulirani predjeli u neposrednoj okolici grada Korčule, kao rahli okvir i kontrast zbijenom gradu na poluotočiću, flankirani su kompleksom Dominikanskog samostana na zapadu, središnjom crkvom sv. Justine na Bilinama, linijom pružanja starih škvera Borka, u širokom pejzažnom potezu izmjene izgradnje i zelenih volumena Betlema i Hobera prema istoku, u svom funkcionalnom i povijesnom smislu.

Korčula je 19. stoljeće dočekala s prevratima koji su pratili propast Venecije 1797., pod čijom je dominacijom bila od 1420. godine, pa su se nad njom zbog strateške izloženosti brzo smjenjivale političke vlasti: Rusi i Englezi u protufrancuskoj alijansi, potom dogovječna austrijska uprava, dvije Jugoslavije, a danas je dio Republike Hrvatske, s administrativnim statusom grada unutar Dubrovačko-neretvanske županije. Povijesna cjelina grada Korčule i njezina neposredna okolina zadržala je urbanistički i oblikovni, civilizacijski i

O. OPĆI DIO**0.2. RJEŠENJE MINISTARSTVA KULTURE I MEDIJA O ZAŠTITI IZ 2014. GODINE**

kulturološki spomenički značaj, s izrazitim prožimanjem materijalne i nematerijalne kulturne baštine (posebno pasionska baština i viteška igra „Moreška“), koji Korčulu čini visoko valoriziranim i prepoznatljivim kulturnim dobrom i izvan hrvatskih okvira.

Predmetnom kulturnom dobru, Rješenjem citiranim u izreci ovoga Rješenja, utvrđeno je svojstvo spomenika kulture i određen upis u Registar nepokretnih spomenika kulture Regionalnoga zavoda za zaštitu spomenika kulture u Splitu, koji je bio uspostavljen Zakonom o zaštiti spomenika kulture („Narodne novine“, broj 7/1967).

Nakon ispitivanja i usklađivanja Rješenja citiranoga u izreci ovoga Rješenja, a na osnovi iznesenih činjenica, Stručno povjerenstvo za utvrđivanje svojstva kulturnoga dobra, na sjednici održanoj 13. prosinca 2013. godine, utvrdilo je da **Povijesna cjelina grada Korčule i njezina neposredna okolina**, upisana prethodno u Registar nepokretnih spomenika kulture Regionalnoga zavoda za zaštitu spomenika kulture u Splitu pod registarskim brojem 541, ima svojstvo kulturnoga dobra u smislu članka 7. te se, sukladno članku 12. stavku 4., a u svezi s člankom 120. stavkom 1. Zakona o zaštiti i očuvanju kulturnih dobara, određuje upis u Registar kulturnih dobara Republike Hrvatske – Listu zaštićenih kulturnih dobara (točka 5. izreke ovoga Rješenja).

U postupku usklađivanja citiranih rješenja s odredbama Zakona o zaštiti i očuvanju kulturnih dobara, sukladno odredbi članka 12., određene su prostorne međe kulturnoga dobra (točka 2. izreke Rješenja) i sustav mjera njegove zaštite (točka 3. i 4. izreke Rješenja).

Sukladno odredbi članka 12. stavka 2. Zakona o zaštiti i očuvanju kulturnih dobara, točkom 6. izreke ovoga Rješenja, određuje se obveza dostavljanja Rješenja nadležnom katastru i sudu radi zabilježbe u zemljišnim knjigama.

Sukladno članku 12. stavku 5. Zakona o zaštiti i očuvanju kulturnih dobara, žalba ne odgađa izvršenje ovoga Rješenja.

Iz navedenog razloga riješeno je kao u izreci.

Uputa o pravnome lijeku:

Protiv ovoga Rješenja može se izjaviti žalba Povjerenstvu za žalbe pri Ministarstvu kulture u roku od 15 dana od njegova primitka. Žalba se predaje ovom tijelu neposredno ili šalje poštom preporučeno, a može se izjaviti i u zapisnik. Za žalbu se, sukladno članku 7. stavku 1. točki 19. Zakona o upravnim pristojbama („Narodne novine“, broj 8/96, 77/96, 95/97, 131/97, 68/98, 66/99, 145/99, 30/2000, 116/2000, 163/2003, 17/2004, 110/2004, 141/2004, 150/2005, 153/2005, 129/2006, 117/2007, 25/2008, 60/2008, 20/2010, 69/2010, 126/2011, 112/2012 i 19/2013 i 80/2013), ne plaća upravna pristojba.

POMOĆNICA MINISTRICE

Sanja Šaban, dipl. ing. arh.

Dostaviti:

1. Grad Korčula, Trg Antuna i Stjepana Radića 1, 20 260 Korčula, UO
2. Dubrovačko-neretvanska županija, Upravni odjel za prostorno uređenje, gradnju i zaštitu okoliša, Ispostava Korčula, Foša 1, 20 260 Korčula, UO
3. Državna geodetska uprava, Područni ured za katastar Dubrovnik, Ispostava Korčula, Šetalište Frana Kršinića 50, 20 260 Korčula, UO
4. Općinski sud u Korčuli, Zemljišnoknjižni odjel Korčula, Put sv. Nikole bb, 20 260 Korčula, UO
5. Ministarstvo kulture, Uprava za zaštitu kulturne baštine
 - Konzervatorski odjel u Dubrovniku, Cvijete Zuzorić 6, 20 000 Dubrovnik
 - Odjel za Registar kulturnih dobara, ovdje
 - Pismohrana, ovdje

O. OPĆI DIO

0.2. RJEŠENJE MINISTARSTVA KULTURE I MEDIJA O ZAŠTITI IZ 2014. GODINE

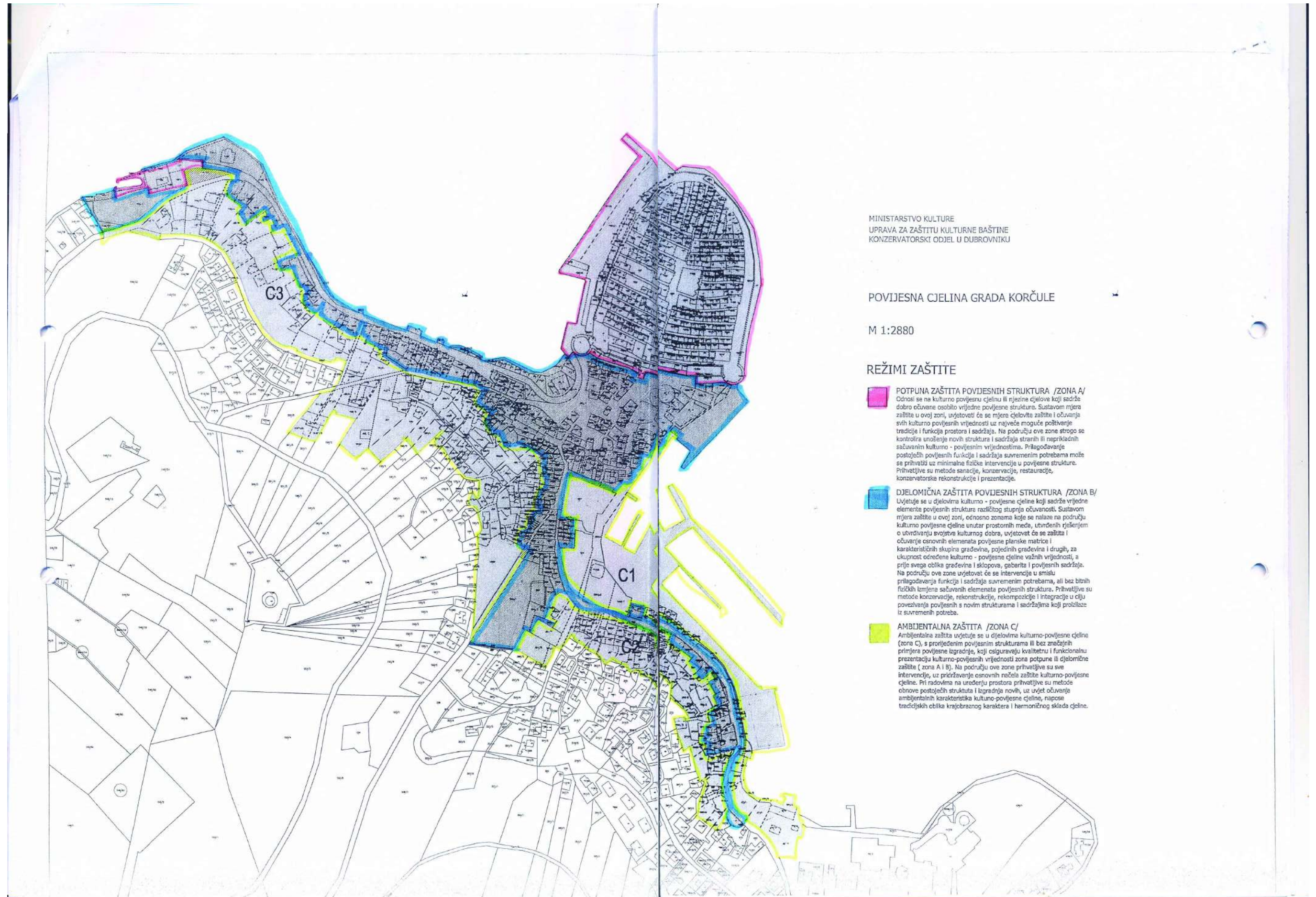

O. OPĆI DIO

0.3. RJEŠENJE MINISTARSTVA KULTURE I MEDIJA ZA OBAVLJANJE POSLOVA ZAŠTITE I OČUVANJA KULTURNIH DOBARA



REPUBLIKA HRVATSKA
MINISTARSTVO KULTURE

UPRAVA ZA ZAŠTITU KULTURNE BAŠTINE

Klasa: UP/I-612-08/19-03/0152

Urbroj: 532-04-01-01-01/6-19-6

Zagreb, 10. listopada 2019.

Ministarstvo kulture rješavajući o zahtjevu Luke Jonjića, dipl. ing. arh. iz Vrbovca, na temelju članka 100. stavka 1. Zakona o zaštiti i očuvanju kulturnih dobara (Narodne novine br. 69/99, 51/03, 157/03, 87/09, 88/10, 61/11, 25/12, 136/12, 157/13, 152/14, 44/17 i 90/18) i članka 11. stavka 1. Pravilnika o uvjetima za dobivanje dopuštenja za obavljanje poslova na zaštiti i očuvanju kulturnih dobara (Narodne novine, br. 98/18), u postupku izdavanja dopuštenja za obavljanje poslova na zaštiti i očuvanju kulturnih dobara, na prijedlog Stručnog povjerenstva za utvrđivanje uvjeta za obavljanje poslova na zaštiti i očuvanju kulturnih dobara, donosi

RJEŠENJE

1. Utvrđuje se da je **Luka Jonjić, dipl. ing. arh. iz Vrbovca**, OIB: 59823065224, stručno osposobljen za obavljanje poslova zaštite i očuvanja kulturnih dobara iz **članka 2. stavka 1. točaka 5., 6. i 7.** Pravilnika o uvjetima za dobivanje dopuštenja za obavljanje poslova na zaštiti i očuvanju kulturnih dobara i to za **izradu konzervatorskih elaborata za nepokretno kulturno dobro, arhitektonskog snimka postojećeg stanja nepokretnog kulturnog dobra i idejnog, glavnog i izvedbenog projekta za radove na nepokretnom kulturnom dobru** te mu se izdaje dopuštenje za obavljanje navedenih poslova.
2. Osoba iz točke 1. ovoga Rješenja dužna je o svakoj promjeni glede ispunjenja propisanih uvjeta za obavljanje poslova iz točke 1. ovoga Rješenja, pisano obavijestiti Ministarstvo kulture u roku od 8 dana od nastale promjene.
3. Rješenjem Klasa: UP/I-612-08/14-03/0103, Urbroj: 532-04-01-01-01/12-14-7 od 12. lipnja 2014., Luka Jonjić, dipl. ing. arh. iz Vrbovca, upisan je u Upisnik specijaliziranih pravnih i fizičkih osoba koje imaju dopuštenje za obavljanje poslova na zaštiti i očuvanju kulturnih dobara pod rednim brojem **2268**.

O. OPĆI DIO**0.3. RJEŠENJE MINISTARSTVA KULTURE I MEDIJA ZA OBAVLJANJE POSLOVA ZAŠTITE I OČUVANJA KULTURNIH DOBARA****Obrazloženje**

Luka Jonjić, dipl. ing. arh. iz Vrbovca podnio je Ministarstvu kulture zahtjev za izdavanje dopuštenja za obavljanje poslova zaštite i očuvanja kulturnih dobara, sukladno Pravilniku o uvjetima za dobivanje dopuštenja za obavljanje poslova na zaštiti i očuvanju kulturnih dobara (Narodne novine, br. 98/18).

Navedenom zahtjevu priložene su preslike diplome Arhitektonskog fakulteta u Zagrebu od 14. prosinca 2006. i rješenja o upisu u Imenik ovlaštenih arhitekata s danom upisa 23. svibnja 2013., popis konzervatorskih elaborata i arhitektonskih snimaka nepokretnog kulturnog dobra koje je izradio podnositelj zahtjeva te Izjava o poduzimanju potrebnih mjera sukladno članku 7. citiranog Pravilnika.

Na temelju priložene dokumentacije i stručnih mišljenja Konzervatorskog odjela u Krapini od 18. rujna 2019. i Konzervatorskog odjela u Zagrebu od 13. rujna 2019., a sukladno članku 16. stavku 2. i članku 11. stavku 1. citiranog Pravilnika, utvrđeno je da postoje propisani uvjeti za obavljanje poslova iz čl. 2. st. 1. toč. 5., 6. i 7. Pravilnika: izrada konzervatorskih elaborata za nepokretno kulturno dobro, arhitektonskog snimka postojećeg stanja nepokretnog kulturnog dobra te idejnog, glavnog i izvedbenog projekta za radove na nepokretnom kulturnom dobru.

Fizička osoba kojoj je Ministarstvo kulture izdalo dopuštenje, dužna je poslove zaštite i očuvanja kulturnog dobra obavljati sukladno Zakonu o zaštiti i očuvanju kulturnih dobara i propisima donesenim na temelju toga Zakona, sukladno članku 13. stavku 1. citiranog Pravilnika. Fizička osoba kojoj je Ministarstvo kulture izdalo dopuštenje, dužna je o svakoj promjeni glede ispunjavanja uvjeta propisanih citiranim Pravilnikom i drugih podataka vezanih uz njezino poslovanje, pisano obavijestiti Ministarstvo kulture u roku od osam dana od nastanka promjene radi unošenja izmjena u Upisnik, sukladno članku 12. stavku 1. citiranog Pravilnika.

Sukladno članku 100. stavku 5. Zakona o zaštiti i očuvanju kulturnih dobara i članku 11. stavku 3. citiranog Pravilnika, a po izvršnosti ovoga Rješenja, upisat će se Luka Jonjić, dipl. ing. arh. u Upisnik specijaliziranih fizičkih osoba koje imaju dopuštenje za obavljanje poslova na zaštiti i očuvanju kulturnih dobara, u kojemu će se evidentirati za koje je poslove ista dobila dopuštenje.

Iz gore navedenih razloga riješeno je kao u izreci ovoga Rješenja.

Uputa o pravnom lijeku:

Protiv ovog Rješenja nije dopuštena žalba, ali se može pokrenuti upravni spor tužbom nadležnom Upravnom sudu. Tužba se podnosi u roku od 30 dana od dana dostave ovog rješenja. Tužba se predaje nadležnom Upravnom sudu neposredno u pisanom obliku, usmeno na zapisnik ili se šalje poštom. Uz tužbu se dostavlja izvornik ili preslika ovoga Rješenja za Upravni sud, prijepis tužbe i priloga za tuženika, a ako ih ima i za svaku zainteresiranu osobu.

POMOĆNIK MINISTRICE**Davor Trupković, dipl. ing. arh.****Dostavlja se:**

1. Luka Jonjić, d.i.a., Mate Kveštekta 17, 10340 Vrbovec (s povratnicom)
2. Konzervatorski odjeli Ministarstva kulture, svi
3. Gradski zavod za zaštitu spomenika kulture i prirode u Zagrebu
4. Upisnik fizičkih osoba koje imaju dopuštenje za obavljanje poslova zaštite i očuvanja kulturnih dobara, ovdje
5. Spis predmeta, ovdje

O. OPĆI DIO

0.4. KONZERVATORSKE SMJERNICE



REPUBLIKA HRVATSKA
MINISTARSTVO KULTURE I MEDIJA

Uprava za zaštitu kulturne baštine
Konzervatorski odjel u Dubrovniku

KLASA: 612-08/22-05/0076
URBROJ: 532-05-02-17/1-22-2

Dubrovnik, 21. lipnja 2022.

Grad Korčula
Gradonačelnica
Trg A. i S. Radića 1
20260 Korčula

**Predmet: Prijedlog elaborata pokretne urbane opreme i reklamnih elemenata, stručno
očitovanje - daje se**

Veza: Vaša KLASA: 022-06/21-01/23

URBROJ: 2117-6-02-22-08

Temeljem vašeg zahtjeva kojim tražite mišljenje na prijedlog „Elaborata urbane opreme i reklamnih elemenata za područje Plokate 19. travnja 1921. s kontaktnim prostorom“, kojeg je izradilo društvo Grgurević & partneri d.o.o., veljača 2022., donosimo sljedeće:

Dostavljeni dokument temelji se na konzervatorskim smjernicama za definiranje urbane opreme grada Korčule Konzervatorskog odjela u Dubrovniku iz 2004. godine (KLASA: 612-08/04-01/146, URBROJ: 532-10-12/5-12/7-PVP/ZT-04-01, 8. travnja 2004.).

S obzirom na znatan protok vremena i činjenicu da je 2014. godine provedena revizija zaštite Povijesne cjeline grada Korčule i njezine neposredne okoline (KLASA: UP/I-612-08/14-06/0042; URBROJ: 532-04-01-03-02/3-14-1, 25. veljače 2014.), kojom je izmijenjen obuhvat zaštite povijesne cjeline te definirane zone sa sustavom mjera zaštite, za izradu elaborata bilo je potrebno zatražiti nove smjernice.

Sljedom navedenog Konzervatorski odjel u Dubrovniku izdaje sljedeće smjernice za definiranje reklamnih elemenata i ugostiteljske opreme na otvorenim površinama i pročeljima zgrada unutar Povijesne cjeline grada Korčule i njezine neposredne okoline:

Zona A zaštite

Reklamni elementi

- Prihvatljivi reklamni elementi su: reklamni pano, reklamni natpis, reklamna ploča, reklamna konzola.
- Reklamni natpis – postavlja se uz kameni dovratnik u poslovni prostor ulaza (rub natpisa odmaknut je od ruba dovratnika cca 10 cm).

O. OPĆI DIO**0.4. KONZERVATORSKE SMJERNICE**

Maksimalna širina natpisa je 30 cm, a visina ne prelazi visinu dovratnika. Reklamni natpis, koji je pričvršćen za nosač postavljen u fugu (sljubnicu) pročelja, potrebno je ukloniti s pročelja po završetku radnog vremena. Nije prihvatljivo postavljanje reklamnih natpisa na pojedinačno zaštićena kulturna dobra i sakralne građevine.

- reklamna ploča – oznaka korisnika prostora, maks. dim. 30x20 cm, postavlja se uz dovratnik ulaza u poslovni prostor.
- reklamna konzola dopuštena je isključivo za ljekarnu i ambulantu.
- za jedan poslovni prostor prihvatljivo je postavljanje isključivo jednog reklamnog natpisa i jedne reklamne ploče.
- Dopušteni spektar boja i tipografiju reklamnih elemenata definirat će elaborat, a oni moraju biti prilagođeni povijesnom ambijentu. Sugerira se predvidjeti nekoliko prihvatljivih varijanti za panoe i natpise, a kako bi se izbjegla pretjerana uniformiranost elemenata.
- Nabrojani reklamni elementi su jedini dopušteni vid reklamiranja. Nije prihvatljivo osvjetljavanje reklamnih elemenata, postavljanje svjetlećih reklama, projiciranje reklamnih poruka ili natpisa na pročeljima ili pločnicima, oslikavanje pročelja ili pločnika. Nije prihvatljivo isticanje reklamnih poruka ili natpisa na površinama (drvenim ili ostakljenim) ulaza ili izloga poslovnog prostora. Ostakljeni dijelovi vrata i izloga moraju biti transparentni (prozirno staklo).

Ugostiteljska oprema

- Elementi za zaštitu od sunca – prihvatljivi su isključivo samostojeći suncobrani, kvadratnog ili pravokutnog tlocrta sjenila, maks. dim. 350x350 cm. Veličinu suncobrana potrebno je prilagoditi osobitostima prostora, a trebaju natkrivati isključivo površinu koja je data u zakup. Nije prihvatljivo postavljanje suncobrana fiksiranih u tlo/pločnik. Vrstu i boju tkanine za suncobrane potrebno je definirati elaboratom, a mora biti prilagođena povijesnom ambijentu.
- Elementi za ograđivanje površine u zakupu nisu prihvatljivi. Žardinjere s biljem mogu se koristiti isključivo kao element oplemenjivanja prostora, no njihov broj treba biti ograničen i ne smiju formirati pregradu.
- Podesti za ugostiteljske terase nisu prihvatljivi. Prilagodbu neravnoj površini moguće je postići stolovima s podesivim nogama, a za neprikladne površine (stubišta, ulice pod jakim nagibom) preporuča se isključiti mogućnost zakupa.
- Moguće je predvidjeti postavljanje stalka za jelovnik. Njegovo oblikovanje potrebno je definirati elaboratom.
- Izuzev gore definirane opreme nije prihvatljiva postava drugih elemenata na javnoj površini (hladnjaci, otvoreni šankovi, rasvjetna tijela na pročeljima i dr.).
- Klimatizacijski uređaji na pročeljima zgrada i krovštima nisu prihvatljivi.
- Pravila za postavu bankomata uskladiti s „Općim kriterijima za ugradnju bankomata u zaštićenim povijesnim jezgrama“ Ministarstva kulture i medija.
- Postavljanje štandova nije prihvatljivo (izuzev prilikom održavanja organiziranih događanja/manifestacija).

O. OPĆI DIO**0.4. KONZERVATORSKE SMJERNICE****Zona B i C zaštite****Reklamni elementi**

- Prihvatljivi reklamni elementi su: reklamni pano, reklamni natpis, reklamna ploča, izložbena vitrina, reklamna konzola.
- Reklamni pano – rasklopivi, maks. dim. 70x130 cm potrebno je ukloniti s javne površine po završetku radnog vremena.
- Reklamni natpis – postavlja se uz dovratnik ili nadvratnik ulaza u poslovni prostor. Maksimalna širina natpisa je 30 cm, a dužina, odnosno visina ne prelazi visinu dovratnika, odnosno širinu nadvratnika. Reklamni pano, koji je pričvršćen za nosač postavljen u fugu pročelja, potrebno je ukloniti s pročelja po završetku radnog vremena. Nije prihvatljivo postavljanje reklamnih natpisa na pojedinačno zaštićenim kulturnim dobrima i sakralnim građevinama.
- reklamna ploča – oznaka korisnika prostora, maks. dim. 30x20 cm, postavlja se uz dovratnik ulaza u poslovni prostor.
- izložbena vitrina – maks. dim. 70x100 cm postavlja se isključivo uz ulaz trgovina (prodavaonica), a potrebno ju je ukloniti s pročelja po završetku radnog vremena. Vitrina je pričvršćena za nosač postavljen u fugu pročelja.
- reklamna konzola dopuštena je isključivo za ljekarnu i ambulantu.
- za jedan poslovni prostor prihvatljivo je postavljanje isključivo jednog reklamnog panoa, jednog reklamnog natpisa, jedne reklamne ploče i jedne vitrine (za trgovine).
- Dopušteni spektar boja i tipografiju reklamnih elemenata definirat će elaborat, a oni moraju biti prilagođeni povijesnom ambijentu. Sugerira se predvidjeti nekoliko varijantnih rješenja, a kako bi se izbjegla pretjerana uniformiranost elemenata.
- Nabrojani reklamni elementi su jedini dopušteni vid reklamiranja. Nije prihvatljivo osvjetljavanje reklamnih elemenata, postavljanje svjetlećih reklama, projiciranje reklamnih poruka ili natpisa na pročeljima ili pločnicima, oslikavanje pročelja ili pločnika. Nije prihvatljivo isticanje reklamnih poruka ili natpisa na površinama (drvenim ili ostakljenim) ulaza ili izloga poslovnog prostora. Ostakljeni dijelovi vrata i izloga moraju biti transparentni (prozirno staklo).

Ugostiteljska oprema

- Elementi za zaštitu od sunca – za ugostiteljske terase prihvatljivi su isključivo samostojeći suncobrani, kvadratnog ili pravokutnog tlocrta sjenila, maks. dim. 350x350 cm. Veličinu suncobrana potrebno je prilagoditi osobitostima prostora, a trebaju natkrivati isključivo površinu koja je data u zakup. Nije prihvatljivo postavljanje suncobrana fiksiranih u tlo/pločnik. Sklopive tende na pročeljima građevina prihvatljive su isključivo za poslovne prostore koji nemaju u zakupu javnu površinu, a pročelja im imaju južnu insolaciju. Tende mogu biti u širini izloga, s ravnom plohom u padu (nisu prihvatljive „košaraste“, „kupalaste“ tende i sl.). Nije prihvatljiva izvedba tendi na samostojećoj konstrukciji fiksiranoj u pločnik. Vrstu i boju tkanine za navedena sjenila potrebno je definirati elaboratom, a mora biti prilagođena povijesnom ambijentu.
- Elementi za ograđivanje površine u zakupu nisu prihvatljivi. Žardinjere s biljem mogu se koristiti isključivo kao element oplemenjivanja

O. OPĆI DIO

0.4. KONZERVATORSKE SMJERNICE

prostora, no njihov broj treba biti ograničen i ne smiju formirati pregradu.

- Podesti za ugostiteljske terase nisu prihvatljivi. Prilagodbu neravnoj površini moguće je postići stolovima s podesivim nogama, a za neprikladne površine (stubišta, ulice pod jakim nagibom) preporuča se isključiti mogućnost zakupa.
- Moguće je predvidjeti postavljanje stalka za jelovnik. Njegovo oblikovanje potrebno je definirati elaboratom.
- Izuzev gore definirane opreme nije prihvatljiva postava drugih elemenata na javnoj površini (hladnjaci, otvoreni šankovi, rasvjetna tijela na pročeljima i dr.).
- Klimatizacijski uređaji na pročeljima zgrada i krovštima nisu prihvatljivi.
- Pravila za postavu bankomata uskladiti s „Općim kriterijima za ugradnju bankomata u zaštićenim povijesnim jezgrama“ Ministarstva kulture i medija.
- Preporuča se broj mobilnih štandova svesti na najmanju moguću mjeru, a elaboratom je potrebno predvidjeti unificirano oblikovno rješenje. Potrebno je predvidjeti uklanjanje štandova s javne površine izvan turističke sezone, odnosno u dijelu godine kada se ne koriste.

O prihvatljivosti Elaborata urbane opreme i reklamnih elemenata usklađenog s gore iznesenim smjernicama, Konzervatorski odjel u Dubrovniku izdat će stručno očitovanje temeljem novog zahtjeva.



1. UVOD

1. UVOD

Nije teško ustvrditi da Trg *Plokata 19. travnja 1921.* i njegovo bliže okruženje predstavlja žarište javnog života grada Korčule. I dok korčulanski stari grad unutar zidina, koji je zadržao najvažnije institucije svjetovne i crkvene vlasti, u većoj mjeri osjeća godišnje ritmove turističke sezone koja snažno obilježava cjelokupni život zajednice, *Plokata* i za vrijeme zimske *kontrakcije* javnog života umnogome ostaje aktivna kao svojevrsni dnevni boravak grada na otvorenom.

Povijest života na širem prostoru Plokate seže u 17. stoljeće kada grad Korčula izlazi izvan zidina, odnosno poluotoka, te se počinju formirati četvrti Gornji i Donji Varoš uz nadaleko poznata korčulanska brodogradilišta. Od tada to postaje svojevrsni predprostor starog grada, a s vremenom se, dakle, čak i ukupno težište javnog života, ili barem njegovih komercijalnih vidova, premješta u ovom smjeru.

I danas to u svakom slučaju ostaje mjesto prvog susreta posjetitelja sa srednjovjekovnim starim gradom Korčulom, jednom od najvrijednijih kulturno-povijesnih cjelina naše obale, prvorazrednim spomenikom kulture i kandidatom za UNESCO-vu listu zaštite. Korčula nije, stjecajem okolnosti, doživjela eksploziju turističke eksploatacije kao neki drugi dijelovi Jadrana, ali upravo na ovom mikrolokalitetu moguće je sagledati negativne posljedice ove pojave - koja dakako ima i izuzetno važne pozitivne posljedice na lokalnu ekonomiju.

Jačanje ugostiteljsko-turističke djelatnosti uzrokovalo je sve veću konkurenciju, ali privatne inicijative (uz rijetke izuzetke) nisu rezultirale višim nivoom uređenja i oplemenjivanjem urbanog okoliša, upravo suprotno. Pa iako ovaj prostor nije postao žrtva značajnijih neprimjerenih građevinskih zahvata - vizualno, ali i fizičko zagušenje prostora poprimilo je zabrinjavajuće razmjere. Začarani krug natjecanja sve većim i/ili na druge načine upadljivim rješenjima reklama, pretežito iz kućne radinosti, dosega je kritičnu točku, a i drugi popratni elementi ugostiteljsko-turističke i trgovačke djelatnosti počinju nagrizzati supstancu javnog prostora na korištenju kojega počivaju.

Akceptirajući komercijalne potrebe lokalne ekonomije, ali upravo tražeći njihovu artikulaciju koja bi doprinijela višoj razini uređenja javnog

prostora, Grad Korčula pristupio je izradi kataloga urbane opreme i reklamnih elemenata koji bi predstavljao obvezu za korisnike prostora, odabravši pritom *Plokatu* kao svojevrsnu pilot-lokaciju.

Ovakva rješenja usporediva su s velikim brojem gradskih sredina, kako u nas, tako i u inozemstvu i ni u kojem slučaju ne bi trebala proizvesti negativne posljedice za komercijalnu aktivnost. Upravo suprotno, teza je da uređen okoliš, osim direktne koristi za zajednicu, predstavlja i pretpostavku je za podizanje ukupnog nivoa destinacije u smislu ugostiteljsko-turističke djelatnosti.

2. ANALIZA POSTOJEĆEG STANJA

2. ANALIZA POSTOJEĆEG STANJA

2.1. TEKSTUALNI OPIS

U sklopu izrade elaborata u rujnu 2016. izvršen je terenski obilazak uz fotodokumentiranje, u svrhu utvrđivanja postojećeg stanja. Na sljedećim stranicama nalazi se pregledna karta s pozicijama fotografiranja te u nastavku odgovarajući fotokatalog.

Uvidom u zatečeno stanje moguće je identificirati sljedeće dominantne pojave:

1. odstupanja od konzervatorskih smjernica

Za predmetno područje su na snazi konzervatorske smjernice koje određuju okvir za primjenu rješenja kako urbane opreme, tako i reklamnih elemenata; izvod iz istih daje se dalje u elaboratu, a moguće je ustvrditi da sadašnje stanje u brojnim pojedinostima nije usklađeno s tako utvrđenim okvirom; ipak, moguće je ustvrditi i kako navedene smjernice mogu ostaviti i određene dvojbe u primjeni te da ih je potrebno prevesti u jednostavnije primjenjiv oblik, što je i dio zadatka ovog elaborata

2. nedostatak uniformnosti rješenja

Na predmetnom području prisutna je posvemašnja raznorodnost oblika, boja i veličina urbane opreme i reklamnih elemenata, uz tek nekolicinu rješenja koja se mogu okarakterizirati kao vizualno-estetski prihvatljiva s obzirom na povijesno-baštinski kontekst.

3. prekomjerno zauzimanje javnih površina

Nadalje, na predmetnom području mjestimično je gotovo cijeli neveliki ulični profil natkriven ili na razini hodne plohe (partera) prekomjerno popunjen urbanom opremom što rezultira nepristupačnošću osobama slabije pokretljivosti, ali i estetskim učincima koji ne pripadaju lokalnoj kulturnoj tradiciji. Ocjenjuje se općenito nedovoljnom dostupnost javnih mjesta za sjedenje i boravak. Dojmu zauzeća javnog prostora u širem smislu i svojevrsnog vizualnog zagušenja doprinose i dominantni obrasci rješenja zidnih reklama, ograđivanja terasa te elemenata zaštite od sunca.

Na razini karakterističnih grupa urbane opreme i reklamnih elemenata, za buhvat Elaborata moguće je iznijeti sljedeće općenite opservacije:

- elementi za ograđivanje:

U području obuhvata Elaborata je moguće registrirati pojave vizualno dominantnog i prostorno agresivnog ograđivanja koncesioniranih vanjskih površina ugostiteljskih objekata; takve mogućnosti nužno je dodatno ograničiti, odnosno dodatno uvjetovati

- tende, suncobrani i ostali elementi zaštite od sunca:

Vlada posvemašnja raznolikost osim u činjenici da su vizualno predominantni i gube privremeni karakter; utilitarnost postaje sekundarna (što je vidljivo iz činjenice da se pojavljuju i na površinama koje imaju prirodno zasjenjenje) te postaju elementi trajnog zaposjedanja prostora; obilježeni su reklamama pojedinih proizvođača pića što nije prihvatljivo

- podesti ugostiteljskih terasa:

Vrijede na odgovarajući način opservacije iznesene za elemente za zaštitu od sunca.

- reklamni elementi:

Mogu se ocijeniti kao skupina s relativno najvećim negativnim utjecajem na stanje u prostoru: u prostoru je prisutna vizualna kakofonija boja, oblika i materijala u mrtvoj utrci za zaokupljanje pažnje prolaznika. Pritom se vizualno najnepovoljnijom tendencijom ocjenjuje se postavljanje reklama iznad visine vijenca prizemlja / poda prvog kata, kao i pokrivanje bazne površine pročelja (bilo kamenog ili žbuknog) kontinuiranim površinama reklama.

2. ANALIZA POSTOJEĆEG STANJA

2.2. KORČULA - POVIJESNE VEDUTE



2. ANALIZA POSTOJEĆEG STANJA

2.2. KORČULA - POVIJESNE VEDUTE



2. ANALIZA POSTOJEĆEG STANJA

2.3. PRIMJERI OČUVANIH AMBIJENATA UNUTAR OBUHVATA ELABORATA



2. ANALIZA POSTOJEĆEG STANJA

2.3. PRIMJERI OČUVANIH AMBIJENATA UNUTAR OBUHVATA ELABORATA



2. ANALIZA POSTOJEĆEG STANJA

2.3. PRIMJERI OČUVANIH AMBIJENATA UNUTAR OBUHVATA ELABORATA

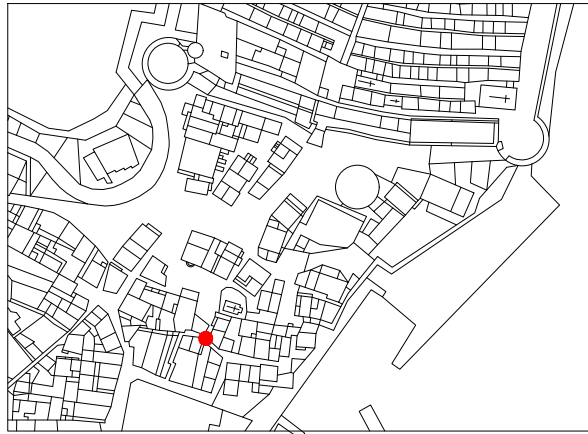

2. ANALIZA POSTOJEĆEG STANJA

2.3. PRIMJERI OČUVANIH AMBIJENATA UNUTAR OBUHVATA ELABORATA



2. ANALIZA POSTOJEĆEG STANJA

2.4. FOTOGRAFIJE

Pozicije fotografiranja



2. ANALIZA POSTOJEĆEG STANJA

2.4. FOTOGRAFIJE



001



002



003



004



005



006



007



008



009

2. ANALIZA POSTOJEĆEG STANJA

2.4. FOTOGRAFIJE



010



011



012



013



014



015



016



017

2. ANALIZA POSTOJEĆEG STANJA

2.4. FOTOGRAFIJE



018



019



020



021



022



023



024



025

2. ANALIZA POSTOJEĆEG STANJA

2.4. FOTOGRAFIJE



026



027



028



029



030



031



032



033

2. ANALIZA POSTOJEĆEG STANJA

2.4. FOTOGRAFIJE



034



035



036



037



038



039



040



041



042

2. ANALIZA POSTOJEĆEG STANJA

2.4. FOTOGRAFIJE



043



044



045



046



047



048



049



050

2. ANALIZA POSTOJEĆEG STANJA

2.4. FOTOGRAFIJE



051



052



053



054



055



056



057



058

2. ANALIZA POSTOJEĆEG STANJA

2.4. FOTOGRAFIJE



059



060



061



062



063



064



065



066

2. ANALIZA POSTOJEĆEG STANJA

2.4. FOTOGRAFIJE



067



068



069



070



071



072



073



074

2. ANALIZA POSTOJEĆEG STANJA

2.4. FOTOGRAFIJE



075



076



077



078



079



080



081



082

2. ANALIZA POSTOJEĆEG STANJA

2.4. FOTOGRAFIJE



083



084



085



086



087



088



089



090

2. ANALIZA POSTOJEĆEG STANJA

2.4. FOTOGRAFIJE



091



092



093



094



095



096



097



098

2. ANALIZA POSTOJEĆEG STANJA

2.4. FOTOGRAFIJE



099



100



101



102



103



104



105



106

2. ANALIZA POSTOJEĆEG STANJA

2.4. FOTOGRAFIJE



107



108



109



110



111



112



113



114

2. ANALIZA POSTOJEĆEG STANJA

2.4. FOTOGRAFIJE



115



116



117



118



119

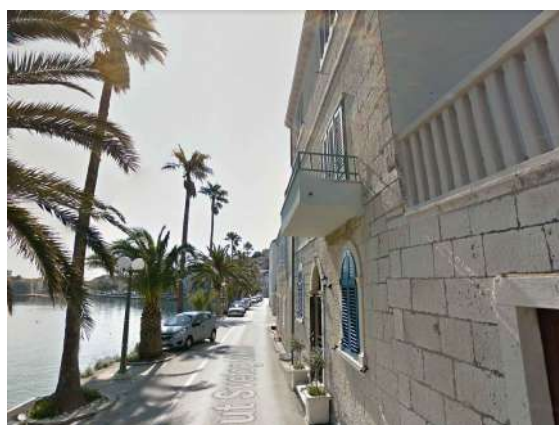

120



121



122

3. PREGLEDNA KARTA OBUHVATA PRIMJENE ELABORATA

3. PREGLEDNA KARTA OBUHVATA PRIMJENE ELABORATA

3.1. OBUHVAT ELABORATA



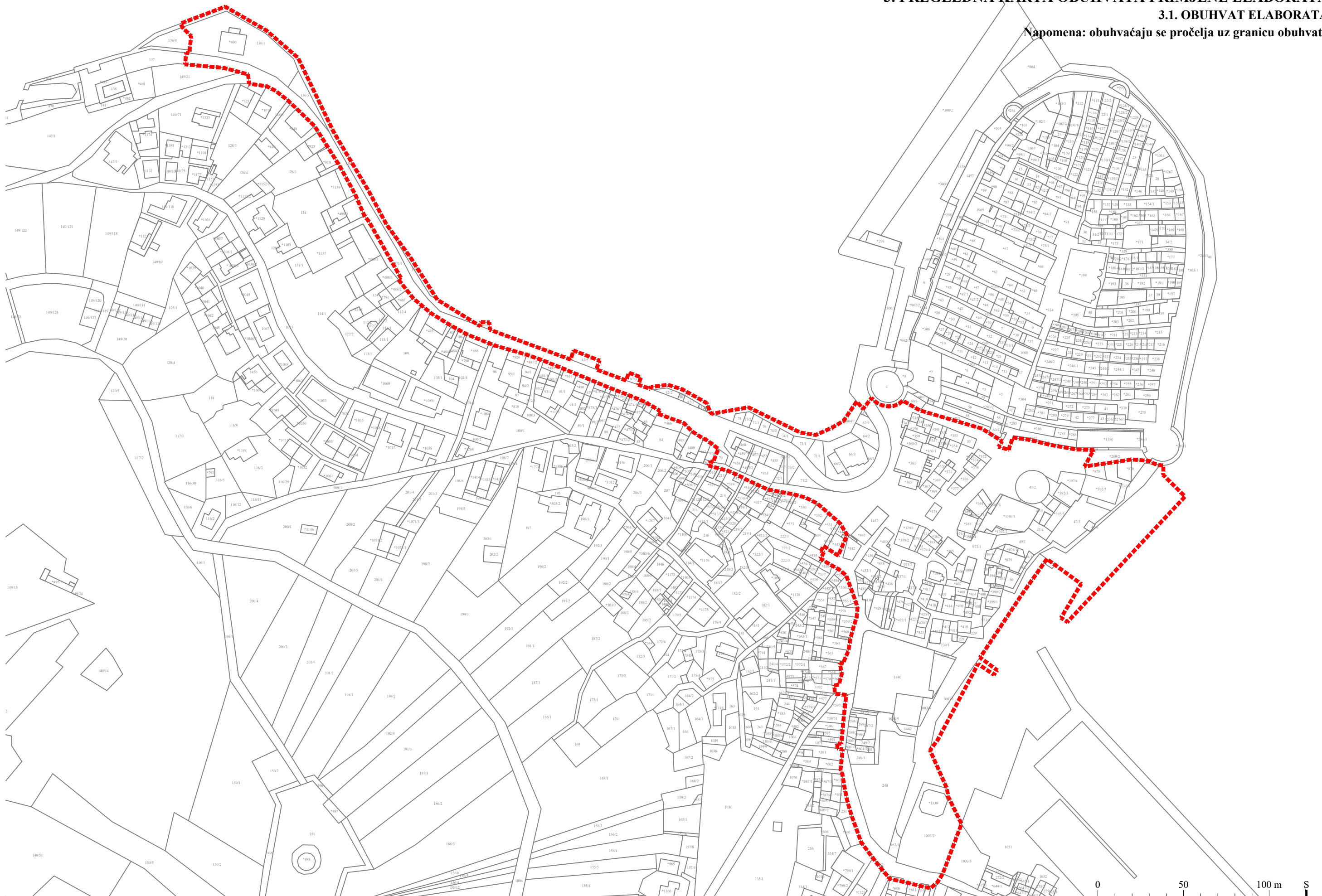

Napomena: obuhvaćaju se pročelja uz granicu obuhvata



3. PREGLEDNA KARTA OBUHVATA PRIMJENE ELABORATA

3.2. ZONE ZAŠTITE POVIJESNE CJELINE GRADA KORČULE I NJEZINE NEPOSREDNE OKOLINE

(prema Rješenju regionalnog zavoda za zaštitu spomenika kulture u Splitu, veljača 2014.)

-  Zona A
-  Zona B
-  Zona C
-  Obuhvat primjene Elaborata

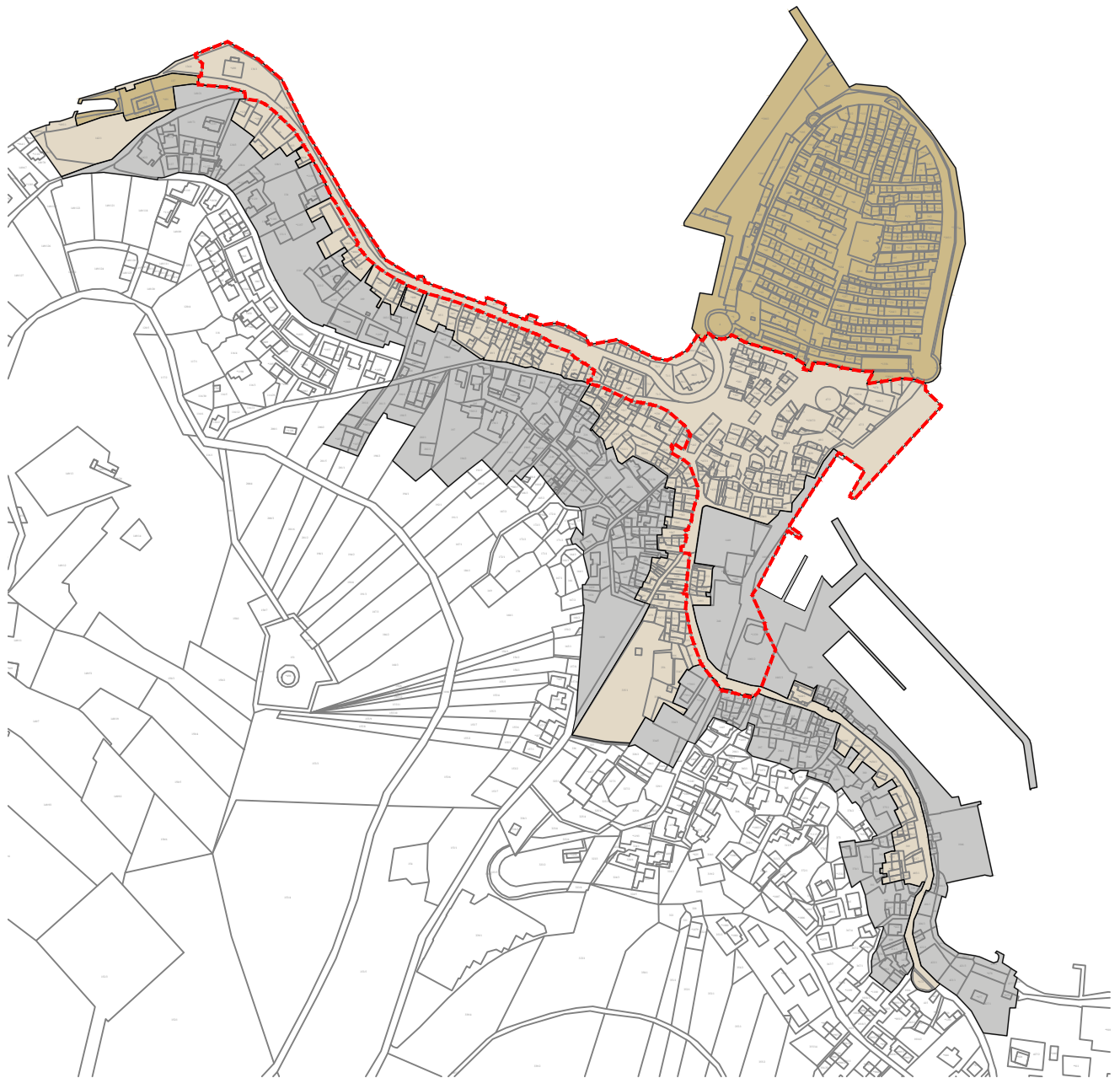

4. UPUTE ZA ELEMENTE

Na Povijesnu cjelinu grada Korčule i njezinu neposrednu okolinu primjenjuju se konzervatorske smjernice iz Naslova 0., a elementi u nastavku predstavljaju njihovu detaljnu razradu za područje primjene Elaborata.

4. UPUTE ZA ELEMENTE

4.1. REKLAMNI ELEMENTI

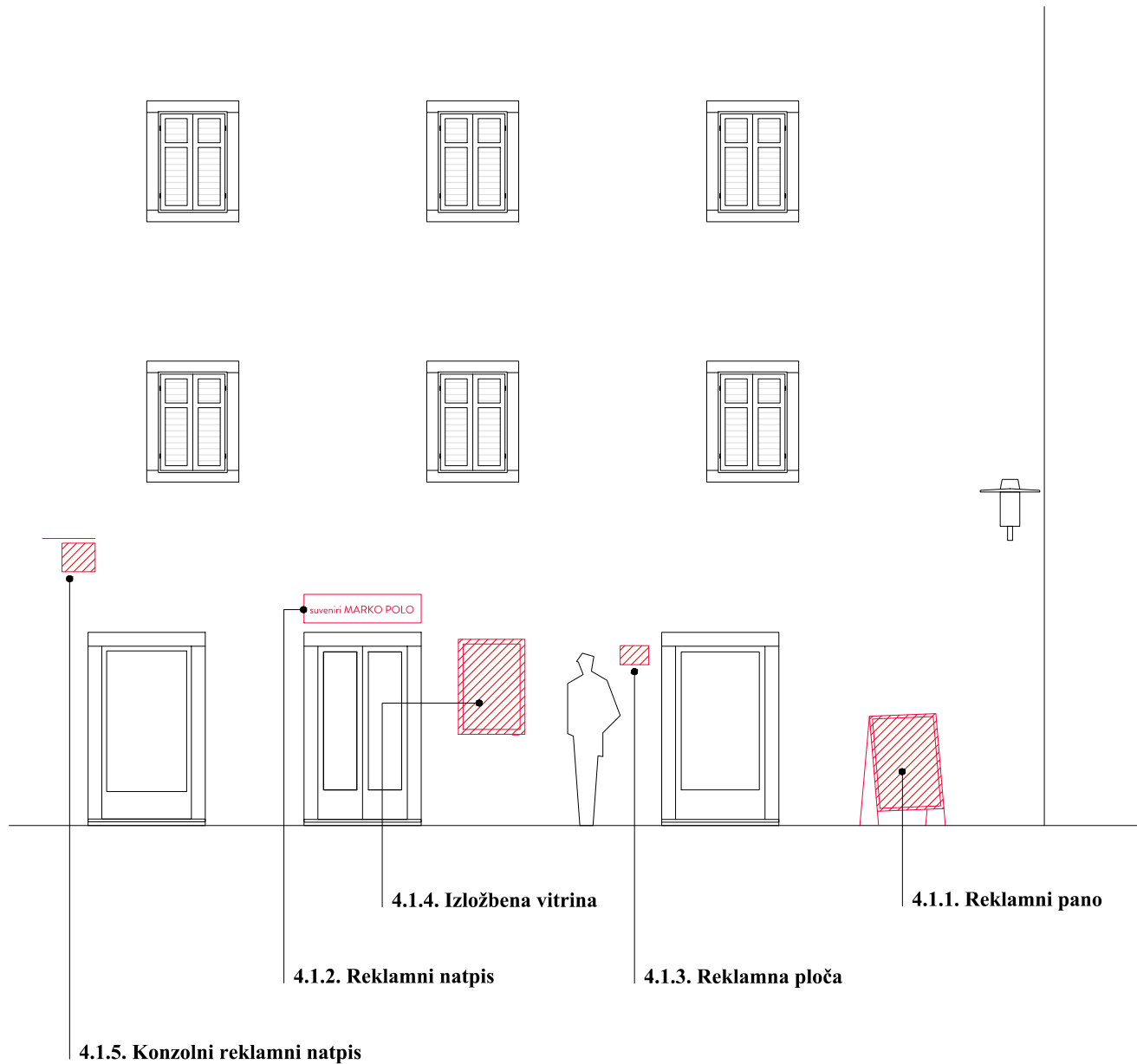

NAPOMENE KOJE VRIJEDE ZA SVE ELEMENTE OD 4.1.1. do 4.1.5.:

- natpisi se ne smiju postavljati preko kamenih dovratnika zgrada
- na kamenim fasadama pričvršćenje elemenata isključivo kroz fugu - ne bušiti kroz kamen
- svi natpisi se ispisuju isključivo fontom određenim za pojedinu stavku.
- nije dopuštena bilo kakva vrsta osvjetljenja elemenata za oglašavanje
- za jedan poslovni prostor prihvatljivo je postavljanje isključivo jednog reklamnog panoa, jednog reklamnog natpisa, jedne reklamne ploče i jedne vitrine (za trgovine)

4. UPUTE ZA ELEMENTE

4.1. REKLAMNI ELEMENTI

4.1.1. Reklamni pano

Opis:

Samostojeći reklamni pano jednostrani / dvostrani.
Nisu dozvoljene fotografije, moguće je samo pisati i/ili crtati kredom.
Potrebno ukloniti po završetku radnog vremena.

Konstrukcija i materijali

Drvena ili metalna konstrukcija i crna ploča za pisanje.
Konstrukcija u crnoj mat boji prema navedenom RAL-u.

Dimenzije

Max. 70,0 x 130,0 cm ili manje prema izboru.

Mjesto i način ugradnje:

Slobodno, na tlu ispred poslovnog prostora. Unutar gabarita dozvoljenog za korištenje terase ili neposredno uz rub terase;
maksimalna udaljenost je do 50 cm od prostora terase ali cijelom svojom površinom mora biti unutar tih 50 cm. Pano ne smije smanjiti potreban profil ulice i time narušiti sigurnost ljudi.



Referentni primjeri

RAL 9005 

4. UPUTE ZA ELEMENTE

4.1. REKLAMNI ELEMENTI

4.1.2. Reklamni natpis

Opis:

Natpis na ploči iznad ulaza u poslovni prostor, font Brandon Grotesque Regular, Medium ili Bold. Boja svih vidljivih dijelova ploče treba biti u skladu s povijesnim ambijentom, mat završne obrade, u izboru prema navedenim RAL-ovima.

Boja slova po istom izboru.

Nije prihvatljivo postavljanje reklamnih natpisa na pojedinačno zaštićenim kulturnim dobrima i sakralnim građevinama.

Konstrukcija i materijali

Metalna potkonstrukcija za pričvršćenje na fasadu sa stražnje strane. Ploča od metala.



Referentni primjer

Dimenzije

Visina slova max. 20,0 cm.

Slova natpisa pišu se u najviše dva reda, uz poštivanje maksimalnih propisanih dimenzija ploče.

Mjesto i način ugradnje:

Fiksno, direktno na zid, na pročelju poslovnog prostora.

| | |
|----------|--|
| RAL 9010 | |
| RAL 1013 | |
| RAL 9005 | |

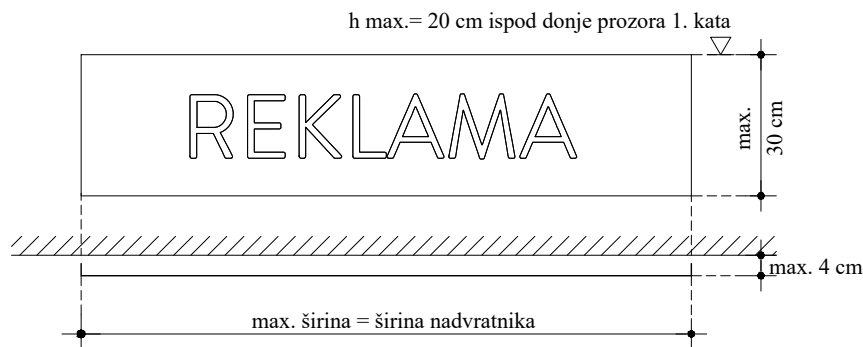

4. UPUTE ZA ELEMENTE

4.1. REKLAMNI ELEMENTI

4.1.3. Reklamna ploča

Opis:

Ploča s imenom i podacima korisnika poslovnog prostora uz ulaz u poslovni prostor.
 U mat crnoj boji prema navedenom RAL-u.
 Sva slova u istoj boji, toploj bijeloj ili bež, a prema navedenim RAL-ovima.
 Font Brandon Grotesque Regular.
 Dopušteno prikazati logo, ali u boji slova.

Konstrukcija i materijali

Ploča od metala.

Dimenzije

Max. 30 x 20 cm.

Mjesto i način ugradnje:

Fiksno, na pročelju poslovnog prostora, uz ulaz u poslovni prostor.



*Moguće postavljanje na pročelje zgrade na raskršću ulice kao dodatna signalizacija s nazivom trgovina / ugostiteljskih objekata koji se nalaze u toj ulici / unutar bloka. Pri tome, ploča treba biti dimenzije (šxv) 30x10 cm.

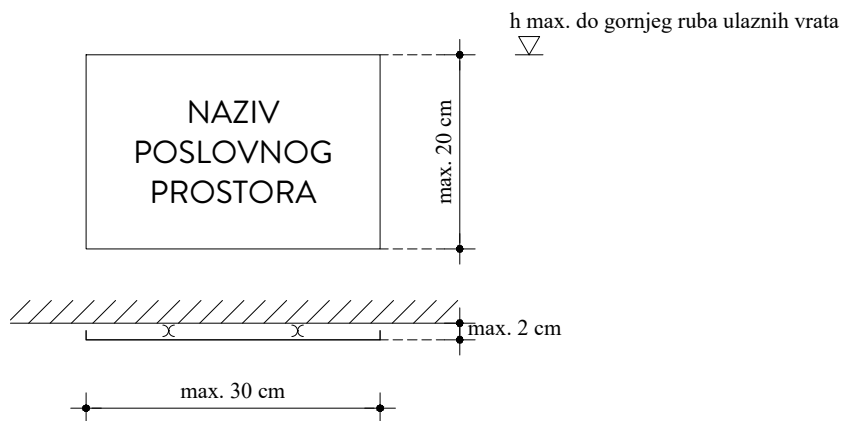

4. UPUTE ZA ELEMENTE

4.1. REKLAMNI ELEMENTI

4.1.4. Izložbena vitrina

Opis:

Reklamna vitrina za oglase, plakate ili proizvode korisnika poslovnog prostora, postavljena okomito ili horizontalno.

Kućište i unutrašnjost u crnoj mat boji prema navedenom RAL-u.

Potrebno ju je ukloniti po završetku radnog vremena.

Konstrukcija i materijali

Materijal izrade je metal, s prednjim vratima ostakljenim sigurnosnim staklom.

Vodonepropusnost osiguravaju gumene brtve uz sigurnosno staklo.

Dimenzije

Max. 70 x 100 cm.

Mjesto i način ugradnje:

Vitrina pričvršćena za nosač postavljen u fugu pročelja.

Demontažna ugradnja, isključivo uz ulaz u poslovni prostor.



Referentni primjer

RAL 9005 

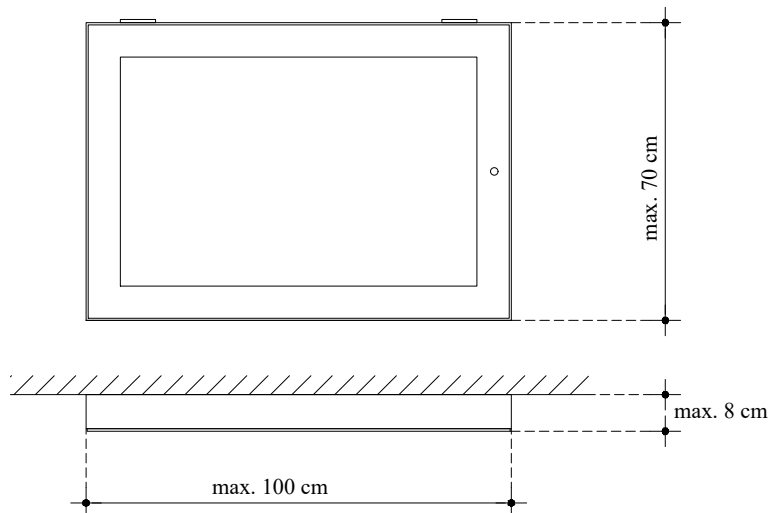

4. UPUTE ZA ELEMENTE

4.1. REKLAMNI ELEMENTI

4.1.5. Konzolni reklamni natpis

Opis:

Reklama korisnika poslovnog prostora na pravokutnoj ili kvadratičnoj ploči konzolno učvršćenoj na pročelje pod kutem od 90°. Font Brandon Grotesque Regular. Svi vidljivi dijelovi metalne ploče i konstrukcije u crnoj mat boji prema navedenom RAL-u. Bež boja slova prema navedenom RAL-u. Dopušteno je prikazati logo u originalnoj boji. **Element namijenjen isključivo za ljekarne i ambulante.**

Konstrukcija i materijali

Metalna konstrukcija, ploča od metala. Nosiva šipka uz gornji rub ploče.

Dimenzije

Max. 30 x 40 cm.

Mjesto i način ugradnje:

Fiksno, direktno na zid, na pročelju poslovnog prostora.



Referentni primjer

RAL 9005 

RAL 1013 

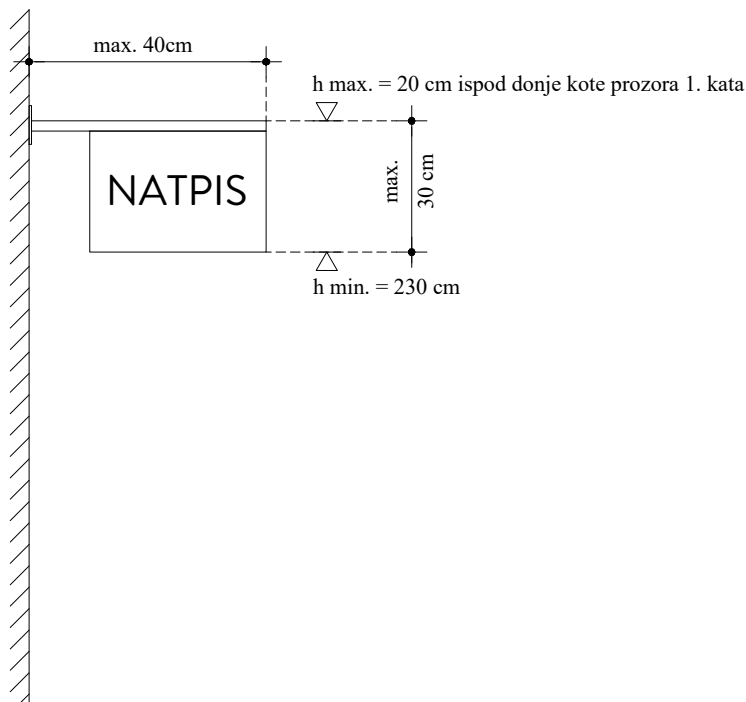

4. UPUTE ZA ELEMENTE

4.2. UGOSTITELJSKA OPREMA

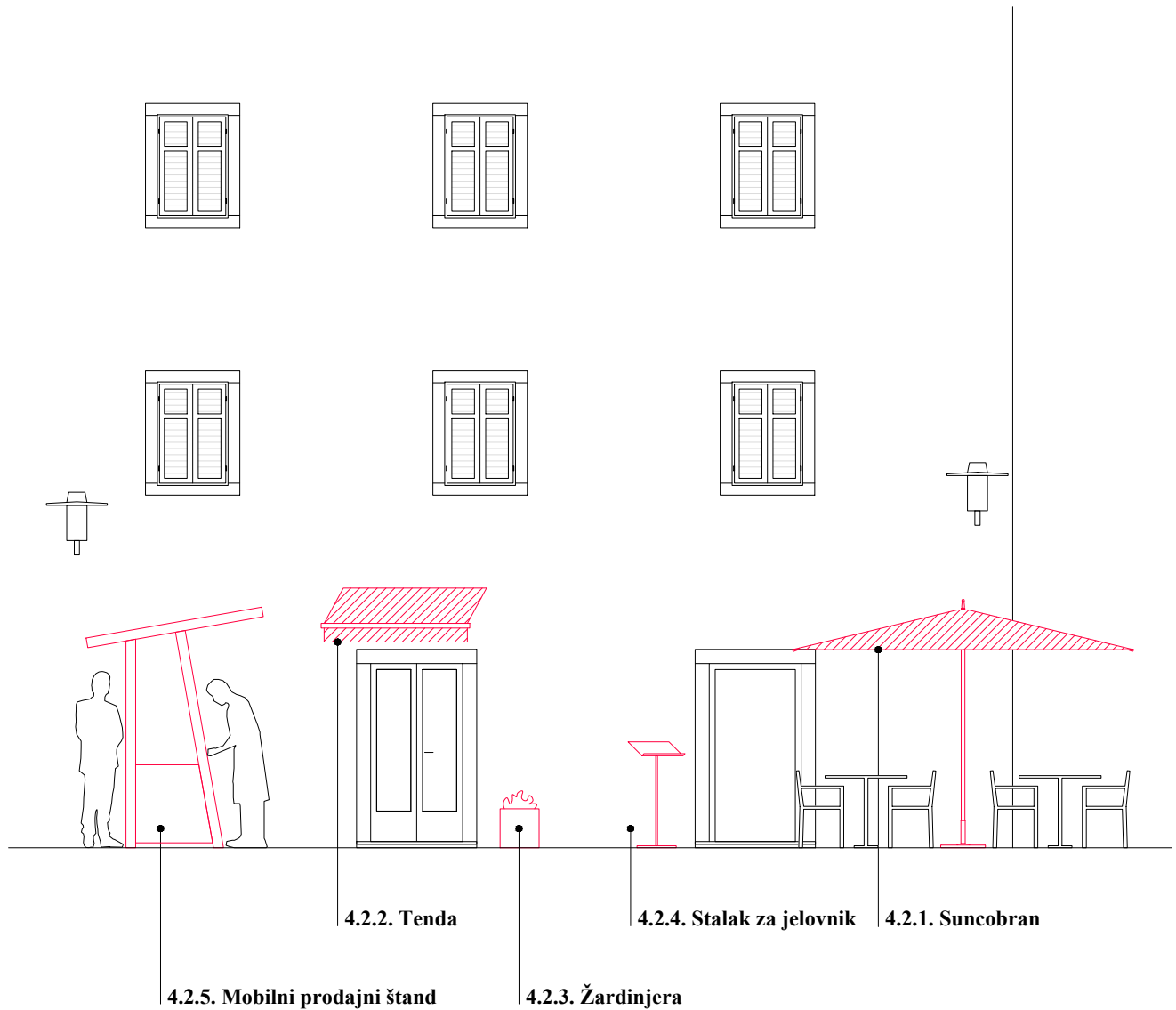

NAPOMENE KOJE VRIJEDE ZA ELEMENTE OD 4.2.1. DO 4.2.5.:

- ne dopuštaju se zahvati u tlu za pričvršćenje elemenata

4. UPUTE ZA ELEMENTE

4.2. UGOSTITELJSKA OPREMA

4.2.1. Suncobran

Opis:

Samostojeći suncobran za ugostiteljske terase, bez pasice i reklame. Kvadratični ili pravokutni tlocrt. Mogućnost varijante sa odzračnicima.

Konstrukcija i materijali

Konstrukcija od metala ili drveta. Nosivi stup treba biti u tlocrtnom središtu suncobrana.

Finalna obrada metala plastifikacijom u toploj bijeloj ili bež boji prema navedenim RAL-ovima.

Drvena konstrukcija adekvatno zaštićena, a sve sukladno morskim uvjetima. Završni sloj obrade lazurni premaz u smeđem tonu, konačnog tona boje prema navedenom RAL-u 8014.

Platno jednobožno, u toploj bijeloj ili bež boji prema navedenim RAL-ovima. U varijanti s metalnom konstrukcijom, boja konstrukcije mora biti ista kao i platna.

Dimenzije

Max. 350 x 350 cm.

Mjesto i način ugradnje:

Slobodnostojeći na podu. Trebaju natkrivati isključivo površinu koja je dana u zakup.



Referentni primjer

| | |
|----------|---|
| RAL 9010 |  |
| RAL 1013 |  |
| RAL 8014 |  |

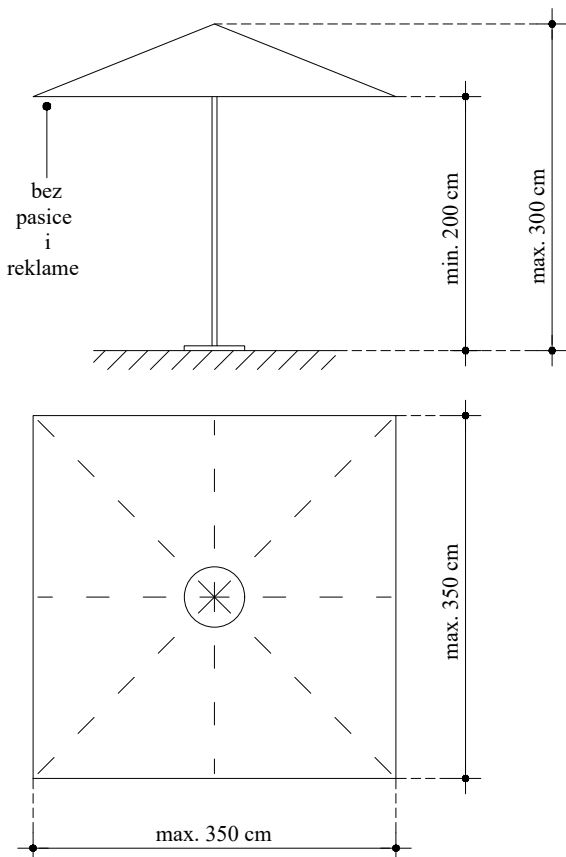

4. UPUTE ZA ELEMENTE

4.2. UGOSTITELJSKA OPREMA

4.2.2. Tenda

Opis:

Ravna sklopiva tenda, jednobojna bez reklama, pasica (mantovana) isključivo ravna. Nije moguća uporaba šatorastih, košarastih, kupolastih ili sličnih konstrukcija za tendu.

Moguće postaviti isključivo iznad izloga poslovnih prostora koji nemaju u zakupu javnu površinu, a pročelja im imaju južnu insolaciju.

Konstrukcija i materijali

Konstrukcija od legure aluminija.
 Platno poliakril 300g/m², impregnirano, jednobojno.
 Svi vidljivi dijelovi konstrukcije i platno trebaju biti u istoj boji prema navedenim RAL-ovima.

Dimenzije

U širini izloga.
 Maksimalni izbačaj 1,2 m.
 Visina pasice 25 cm.

Mjesto i način ugradnje:

Fiksno na pročelju. Prema uputama proizvođača.
 Nije prihvatljiva izvedba tendi na samostojećoj konstrukciji fiksiranoj u pločnk.



Referentni primjer

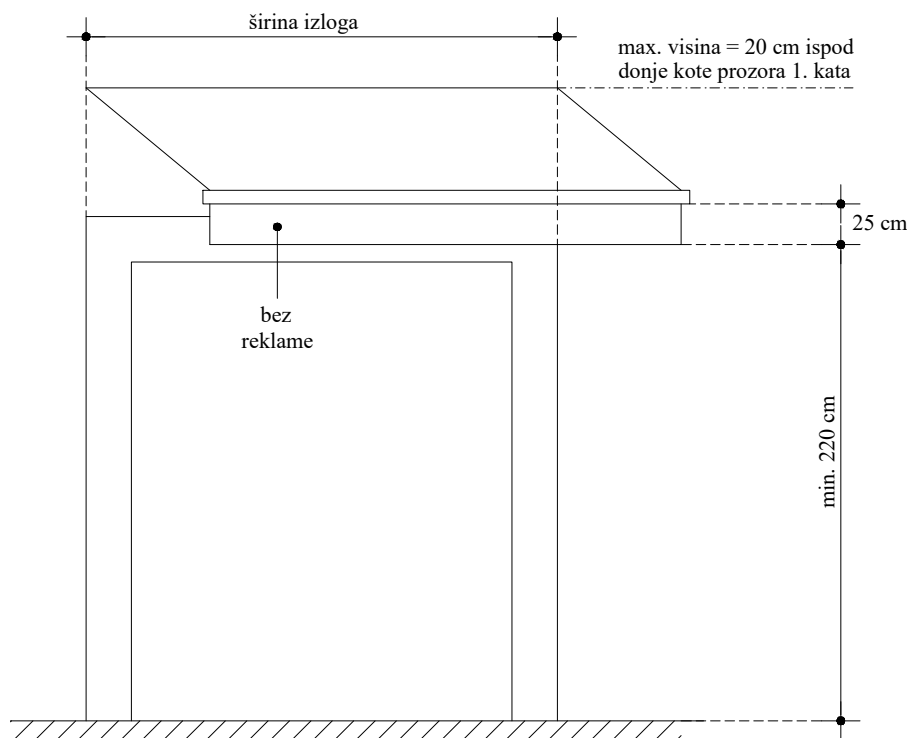

4. UPUTE ZA ELEMENTE

4.2. UGOSTITELJSKA OPREMA

4.2.3. Žardinjera

Opis:

Element koji služi isključivo za oplemenjivanje prostora.

Jednobojan, u mat boji prema navedenim RAL-ovima.

Broj elemenata treba biti ograničen i ne smiju formirati pregradu.

Konstrukcija i materijali

Ravnih ploha, od metala ili fiberstone materijala.

Dimenzije

Max. 1,00 x 0,45 x 0,45 m.

Mjesto i način ugradnje:

Slobodnostojeće na tlu.



Referentni primjer

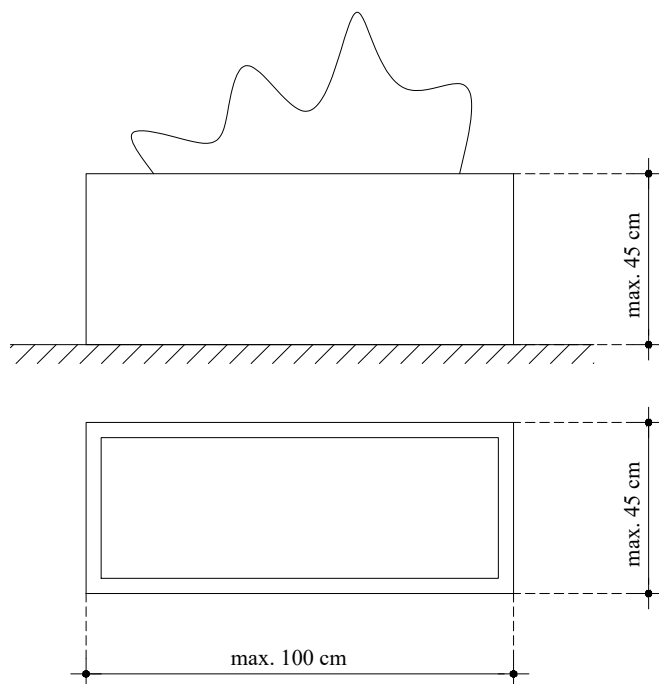

4. UPUTE ZA ELEMENTE

4.2. UGOSTITELJSKA OPREMA

4.2.4. Stalak za jelovnik

Opis:

U potpunosti jednobojan element u crnoj mat boji prema navedenom RAL-u.

Konstrukcija i materijali

Ravnih ploha, od metala.

Moguća varijanta s prednjim vratašcima s prozirnim ostakljenjem i zaključavanjem, u kojem slučaju su svi vidljivi elementi jednobojni, uključujući unutrašnjost.

Dimenzije

Ukupna dimenzija ploče za jelovnik (šxv)
max. 46x34 cm.

Mjesto i način ugradnje:

Slobodnostojeće na tlu.

Potrebno ukloniti po završetku radnog vremena.



Referentni primjer

RAL 9005



4. UPUTE ZA ELEMENTE

4.2. UGOSTITELJSKA OPREMA

4.2.5. Mobilni prodajni štand

Opis:

Drveni prodajni štandovi predviđeni za postavljanje u ulici Foša i Rampada.

Element se sastoji od nadstrešnice i kutije s izložbenom površinom, vanjskim policama i unutrašnjim spremištem za prodavača s vratima na zaključavanje (klizna ili dvokrilna otklopna) u punoj širini elementa.

Konstrukcija i materijali

Svi dijelovi od drveta adekvatno zaštićeni sukladno morskim uvjetima. Završni sloj obrade lazurni premaz u smeđem tonu, konačnog tona boje prema navedenom RAL-u.

Krov obložen drvenim daskama širine 10 cm s donje strane i po obodu, a limom s gornje (u istoj boji kao i drvo).

Drveni nosivi stupovi nadstrešnice od dasaka poprečnog presjeka 4x10 cm.

Svi ostali drveni dijelovi od dasaka širine 10 cm.

Spojni elementi od nehrđajućeg čelika. Štand izrađen na način da je moguća jednostavna montaža i demontaža na dijelove optimalne veličine za prijevoz.

Dimenzije

Ukupne tlocrtne dimenzije 190 x 180 cm, ukupna visina cca 247 cm.

Mjesto i način ugradnje:

Slobodnostojeći štand, bez sidrenja u podlogu, razmak između štandova 100 cm.

Potrebno predvidjeti uklanjanje izvan turističke sezone, odnosno u dijelu godine kada se ne koriste.

***Konačne dimenzije i izgled elementa mogu u manjoj mjeri varirati u odnosu na ovo rješenje, a slijedom detaljnije tehničke razrade od strane odabranog izvođača.**



Referentni primjer

RAL 8014

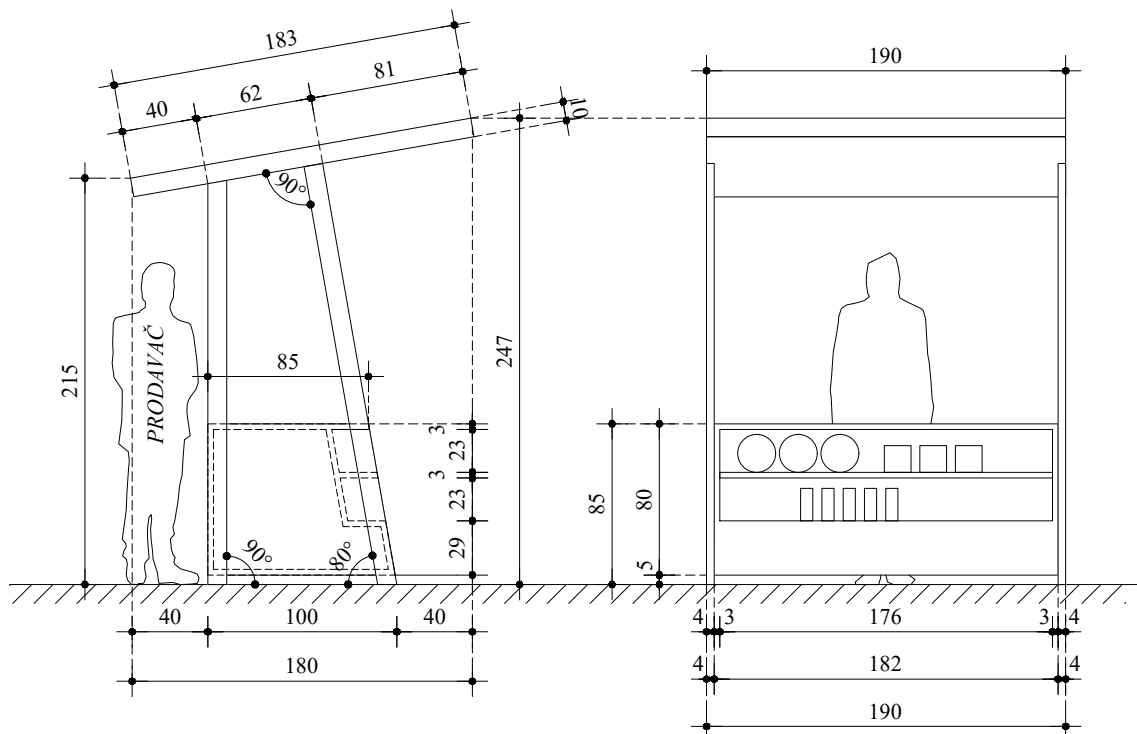

4. UPUTE ZA ELEMENTE

4.3. OSTALI ELEMENTI I OGRANIČENJA

4. UPUTE ZA ELEMENTE

4.3. OSTALI ELEMENTI I OGRANIČENJA

4.3.1. Video nadzor

Video nadzor se postavlja unutar objekta.
Iznimno je moguće imati jednu kameru tipa "kugla"
na fasadi ispod tende ili na nekom najmanje moguće
vidljivom mjestu, u crnoj boji kućišta prema
navedenom RAL-u.



Referentni primjer

RAL 9005 

4. UPUTE ZA ELEMENTE

4.3. OSTALI ELEMENTI I OGRANIČENJA

4.3.2. Klima uređaji i ostali instalacijski elementi na uličnim pročeljima zgrada

Klimatizacijski uređaji na uličnim pročeljima zgrada i krovštima nisu prihvatljivi. Potrebno ih je postaviti na stranu unutrašnjih dvorišta.

Ukoliko se postavlja više klima uređaja isti se moraju grupirati i u pravilu postaviti u prizemnom dijelu unutrašnjeg / dvorišnog pročelja.

Svi kanali instalacija moraju biti postavljeni pod žbuku.

Odvod kondenzata mora biti spojen na vertikalne odvodnje oborinske odvodnje (oluci) koji su spojeni direktno na kanal oborinske odvodnje.

4. UPUTE ZA ELEMENTE

4.3. OSTALI ELEMENTI I OGRANIČENJA

4.3.3. Bankomati

Uvjeti sukladno “Općim kriterijima za ugradnju bankomata u zaštićenim povijesnim jezgrama“ kojeg je Ministarstvo kulture i medija RH uputilo Udruzi gradova u Republici Hrvatskoj 18. lipnja 2019. godine. – link za preuzimanje:

www.udruga-gradova.hr/wordpress/wp-content/uploads/2019/06/MinKult-ugradnja-bankomata.pdf

4. UPUTE ZA ELEMENTE

4.3. OSTALI ELEMENTI I OGRANIČENJA

4.3.4. Podesti

Podesti za ugostiteljske terase nisu prihvatljivi.
Prilagodbu neravnoj površini moguće je postići stolovima
s podesivim nogama, a neprikladne površine (stubišta,
ulice pod jakim nagibom) nije moguće koristiti kao
ugostiteljske terase.

4. UPUTE ZA ELEMENTE

4.3. OSTALI ELEMENTI I OGRANIČENJA





4.3.5. Stolovi i stolice

Stolovi i stolice za pojedini ugostiteljski prostor moraju biti svi od istog materijala i boje (i istog dizajna), a dopušteni su metalni, drveni ili od kompozitnog materijala. Ostali materijali nisu dopušteni.

Jastuci i stolnjaci u istoj boji, jednobojni, u boji tende / platna suncobrana (Naslov 4.2. Ugostiteljska oprema).

Stolovi i stolice od metala ili od kompozitnog materijala u mat crnoj, bež ili bijeloj boji, a prema navedenim RAL-ovima.

Drvo adekvatno zaštićeno, a sve sukladno morskim uvjetima. Završni sloj obrade lazurni premaz u smeđem tonu, konačnog tona boje kao navedeni RAL 8014.

| | |
|-----------------|---|
| RAL 9005 |  |
| RAL 9010 |  |
| RAL 1013 |  |
| RAL 8014 |  |

4. UPUTE ZA ELEMENTE

4.3. OSTALI ELEMENTI I OGRANIČENJA

4.3.6. *Dodatna ograničenja za reklamne i ostale elemente*

Nije prihvatljivo osvjetljavanje izloga niti reklamnih elemenata, postavljanje svjetlećih reklama, projiciranje reklamnih poruka ili natpisa na pročeljima ili pločnicima te oslikavanje pročelja ili pločnika.

Nije dopušteno isticanje reklamnih poruka ili natpisa na drvenim i ostakljenim površinama ulaza ili izloga poslovnog prostora. Ostakljeni dijelovi vrata i izloga moraju biti transparentni (prozirno staklo).

Izuzev ovim elaboratom predviđenih elemenata, nije prihvatljiva postava drugih elemenata (hladnjaka, otvorenih šankova, rasvjetnih tijela i dr.).