



**REPUBLIKA HRVATSKA
DUBROVAČKO-NERETVANSKA ŽUPANIJA
GRAD KORČULA**

KLASA: 960-03/21-01/03
URBROJ: 2138/01-01-21-
Korčula, _____

N A C R T

DOKUMENTACIJA O NABAVI

**PREDMET NABAVE:
MODERNIZACIJA JAVNE RASVJETE NA PODRUČJU GRADA KORČULE**

**VRSTA POSTUPKA JAVNE NABAVE:
OTVORENI POSTUPAK JAVNE NABAVE**

**EVIDENCIJSKI BROJ NABAVE:
JN/VV-1/2021**

(OBVEZNA ELEKTRONIČKA DOSTAVA PONUDA PUTEM EOJN / PAPIRNATE
PONUDE NISU DOPUŠTENE)

Korčuli, veljača 2021. godine



Sadržaj

1	OPĆI PODACI.....	6
1.1	Podaci o javnom naručitelju	6
1.2	Osoba odnosno služba zadužena za komunikaciju s gospodarskim subjektima	6
1.3	Evidencijski broj nabave	7
1.4	Popis gospodarskih subjekata s kojima je naručitelj u sukobu interesa u smislu zakona o javnoj nabavi (NN 120/16)	7
1.5	Vrsta postupka javne nabave	7
1.6	Procijenjena vrijednost nabave	7
1.7	Vrsta ugovora o javnoj nabavi (roba, radovi ili usluge)	7
1.8	Navod sklapa li se ugovor o javnoj nabavi ili okvirni sporazum	7
1.9	Navod uspostavlja li se sustav kvalifikacije	7
1.10	Navod uspostavlja li se dinamički sustav nabave	7
1.11	Navod provodi li se elektronička dražba.....	7
1.12	Internetska stranica na kojoj je objavljeno izvješće o provedenom savjetovanju za zainteresirane gospodarske subjekte	8
2	PODACI O PREDMETU NABAVE.....	8
2.1	Opis predmeta nabave	8
2.2	Oznaka i naziv iz Jedinstvenog rječnika javne nabave (CPV)	8
2.3	Nuđenje grupa ili dijelova predmeta nabave	8
2.4	Količina predmeta nabave	8
2.5	Tehnički opis i specifikacije	9
2.6	Kriterij za ocjenu jednakovrijednosti predmeta nabave ako se upućuje na marku, izvor, patent, itd.....	16
2.7	Troškovnik.....	16
2.8	Mjesto izvršenja predmeta nabave	17
2.9	Rok početka i završetka predmeta nabave, te izmjene Ugovora	17
2.10	Opcije i obnavljanje Ugovora	19
3	OSNOVE ZA ISKLJUČENJE GOSPODARSKIH SUBJEKATA	20
3.1	Temeljem članka 251. ZJN-a, Naručitelj je obvezan isključiti gospodarskog subjekta iz postupka javne nabave ako utvrdi da:	20



Grad Korčula sudjeluje u provedbi financijskog instrumenta sufinanciranog iz Europskog fonda za regionalni razvoj u sklopu Operativnog programa „Konkurentnost i kohezija“

3.2	Temeljem članka 252. ZJN-a, Naručitelj je obavezan isključiti gospodarskog subjekta iz postupka javne nabave ako utvrdi da gospodarski subjekt nije ispunio obveze plaćanja dospjelih poreznih obveza i obveza za mirovinsko i zdravstveno osiguranje:	23
3.3	Temeljem članka 254. ZJN-a, Naručitelj će isključiti gospodarskog subjekta iz postupka javne nabave ako je nad gospodarskim subjektom otvoren stečajni postupak, ako je nesposoban za plaćanje ili prezadužen, ili u postupku likvidacije, ako njegovom imovinom upravlja stečajni upravitelj ili sud, ako je u nagodbi s vjerovnicima, ako je obustavio poslovne aktivnosti ili je u bilo kakvoj istovrsnoj situaciji koja proizlazi iz sličnog postupka prema nacionalnim zakonima i propisima	24
3.4	Temeljem članka 254. ZJN-a, Naručitelj će isključiti gospodarskog subjekta iz postupka javne nabave gospodarski subjekt pokaže značajne ili opetovane nedostatke tijekom provedbe bitnih zahtjeva iz prethodnog ugovora o javnoj nabavi ili prethodnog ugovora o koncesiji čija je posljedica bila prijevremeni raskid tog ugovora, naknada štete ili druga slična sankcija.	24
3.5	Temeljem članka 254. ZJN-a, Naručitelj će isključiti gospodarskog subjekta iz postupka javne nabave ako je gospodarski subjekt kriv za ozbiljno pogrešno prikazivanje činjenica pri dostavljanju podataka potrebnih za provjeru odsutnosti osnova za isključenje ili za ispunjenje kriterija za odabir gospodarskog subjekta, ako je prikrivio takve informacije ili nije u stanju priložiti popratne dokumente u skladu s pododjeljkom 1. Europska jedinstvena dokumentacija o nabavi, odjeljkom C. Dokazivanje kriterija za kvalitativan odabir gospodarskog subjekta, poglavlja 4., III. glave, dijela drugog ZJN-a (odnosno u skladu s člancima 260.-263. ZJN-a).....	25
4	KRITERIJ ZA ODABIR GOSPODARSKOG SUBJEKTA (UVJETI SPOSOBNOSTI)	25
4.1	Uvjeti sposobnosti za obavljanje profesionalne djelatnosti i dokumenti kojima se dokazuje ispunjavanje ovog uvjeta sposobnosti (kriterija za odabir gospodarskog subjekta)	26
4.2	Uvjeti ekonomske i financijske sposobnosti i njihove minimalne razine, te dokumenti kojima se dokazuje ispunjavanje ovih uvjeta sposobnosti (kriterija za odabir gospodarskog subjekta).....	26
4.2.1	Minimalni godišnji promet.....	26
4.2.2	Uvjeti ekonomske i financijske sposobnosti, te oslanjanje na sposobnost drugih subjekata.....	27
4.3	Tehnička i stručna sposobnost.....	28
4.3.1	Popis izvršenih radova	28
4.3.2	Podaci o angažiranim tehničkim stručnjacima.....	29
4.3.3	Podaci o tehničkoj opremi i mjerama za osiguranje kvalitete.....	31



5	EUROPSKA JEDINSTVENA DOKUMENTACIJA O NABAVI	34
5.1	Gospodarski subjekt je obvezan u ponudi dostaviti ESPD kao preliminarni dokaz da ispunjava tražene kriterije za kvalitativni odabir gospodarskog subjekta.....	34
5.2	Upute za popunjavanje ESPD obrasca (naznaka koje podatke u ESPD-u gospodarski subjekt mora navesti)	34
5.2.1	Provjera informacija navedenih u ESPD-u	36
5.2.2	Dostava ažuriranih popratnih dokumenata.....	36
6	PODACI O PONUDI.....	38
6.1	Sadržaj i način izrade ponude	38
6.1.1	Sadržaj ponude	38
6.1.2	Način izrade ponude	39
6.2	Način dostave ponude.....	40
6.2.1	Način dostave ponude elektroničkim sredstvima komunikacije	40
6.2.2	Način dostave sredstvima komunikacije koja nisu elektronička.....	41
6.3	Minimalni zahtjevi koje varijante ponude trebaju zadovoljiti.....	41
6.4	Način određivanja cijene ponude	41
6.5	Valuta ponude.....	42
6.6	Kriterij za odabir ponude te relativni ponder kriterija ili, ako je primjenjivo, kriterije po redosljedu od najvažnijeg do najmanje važnog, osim ako su kriteriji određeni u pozivu na nadmetanje ili će kriteriji biti određeni u pozivu na dostavu ponude, na pregovaranje ili na sudjelovanje u dijalogu.....	42
6.7	Jezik i pismo na kojem se izrađuje ponuda ili njezin dio	46
6.8	Rok valjanosti ponude	47
6.9	Smatra se da ponuda dostavljena elektroničkim sredstvima komunikacije putem EOJN-a RH obvezuje ponuditelja u roku valjanosti ponude neovisno o tome je li potpisana ili nije te naručitelj ne smije odbiti takvu ponudu samo zbog toga razloga.	47
7	OSTALE ODREDBE.....	47
7.1	Podaci o terminu obilaska lokacije ili neposrednog pregleda dokumenata koji potkrepljuju dokumentaciju o nabavi	47
7.2	Odredbe koje se odnose na zajednicu gospodarskih subjekta (ponuditelja)	47
7.3	Odredbe koje se odnose na podugovaratelje	48
7.4	Navod o obveznom neposrednom plaćanju podugovarateljima, u slučaju kada se dio ugovora daje u podugovor, ili obrazloženje opravdanih razloga vezanih uz prirodu ugovora ili specifičnih uvjeta njegova izvršenja zbog kojih to nije primjenjivo	50



7.5	Oslanjanje na sposobnost drugih subjekata	50
7.6	Vrsta, sredstvo i uvjeti jamstva, ako su tražena te navod da gospodarski subjekt može dati novčani polog u traženom iznosu i žiro-račun (IBAN) naručitelja	50
7.6.1	Jamstvo za ozbiljnost ponude	51
7.6.2	Jamstvo za uredno ispunjenje ugovora o javnoj nabavi	52
7.6.3	Jamstvo za otklanjanje nedostataka u jamstvenom roku	52
7.7	Datum, vrijeme i mjesto javnog otvaranja ponuda	54
7.8	Uradci ili dokumenti koji će se nakon završetka postupka javne nabave vratiti ponuditeljima	54
7.9	Posebni uvjeti za izvršenje ugovora	54
7.10	Rok za donošenje odluke o odabiru ili odluke o poništenju	55
7.11	Rok, način i uvjeti plaćanja	55
7.12	Rok za izjavljivanje žalbe na dokumentaciju o nabavi te naziv i adresa žalbenog tijela	56
7.13	Drugi podaci koje naručitelj smatra potrebnima	57
7.13.1	Tajnost podataka u ponudi	57
7.14	Jamstveni rok	57



1 OPĆI PODACI

1.1 Podaci o javnom naručitelju

Naručitelj: Grad Korčula

Sjedište: Korčula, Trg Antuna i Stjepana Radića 1

OIB: 92770362982

Broj telefona: +385 (0)20 711143, +385 (0) 711184

Broj telefaksa: +385 (020) 711706

Internet adresa: www.korcula.hr

Adresa elektroničke pošte: info@korcula.hr

1.2 Osoba odnosno služba zadužena za komunikaciju s gospodarskim subjektima

Kontakt osoba: Srđan Mrše, dipl. iur.

Broj telefona: +385 (0)20 711150

Telefaks: +385 (0)20 711706

Elektronička pošta: srdjan.mrse@korcula.hr

Naručitelj i gospodarski subjekti komuniciraju i razmjenjuju podatke elektroničkim sredstvima komunikacije putem Elektroničkog oglasnika javne nabave Republike Hrvatske (dalje u tekstu: EOJN RH), sukladno odredbama članaka 59.-66. ZJN-a. Detaljne upute o načinu komunikacije Naručitelja i gospodarskih subjekata putem EOJN-a RH dostupne su na adresi: <https://eojn.nn.hr/Oglasnik/>.

Iznimno, Naručitelj i gospodarski subjekti mogu komunicirati usmenim putem ako se ta komunikacija ne odnosi na ključne elemente postupka javne nabave, pod uvjetom da je njezin sadržaj u zadovoljavajućoj mjeri dokumentiran (sukladno članku 63. ZJN-a).

Jezik i pismo komunikacije u ovom postupku javne nabave su: hrvatski jezik i latinično pismo.

Dodatne informacije, objašnjenja ili izmjene u vezi s dokumentacijom o nabavi

Gospodarski subjekt može zahtijevati dodatne informacije, objašnjenja ili izmjene u vezi s dokumentacijom o nabavi tijekom roka za dostavu ponuda (sukladno članku 202. ZJN-a). Pod uvjetom da je zahtjev dostavljen pravodobno, Naručitelj je obvezan odgovor, dodatne informacije i objašnjenja bez odgode, a **najkasnije tijekom šestog dana prije roka određenog za dostavu ponuda** staviti na raspolaganje na isti način i na istim internetskim stranicama kao i osnovnu dokumentaciju, **bez navođenja podataka o podnositelju zahtjeva**. Zahtjev je pravodoban ako je **dostavljen najkasnije tijekom osmog dana prije roka određenog za dostavu ponuda**.



Grad Korčula sudjeluje u provedbi financijskog instrumenta sufinanciranog iz Europskog fonda za regionalni razvoj u sklopu Operativnog programa „Konkurentnost i kohezija“

1.3 Evidencijski broj nabave

Evidencijski broj nabave je: JN/VV-1/2021.

1.4 Popis gospodarskih subjekata s kojima je naručitelj u sukobu interesa u smislu zakona o javnoj nabavi (NN 120/16)

Sukladno članku 80. stavka 2. točke 2. ZJN 2016 Naručitelj, Grad Korčula, u smislu postojanja ili ne postojanja sukoba interesa, objavljuje da Naručitelj ne smije potpisivati ugovore o javnoj nabavi sa sljedećim gospodarskim subjektima:

1. Obrt Kamenoklesarska radionica BRAĆA FABRIS, vl. Andrija Fabris, Korčula, Šetalište Frana Kršinića 112, OIB: 60262570936,
2. Ugostiteljski obrt KAMP VRBOVICA, vl. Ankica Curać, Žrnovo 870, OIB: 27067484249.

1.5 Vrsta postupka javne nabave

Otvoreni postupak javne nabave velike vrijednosti.

1.6 Procijenjena vrijednost nabave

4.900.000,00 kuna bez poreza na dodanu vrijednost (PDV-a).

Grad Korčula sudjeluje u provedbi financijskog instrumenta sufinanciranog iz Europskog fonda za regionalni razvoj u sklopu Operativnog programa „Konkurentnost i kohezija“ iz kojeg se financira i ova nabava.

1.7 Vrsta ugovora o javnoj nabavi (roba, radovi ili usluge)

Ugovor o javnoj nabavi robe.

1.8 Navod sklapa li se ugovor o javnoj nabavi ili okvirni sporazum

Ugovor o javnoj nabavi.

1.9 Navod uspostavlja li se sustav kvalifikacije

Sustav kvalifikacije se ne uspostavlja.

1.10 Navod uspostavlja li se dinamički sustav nabave

Dinamički sustav nabave se ne uspostavlja.

1.11 Navod provodi li se elektronička dražba

Elektronička dražba se ne provodi.



Grad Korčula sudjeluje u provedbi financijskog instrumenta sufinanciranog iz Europskog fonda za regionalni razvoj u sklopu Operativnog programa „Konkurentnost i kohezija“

1.12 Internetska stranica na kojoj je objavljeno izvješće o provedenom savjetovanju za zainteresirane gospodarske subjekte

Prije pokretanja otvorenog postupka javne nabave za nabavu, Naručitelj je temeljem članka 198. stavka 3. ZJN 2016 i članka 9. Pravilnika o planu nabave, registru ugovora, prethodnom savjetovanju i analizi tržišta u javnoj nabavi (NN, broj 101/2017) proveo prethodno savjetovanje sa zainteresiranim gospodarskim subjektima na način da je opis predmeta nabave, tehničke specifikacije, kriterije za kvalitativni odabir gospodarskog subjekta, kriterije za odabir ponude i posebne uvjete za izvršenje ugovora objavio xxxxxx u EOJN RH <https://eojn.nn.hr/Oglasnik/> u trajanju do xx.xx.xxx Izvješće o provedenom prethodnom savjetovanju objavljeno je xx.xx.xxx u EOJN RH <https://eojn.nn.hr/Oglasnik/>.

2 PODACI O PREDMETU NABAVE

2.1 Opis predmeta nabave

Predmet nabave je modernizacija javne rasvjete na području Grada Korčule, sve prema Glavnom projektu, Broj projekta 0089/20 od 12/2020. godine (dalje u tekstu: Projekt) i pripadajućem Troškovniku koji su sastavni dio Dokumentacije o nabavi. Predmet nabave odnosi se na nabavu svjetiljki za cestovnu i dekorativnu rasvjetu te elektromontažni materijal i elektromontažne radove, sve prema Troškovniku koji je sastavni dio Dokumentacije o nabavi. Nabava te postavljanje i instalacija robe koja je predmet nabave izvodi se u skladu s Glavnim projektom, oznake Broj Broj projekta 0089/20 od 12/2020. godine koji je izradilo društvo Elcet d.o.o.

2.2 Oznaka i naziv iz Jedinственog rječnika javne nabave (CPV)

34993000-4 – Cestovna rasvjeta

2.3 Nuđenje grupa ili dijelova predmeta nabave

Predmet nabave nije podijeljen u grupe jer predstavlja funkcionalno tehničku cjelinu. Nije dozvoljeno nuđenje po grupama ili dijelovima predmeta nabave. U ponudi moraju biti ponuđene sve stavke na način kako je to definirano u Projektu i Troškovniku, koji je prilog ove Dokumentacije o nabavi.

2.4 Količina predmeta nabave

Vrsta i količina predmeta nabave u cijelosti je iskazana u Troškovniku koji se nalazi u prilogu ove Dokumentacije o nabavi i njezin je sastavni dio. Jedinične cijene primjenjivat će se na nabavljene/izvedene količine, cijena je fiksna i nepromjenjiva za cijelo vrijeme trajanja ugovora.



Grad Korčula sudjeluje u provedbi financijskog instrumenta sufinanciranog iz Europskog fonda za regionalni razvoj u sklopu Operativnog programa „Konkurentnost i kohezija“

2.5 Tehnički opis i specifikacije

Tehnički opis i tehničke specifikacije predmeta nabave, vrsta, kvaliteta i količina u cijelosti su iskazani u Projektu i Troškovniku.

Oprema/roba mora zadovoljavati sve navedene uvjete iz Troškovnika i Projekta, uz izuzetak odstupanja navedenih u ovom poglavlju. Naručitelj će ponude koje ne zadovoljavaju navedene uvjete ODBITI kao neprihvatljive. Projektna dokumentacija je dostupna gospodarskim subjektima na uvid u prostorijama Naručitelja. Gospodarski subjekt može izvršiti uvid na terenu uz prethodni dogovor sa Naručiteljem. Zainteresirani gospodarski subjekti mogu sva pitanja oko tehničkih specifikacija postaviti pisanim putem na EOJN .

Dodatni zahtjevi i dozvoljena odstupanja u odnosu na Projekt i Troškovnik su:

- Projektom je predviđena ugradnja svjetiljki s automatskom autonomnom regulacijom snage, koje imaju sljedeće mogućnosti:
 - regulacija sa samostalnim određivanjem središnjeg vremena noći
 - minimalno 5 vremenskih intervala (faze)
 - za svaki interval moguće podesiti intenzitet u rasponu 0%-100%.

Prije narudžbe opreme i izvođenja radova Investitor (naručitelj) treba definirati režim regulacije snage.

- minimalno trajanje jamstva na svjetiljke je 5 godina
- u Troškovniku i Projektu definirani su određeni tipovi svjetiljku s izraženim dekorativnim elementom poradi uklapanja u postojeću vizuru grada i prigradskih naselja.
Oblik ponuđene svjetiljke mora biti što sličniji obliku prema skici.
 - Svjetiljke u obliku starogradske ferala (oblik S1 prema slici niže). Oblik svjetiljke S1 se odnosi na svjetiljke iz svjetlotehničkog proračuna s oznakom P1, P2, P5, P6, P7, P8, P9, P10, P11.



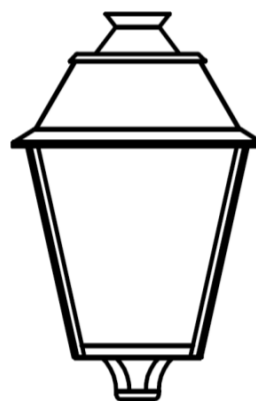
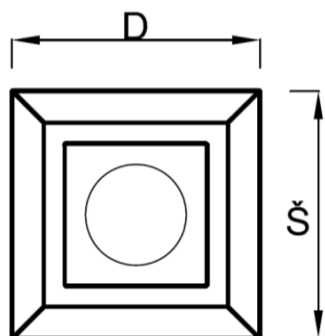

- Svjetiljke u obliku kompaktnog starogradskeg ferala (oblik S2 prema slici niže) Oblik svjetiljke S2 se odnosi na svjetiljke iz svjetlotehničkog proračuna s oznakom P3 i P4 .

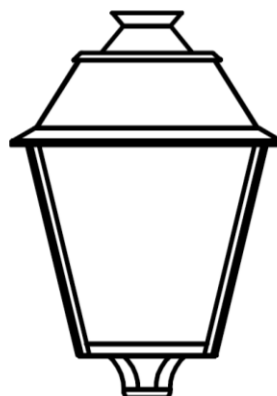
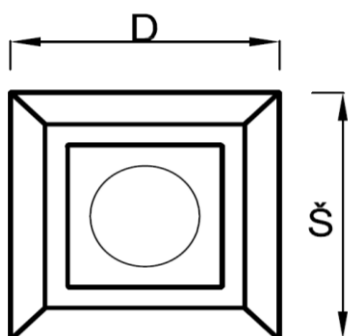

- Svjetiljke u obliku stiliziranog ferala (oblik S3 prema slici niže). Oblik svjetiljke S3 se odnosi na svjetiljke iz svjetlotehničkog proračuna s oznakom P12, P13, P14, P15, P16, P17, P18, P19, P20, P21, P22, P23, P24, P25.



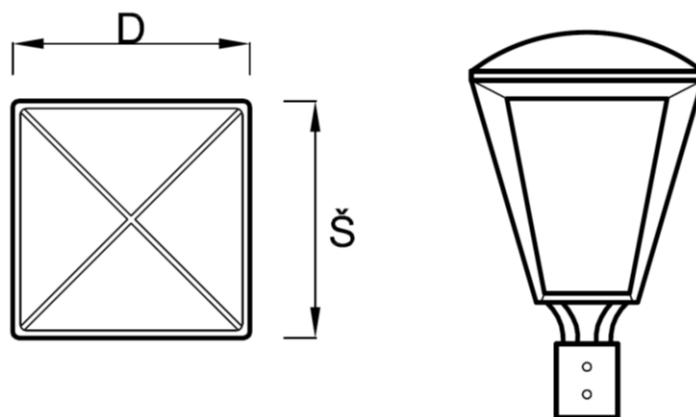

- Parkovne svjetiljke okruglog oblika (oblik S4 prema slici niže). Oblik svjetiljke S4 se odnosi na svjetiljke iz svjetlotehničkog proračuna s oznakom P26 i P27.

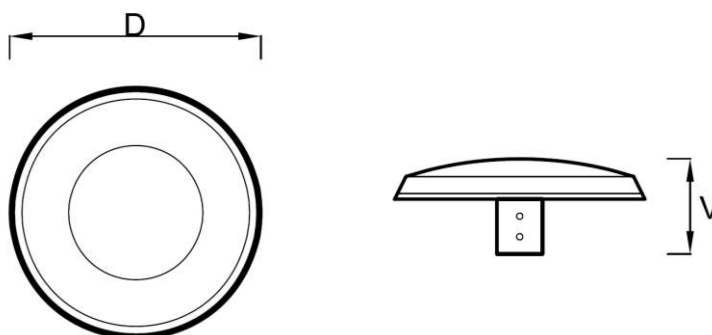

- Ovjesna svjetiljka (oblik S5 prema slici niže) Oblik svjetiljke S5 se odnosi na svjetiljke iz svjetlotehničkog proračuna s oznakom P28.



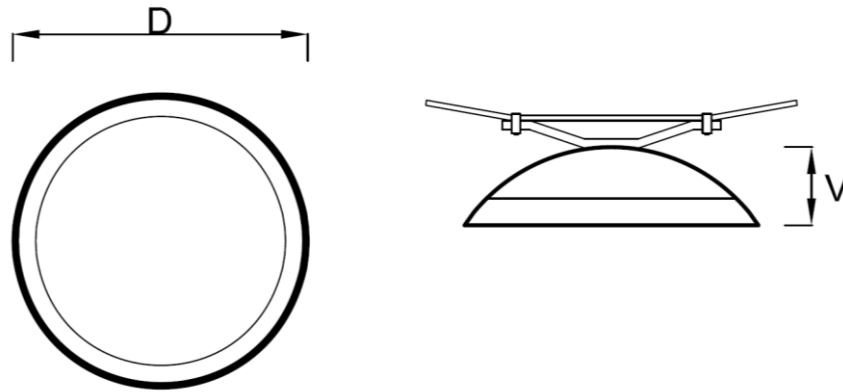

Naručitelj će u ovom postupku javne nabave primijeniti članak 292. ZJN 2016 koji glasi:

(1) U otvorenom postupku javni naručitelj može ocijeniti ponude u dijelu koji se odnosi na zahtjeve i uvjete vezane uz predmet nabave i tehničke specifikacije prije provjere odsutnosti osnova za isključenje i ispunjenja kriterija za odabir gospodarskog subjekta.

(2) Ako javni naručitelj koristi mogućnost iz stavka 1. ovoga članka, mora osigurati da se provjera odsutnosti osnova za isključenje i ispunjenja kriterija za odabir gospodarskog subjekta provodi na nepristran i transparentan način kako ugovor o javnoj nabavi ne bi bio dodijeljen ponuditelju koji je trebao biti isključen iz postupka javne nabave jer postoje osnove za njegovo isključenje ili ponuditelju koji ne ispunjava kriterije za odabir gospodarskog subjekta koje je utvrdio javni naručitelj.

U skladu s odredbom čl. 213. ZJN 2016. gospodarski subjekti su obvezni u sklopu ponude dostaviti dokumentaciju s opisom tehničkih karakteristika nuđene robe koja će omogućiti Naručitelju da utvrdi da ponuđena roba zadovoljava tražene uvjete iz Troškovnika i Projekta. Za opis tehničkih karakteristika nuđene robe potrebno je dostaviti:

1. Tehnički katalog proizvoda s navedenim tehničkim karakteristikama i slikovnim prikazom. Dostavljeni tehnički katalog mora biti javno dostupan putem interneta s web stranica proizvođača svjetiljke. Ako tehnički katalog ne navodi određene eksplicitno tražene tehničke karakteristike u Projektu, Troškovniku i ovoj Dokumentaciji o nabavi, tu vrijednost potrebno je dokazati posebnom izjavom proizvođača ili izjavom predstavnika proizvođača i/ili zastupnika proizvođača uz dokument kojim se dokazuje status predstavnika proizvođača i/ili zastupnika proizvođača;
2. ENEC certifikat ili jednakovrijedan certifikat izdan od akreditirane agencije (vidi pojašnjenje u nastavku), čime se dokazuje da su ponuđene svjetiljke sukladne bitnim zahtjevima iz Zakona o tehničkim zahtjevima za proizvode i ocjenu sukladnosti (NN 20/2010), Pravilnika o električnoj opremi namijenjenoj za uporabu unutar određenih naponskih granica (NN 41/2010) i primijenjenim normama. Postupak za dobivanje dozvole za upotrebu ENEC oznake sastoji se od odobravanja proizvoda, odobravanja



Grad Korčula sudjeluje u provedbi financijskog instrumenta sufinanciranog iz Europskog fonda za regionalni razvoj u sklopu Operativnog programa „Konkurentnost i kohezija“

proizvođača i uvida u postupke proizvodnje. Proizvodi koji nose oznaku ENEC potvrđuju da je proizvod proizveden u skladu sa zahtjevima europskih standarda sigurnosti sukladnim sa zahtjevima Europske Direktive o niskom naponu (LVD), ali isto tako da su ispunjeni svi zahtjevi koji se odnose na proizvođača i postupke proizvodnje, što Certifikatom o sukladnosti s LVD direktivom nije obuhvaćeno. Proizvod koji nije ispitan od strane neovisnog ovlaštenog tijela ne može nositi ENEC znak. Nadalje, ispitivanjem proizvoda od strane neovisnog ovlaštenog tijela kao preduvjet za stavljanje oznake „CE“ ne obuhvaća i pregled proizvodnje ispitivanog proizvoda dok je to za stavljanje ENEC znaka preduvjet. Periodičnim pregledom proizvodnje se između ostalog u obzir uzima i test verifikacije proizvodnje čime se zadržava kontinuirano praćenje kvalitete proizvodnje, a posebno kvalitete proizvoda, odnosno time je Naručitelj siguran da će svaka proizvedena svjetiljka po kvaliteti i zahtijevanim tvorničkim testovima odgovarati testnom uzorku kod postupka certificiranja. Zakon o općoj sigurnosti proizvoda (NN 30/09, 139/10, 14/14) i Direktiva 2001/95/EZ Europskog parlamenta i Vijeća od 3. prosinca 2001. o općoj sigurnosti proizvoda, propisuje da Središnje tijelo državne uprave nadležno za poslove opće sigurnosti proizvoda slijedom Zakona podupire stvaranje pravila dobre prakse s ciljem stavljanja sigurnih proizvoda na tržište. ENEC je stvorio pravila dobre prakse koji se u Europi i primjenjuju. U slučaju dostavljanja jednakovrijednog certifikata (traženom ENEC certifikatu) izdanog od akreditirane organizacije isti mora dokazati da je izvršena kontrola proizvoda, proizvođača, postupka proizvodnje, odnosno da se vrši periodički pregled postupka proizvodnje koji u obzir uzima i test verifikacije proizvodnje;

3. Ispitno izvješće prema normi HRN EN 62262:2008 ili jednakovrijednoj izdano od strane laboratorija akreditiranog u skladu sa HRN EN ISO/IEC 17 025 ili jednakovrijednoj;
4. Tehnički izvještaj proizvođača o životnom vijeku svjetiljke po metodologiji danoj u uputama IES LM 80-08 (Odobrena metoda za mjerenje održavanja svjetlosnog toka LED izvora svjetlosti, engl. Approved Method: Measuring Lumen Maintenance of LED Light Sources) ili IES LM 80-15 (Odobrena metoda za mjerenje održavanja svjetlosnog toka i temperature boje svjetlosti LED modula, niza ili paketa, engl. Approved Method: Measuring Luminous Flux and Color Maintenance of LED Packages, Arrays and Modules) ili jednakovrijednom. U tehničkom izvještaju proizvođača mora biti označeno koliki je maksimalno mogući deklarirani životni vijek konkretno ugrađenog tipa LED izvora svjetlosti, a deklarirano po metodologiji definiranoj uputama unutar IES TM 21-2011 (engl. Projecting Long Term Lumen Maintenance of LED Light Sources) ili jednakovrijednom uz $T_s = 85^{\circ}\text{C}$ i struju narinutu na LED izvor svjetlosti jednaku ili veću od one korištene u proračunima i ispitnu temperaturu svjetlosti ne veću od 3 000 K. Ukoliko u priloženom tehničkom izvještaju nije decidirano označen deklarirani životni vijek LED izvora svjetlosti prema minimalnim zahtjevima u gornjim uvjetima, treba priložiti Izjavu proizvođača



Grad Korčula sudjeluje u provedbi financijskog instrumenta sufinanciranog iz Europskog fonda za regionalni razvoj u sklopu Operativnog programa „Konkurentnost i kohezija“

LED izvora svjetlosti, u kojoj proizvođač LED izvora svjetlosti daje naručitelju Izjavu s podatkom o traženom deklariranom životnom vijeku LED izvora svjetlosti pri navedenim uvjetima ili izjavu proizvođača svjetiljke, ovlaštenog predstavničkog ureda proizvođača i/ili zastupnika proizvođača svjetiljke uz dokument kojim se dokazuje status ureda proizvođača i/ili zastupnika i kojim se dokazuje da svjetiljka zadovoljava gore tražene zahtjeve;

5. Ispitno izvješće prema normi HRN EN 13032-1, HRN EN 13032-4, CIE 025/E:2015 ili jednakovrijednima izdano od strane laboratorija akreditiranog u skladu sa HRN EN ISO/IEC 17 025;
6. Ispitno izvješće prema normi HRN EN 60598-1:2015/A1:2018 i HRN EN 60598-2-3:2009 ili jednakovrijednima izdano od strane laboratorija akreditiranog u skladu sa HRN EN ISO/IEC 17 025;
7. Ispitno izvješće prema normi EN 55015:2013, EN 61000-3-2:2006 + A1:2009 + A2:2009, EN 61000-3-3:2013, EN 61547:2009 ili jednakovrijednima izdano od strane laboratorija akreditiranog u skladu sa HRN EN ISO/IEC 17 025;
8. Izjava o sukladnosti proizvoda izdana od strane proizvođača;
9. Certifikat ISO 9001:2008, ISO 14001:2004 ili jednakovrijedne za proizvođača svjetiljki;
10. Svjetlotehnički proračun i svjetlotehničke krivulje kojima se dokazuje da ponuđene svjetiljke zadovoljavaju svjetlotehničke uvjete navedene u normi HRN EN 13201-2:2016, uz proračunske parametre navedene u troškovniku. Svjetlotehnički proračun se dostavlja u digitalnom formatu besplatnog i javno dostupnog programskog alata RELUX ili DIALUX, na digitalnom mediju (CD, DVD, USB) te u tiskanom obliku ovjerenom od strane bilo kojeg ovlaštenog inženjera elektrotehnike. Svjetlotehničke krivulje se dostavljaju kao *.ldt/*ies datoteke za sve ponuđene svjetiljke. Pomoću iste Naručitelj zadržava pravo sam izraditi svjetlotehnički proračun radi provjere ispravnosti priloženog svjetlotehničkog proračuna. U slučaju dostavljanja različitog svjetlotehničkog proračuna u tiskanom obliku od onog dostavljenog na CD-u ili proračuna napravljenog od strane Naručitelja u istom programskom alatu, smatrat će se da je ponuditelj dostavio nepravilnu ponudu i ista će biti odbijena. Dostavljene (korištene) svjetlotehničke krivulje moraju biti javno dostupne putem interneta sa web stranica proizvođača svjetiljki. Svjetlotehničkim proračunima potrebno je dokazati zadovoljavanje danih zahtjeva sukladno normi HRN EN 13 201-2:2016 za svaki nuđeni tip svjetiljke prema Troškovniku i za svaki profil. Maksimalno dozvoljene vrijednosti rasvjetljenosti iznose 130% minimalnih vrijednosti propisanih normom (sve sukladno uvjetima ESIF kredita za javnu rasvjetu, poveznica https://www.hbor.hr/kreditni_program/esif-krediti-za-javnu-rasvjetu/).
11. Svjetiljke moraju zadovoljavati sve ekološke i ostale zahtjeve iskazane u Zakonu o svjetlosnom onečišćenju (NN 14/19), Zakonu o tehničkim zahtjevima za proizvode i ocjenjivanju sukladnosti (NN 80/13, 14/14) te Uredbi komisije (EZ) br. 245/2009 o



Grad Korčula sudjeluje u provedbi financijskog instrumenta sufinanciranog iz Europskog fonda za regionalni razvoj u sklopu Operativnog programa „Konkurentnost i kohezija“

primjeni Direktive 2005/32/EZ Europskog parlamenta i Vijeća s obzirom na zahtjeve za ekološki dizajn za fluorescentne cijevi bez ugrađenih prigušnica, visokoučinkovite žarulje s izbojem te prigušnice i svjetiljke koje mogu upravljati takvim žaruljama i o stavljanju izvan snage Direktive 2000/55/EZ Europskog parlamenta i Vijeća. Navedeno je potrebno dokazati Izjavom proizvođača, predstavnik proizvođača i/ili zastupnik proizvođača uz dokument kojim se dokazuje status predstavnika proizvođača i/ili zastupnika proizvođača.

12. Rezervni dijelovi za nuđene svjetiljke moraju biti dostupni minimalno sljedećih 12 godina. Navedeno je potrebno dokazati Izjavom proizvođača, predstavnik proizvođača i/ili zastupnik proizvođača uz dokument kojim se dokazuje status predstavnika proizvođača i/ili zastupnika proizvođača.
13. Obavezno je dostaviti **Izjavu proizvođača o jamstvenom roku** minimalno 5 godina, izdanu i ovjerenu od strane proizvođača svjetiljki, namjenski sastavljenu na ime Naručitelja (dozvoljava se i kopija izjave). U Izjavi mora biti navedeno da će jamstvo minimalno pokrivati kvar izvora svjetlosti, električnih dijelova, elektroničkih sklopova i mehaničkih dijelova svjetiljke. U ovoj Izjavi proizvođača o jamstvenom roku mora biti naveden jamstveni rok jednak ili veći od roka navedenog u Izjavi ponuditelja o jamstvenom roku (Prilog I). U slučaju da je Izjava proizvođača na stranom jeziku potrebno je dostaviti i prijevod na hrvatski jezik.

Svi dokumenti kojima se dokazuje zadovoljavanje minimalnih tehničkih karakteristika moraju biti javno objavljeni na internet stranicama proizvođača ili dostupni u javno objavljenom tehničkom katalogu proizvođača ili tehničkom katalogu ovjerenom od strane ovlaštenog predstavnika ili zastupnika proizvođača uz dokument kojim se dokazuje status predstavnika proizvođača i/ili zastupnika proizvođača.

Za svako dostavljeno Ispitno izvješće potrebno je dostaviti potvrdu o odgovarajućoj akreditaciji laboratorija koji je predmetno ispitno izvješće izdao. Akreditacija mora biti izdana od strane nacionalnog akreditacijskog tijela sukladno Uredbi (EZ) br. 765/2008 Europskog parlamenta i Vijeća od 9. srpnja 2008. o utvrđivanju zahtjeva za akreditaciju i za nadzor tržišta u odnosu na stavljanje proizvoda na tržište i o stavljanju izvan snage Uredbe (EEZ) br. 339/93. Iz akreditacije mora biti vidljiv obuhvat ispitivanja za koje je predmetni laboratorij akreditiran.

Ukoliko se podaci navedeni u tehničkom katalogu i u Ispitnom izvješću razlikuju, podaci u Ispitnom izvješću imati će prednost kod provjere sukladnosti sa zahtjevima Naručitelja.

Naručitelj zadržava pravo da u slučaju sumnje u istinitost podataka o zadovoljavanju traženih specifikacija angažira laboratorij akreditiran u skladu sa HRN EN ISO/IEC 17 025, koji će provesti provjeru tehničkih karakteristika nuđenih svjetiljki kontrolnim mjerenjima specifikacija u koje se sumnja. Naručitelj u slučaju aktiviranja prava za provjerom tehničkih



Grad Korčula sudjeluje u provedbi financijskog instrumenta sufinanciranog iz Europskog fonda za regionalni razvoj u sklopu Operativnog programa „Konkurentnost i kohezija“

karakteristika svjetiljki u akreditiranom laboratoriju, Ponuditelju daje rok od 14 dana od dana zaprimanja zahtjeva za dostavom tipske svjetiljke za dostavu traženog tipa svjetiljke.

2.6 Kriterij za ocjenu jednakovrijednosti predmeta nabave ako se upućuje na marku, izvor, patent, itd.

Odredbe o normama

Ukoliko su u ovoj Dokumentaciji o nabavi navedena tehnička pravila koja opisuju predmet nabave pomoću hrvatskih odnosno europskih odnosno međunarodnih normi, ponuditelj treba ponuditi predmet nabave u skladu s traženim ili jednakovrijednim normama. Stoga za svaku navedenu normu navedenu po dotičnom normizacijskom sustavu dozvoljeno je nuditi jednakovrijednu normu, tehničko odobrenje odnosno uputu iz odgovarajuće hrvatske, europske ili međunarodne nomenklature.

Za sve navedene norme u Projektu, Troškovniku i ovoj Dokumentaciji o nabavi vrijedi pravilo jednakovrijednosti, odnosno mogu se dostaviti ispitna izvješća rađena prema jednakovrijednoj normi pri čemu je kriterij jednakovrijednosti procedura i upute za ispitivanje, zahtjevi za ispitnu opremu i osobe koje ispituju, normirani uvjeti pri ispitivanjima i prikaz rezultata ispitivanja.

Naručitelj sukladno čl. 211. st. 2. ZJN 2016 ne smije odbiti ponudu zbog toga što ponuđeni radovi, roba ili usluge nisu u skladu s tehničkim specifikacijama na koje je uputio, ako ponuditelj u ponudi na zadovoljavajući način javnom naručitelju dokaže, bilo kojim prikladnim sredstvom što uključuje i sredstva dokazivanja iz članka 213. ZJN 2016, da rješenja koja predlaže na jednakovrijedan način zadovoljavaju zahtjeve definirane tehničkim specifikacijama.

2.7 Troškovnik

Naručitelj prilaže Troškovnik u standardiziranom obliku koji omogućuje elektroničko ispunjavanje (.xls format).

Ponuditelj mora dostaviti ponudu za cjelokupan predmet nabave, za sve stavke na način kako je to definirano Troškovnikom.

Ponuditelj ne smije mijenjati opise predmeta nabave navedene u Troškovniku kao niti dopisivati stupce niti na bilo koji način mijenjati sadržaj Troškovnika. Ako ponuditelj ne ispuni sve stavke Troškovnika u skladu sa zahtjevima ove Dokumentacije o nabavi ili promijeni tekst ili količine navedene u Troškovniku, Naručitelj će takav troškovnik, to jest ponudu smatrati ponudom koja je suprotna odredbama Dokumentacije o nabavi te će ponuda biti odbijena.



Grad Korčula sudjeluje u provedbi financijskog instrumenta sufinanciranog iz Europskog fonda za regionalni razvoj u sklopu Operativnog programa „Konkurentnost i kohezija“

Za sve eventualne nejasnoće upit se postavlja posredstvom EOJN. Autori projektne dokumentacije/troškovnika nisu ovlašteni direktnom komunikacijom odgovarati na upite zainteresiranih gospodarskih subjekata.

Obrazac Troškovnika popunjava se na sljedeći način:

- u skladu s obrascem Troškovnika, Ponuditelj treba upisati jediničnu cijenu bez poreza na dodanu vrijednost i ukupnu cijenu bez poreza na dodanu vrijednost (zaokružene na dvije decimale) za svaku stavku, te cijenu ponude, bez poreza na dodanu vrijednost.

Upute za popunjavanje troškovnika

Podatke treba unijeti u obrazac Troškovnika na sljedeći način:

- a) cijene stavke (jedinične cijene) navedene u troškovniku moraju biti iskazane bez obračunatog PDV-a,
- b) ponuditelj mora ispuniti sve stavke troškovnika, u skladu s obrascem troškovnika. Ponuditelj treba upisati cijenu za svaku stavku troškovnika koja u stupcu „Količina“ ima navedenu numeričku vrijednost,
- c) cijene stavaka (jedinične cijene) se navode s decimalnim brojem s decimalnim zarezom i dva decimalna mjesta.
- d) ponuditelj je obavezan u obrazac troškovnika upisati iznos = 0,00 ako određeni rad/uslugu/robu neće naplaćivati, odnosno ako je nudi besplatno ili je ista već uračunata u cijenu neke druge usluge iz troškovnika,
- e) Prilikom ispunjavanja Troškovnika ponuditelj „Ukupnu cijenu“ stavke izračunava kao umnožak „Količine“ i „Jedinične cijene“ stavke,
- f) u cijenu ponude moraju biti uračunati svi troškovi i popusti,
- g) sveukupne cijene (bez PDV-a i ako je primjenjivo s PDV-om) koje ponuditelj iskazuje na dnu troškovnika, ponuditelj upisuje u za to predviđeno mjesto u rekapitulaciji.

2.8 Mjesto izvršenja predmeta nabave

Mjesto izvršenja predmeta nabave je Grad Korčula.

2.9 Rok početka i završetka predmeta nabave, te izmjene Ugovora

Odabrani ponuditelj/izvršitelj je dužan započeti s izvršenjem ugovora u roku od 15 dana od obostranog potpisa ugovora i to temeljem Zapisnika o uvođenju u posao.

Završetak radova predviđen je u roku od **120 kalendarskih dana** od dana uvođenja u posao.

Odabranog ponuditelja će Naručitelj uvesti u posao nakon potpisa Ugovora. Naručitelj će odrediti točan datum uvođenja u posao i pisanim putem, a najmanje 5 (pet) dana prije uvođenja u posao obavijestiti će odabranog ponuditelja/izvršitelja. Pisano uvođenje u posao smatra se izvršenim predajom projektne dokumentacije izvođaču, predajom potrebnih



Grad Korčula sudjeluje u provedbi financijskog instrumenta sufinanciranog iz Europskog fonda za regionalni razvoj u sklopu Operativnog programa „Konkurentnost i kohezija“

dokumenata izvođača nadzornom inženjeru ukoliko je primjenjivo, te rješenjem svih eventualnih nejasnoća i smetnji za nesmetano odvijanje izvođenja radova, o čemu će biti sačinjen zapisnik.

Ugovoreni rok izvođenja radova može se iznimno produžiti samo u sljedećim slučajevima:

- ako izvršitelj bez svoje krivnje bude spriječen izvoditi radove, a zbog događaja koji se nisu mogli predvidjeti i čije posljedice izvršitelj nije mogao predvidjeti, izbjeci ni ukloniti (viša sila) u kojem slučaju o nastupu i prestanku takvih događaja izvršitelj je bez odlaganja dužan obavijestiti Naručitelja,
- ako Naručitelj ne ispuni svoju obvezu po Ugovoru,
- zbog nepovoljnih vremenskih prilika koje onemogućavaju izvođenje pojedinih vrsta radova, a što se utvrđuje evidencijom meteoroloških uvjeta tijekom izvođenja radova ovjerenih po nadzornom inženjeru u građevinskom dnevniku,
- zbog izdavanja naloga Naručitelja o obustavi radova,
- uslijed mjera predviđenih aktima javnopravnih tijela.

Pod višom silom podrazumijeva se događaj koji je izvan kontrole ponuditelja, koje ponuditelj nije sam uzrokovao i koji ne podrazumijeva pogrešku ili nemar ponuditelja i koji nije predvidiv ili iz razloga za koje je odgovoran Naručitelj. Promjene cijena ili zabrane nadležnih tijela uslijed krivnje ponuditelja, ne smatraju se višom silom.

Razlogom produljenja roka za izvršenje radova smatraju se samo one promijenjene okolnosti koje nastupe nakon sklapanja Ugovora, čije nastupanje ponuditelj u trenutku sklapanja Ugovora nije mogao predvidjeti, a takve su prirode da je ponuditelj zbog njih bio spriječen izvoditi radove prema planu. U slučaju obustave ugovora od strane Naručitelja, Naručitelj je dužan pisano obavijestiti ponuditelja te navesti razloge za obustavu i očekivano vrijeme trajanja obustave. Za vrijeme obustave ugovora sva prava i obveze iz istog miruju. Ponuditelj i Naručitelj neće u navedenim slučajevima imati međusobnih potraživanja zbog eventualno nastalih troškova uslijed produženja roka za izvršenje radova.

U slučaju prekoračenja ugovorenih rokova izvođenja, naručitelj će obračunati penale za nepravovremeno izvršenje ugovorenih obveza iznosu od 0,2% vrijednosti ugovorenih radova za svaki dan kašnjenja, do maksimalno 5% vrijednosti ugovorenih radova.

U slučajevima navedenim u ovom poglavlju Naručitelj i ponuditelj sklopiti će aneks ugovora u kojem će utvrditi novi rok izvršenja radova, a koji ima značaj produženja prvobitno ugovorenog roka.

Naručitelj smije izmijeniti ugovor o javnoj nabavi tijekom njegova trajanja bez provođenja novog postupka javne nabave samo u skladu s odredbama članka 315. – 320. ZJN.



Grad Korčula sudjeluje u provedbi financijskog instrumenta sufinanciranog iz Europskog fonda za regionalni razvoj u sklopu Operativnog programa „Konkurentnost i kohezija“

2.10 Opcije i obnavljanje Ugovora

Ugovor se neće obnavljati.



Grad Korčula sudjeluje u provedbi financijskog instrumenta sufinanciranog iz Europskog fonda za regionalni razvoj u sklopu Operativnog programa „Konkurentnost i kohezija“

3 OSNOVE ZA ISKLJUČENJE GOSPODARSKIH SUBJEKATA

Gospodarski subjekt mora dokazati da ne postoje razlozi isključenja iz postupka javne nabave sukladno odredbama navedenim u svim točkama 3. ove Dokumentacije o nabavi. Odredba se odnosi za ponuditelja/člana zajednice ponuditelja/podugovaratelja/gospodarskog subjekta na koji se ponuditelj oslanja.

3.1 Temeljem članka 251. ZJN-a, Naručitelj je obvezan isključiti gospodarskog subjekta iz postupka javne nabave ako utvrdi da:

1. je gospodarski subjekt koji ima poslovni nastan u Republici Hrvatskoj ili osoba koja je član upravnog, upravljačkog ili nadzornog tijela ili ima ovlasti zastupanja, donošenja odluka ili nadzora toga gospodarskog subjekta i koja je državljanin Republike Hrvatske pravomoćnom presudom osuđena za:

a) sudjelovanje u zločinačkoj organizaciji, na temelju

- članka 328. (zločinačko udruženje) i članka 329. (počinjenje kaznenog djela u sastavu zločinačkog udruženja) Kaznenog zakona
- članka 333. (udruživanje za počinjenje kaznenih djela), iz Kaznenog zakona (»Narodne novine«, br. 110/97., 27/98., 50/00., 129/00., 51/01., 111/03., 190/03., 105/04., 84/05., 71/06., 110/07., 152/08., 57/11., 77/11. i 143/12.)

b) korupciju, na temelju

- članka 252. (primanje mita u gospodarskom poslovanju), članka 253. (davanje mita u gospodarskom poslovanju), članka 254. (zlouporaba u postupku javne nabave), članka 291. (zlouporaba položaja i ovlasti), članka 292. (nezakonito pogodovanje), članka 293. (primanje mita), članka 294. (davanje mita), članka 295. (trgovanje utjecajem) i članka 296. (davanje mita za trgovanje utjecajem) Kaznenog zakona
- članka 294.a (primanje mita u gospodarskom poslovanju), članka 294.b (davanje mita u gospodarskom poslovanju), članka 337. (zlouporaba položaja i ovlasti), članka 338. (zlouporaba obavljanja dužnosti državne vlasti), članka 343. (protuzakonito posredovanje), članka 347. (primanje mita) i članka 348. (davanje mita) iz Kaznenog zakona (»Narodne novine«, br. 110/97., 27/98., 50/00., 129/00., 51/01., 111/03., 190/03., 105/04., 84/05., 71/06., 110/07., 152/08., 57/11., 77/11. i 143/12.)

c) prijevare, na temelju

- članka 236. (prijevare), članka 247. (prijevare u gospodarskom poslovanju), članka 256. (utaja poreza ili carine) i članka 258. (subvencijska prijevare) Kaznenog zakona
- članka 224. (prijevare), članka 293. (prijevare u gospodarskom poslovanju) i članka 286. (utaja poreza i drugih davanja) iz Kaznenog zakona (»Narodne novine«, br. 110/97., 27/98., 50/00., 129/00., 51/01., 111/03., 190/03., 105/04., 84/05., 71/06., 110/07., 152/08., 57/11., 77/11. i 143/12.)



d) terorizam ili kaznena djela povezana s terorističkim aktivnostima, na temelju

- članka 97. (terorizam), članka 99. (javno poticanje na terorizam), članka 100. (novačenje za terorizam), članka 101. (obuka za terorizam) i članka 102. (terorističko udruženje) Kaznenog zakona
- članka 169. (terorizam), članka 169.a (javno poticanje na terorizam) i članka 169.b (novačenje i obuka za terorizam) iz Kaznenog zakona (»Narodne novine«, br. 110/97., 27/98., 50/00., 129/00., 51/01., 111/03., 190/03., 105/04., 84/05., 71/06., 110/07., 152/08., 57/11., 77/11. i 143/12.)

e) pranje novca ili financiranje terorizma, na temelju

- članka 98. (financiranje terorizma) i članka 265. (pranje novca) Kaznenog zakona
- članka 279. (pranje novca) iz Kaznenog zakona (»Narodne novine«, br. 110/97., 27/98., 50/00., 129/00., 51/01., 111/03., 190/03., 105/04., 84/05., 71/06., 110/07., 152/08., 57/11., 77/11. i 143/12.)

f) dječji rad ili druge oblike trgovanja ljudima, na temelju

- članka 106. (trgovanje ljudima) Kaznenog zakona
- članka 175. (trgovanje ljudima i ropstvo) iz Kaznenog zakona (»Narodne novine«, br. 110/97., 27/98., 50/00., 129/00., 51/01., 111/03., 190/03., 105/04., 84/05., 71/06., 110/07., 152/08., 57/11., 77/11. i 143/12.), ili

2. je gospodarski subjekt koji nema poslovni nastan u Republici Hrvatskoj ili osoba koja je član upravnog, upravljačkog ili nadzornog tijela ili ima ovlasti zastupanja, donošenja odluka ili nadzora toga gospodarskog subjekta i koja nije državljanin Republike Hrvatske pravomoćnom presudom osuđena za kaznena djela iz članka 251. stavka 1. točke 1. podtočaka od a) do f) Zakona o javnoj nabavi (odnosno iz točke 3.1.1. potočaka a) do f) Dokumentacije o nabavi) i za odgovarajuća kaznena djela koja, prema nacionalnim propisima države poslovnog nastana gospodarskog subjekta, odnosno države čiji je osoba državljanin, obuhvaćaju razloge za isključenje iz članka 57. stavka 1. točaka od (a) do (f) Direktive 2014/24/EU.

Naručitelj je obvezan isključiti gospodarskog subjekta u bilo kojem trenutku tijekom postupka javne nabave ako utvrdi da postoje osnove za isključenje iz članka 251. stavka 1. točaka 1. i 2. ZJN-a (odnosno iz točke 3.1. Dokumentacije o nabavi).

Gospodarski subjekt obvezan je u ponudi, kao preliminarni dokaz da ne postoje osnove za isključenje iz točke 3.1. Dokumentacije o nabavi, dostaviti:

- ispunjen ESPD (Dio III. Osnove za isključenje, Odjeljak A: Osnove povezane s kaznenim presudama), za sve gospodarske subjekte u ponudi.

Naručitelj je obvezan, kao dostatan dokaz da ne postoje osnove za isključenje iz točke 3.1. Dokumentacije o nabavi, prihvatiti:



- **izvadak iz kaznene evidencije** ili drugog odgovarajućeg registra ili, ako to nije moguće, jednakovrijedni dokument nadležne sudske ili upravne vlasti u državi poslovnog nastana gospodarskog subjekta, odnosno državi čiji je osoba državljanin, kojim se dokazuje da ne postoje osnove za isključenje iz članka 251. stavka 1. ZJN-a (odnosno iz točke 3.1. Dokumentacije o nabavi).
- Ako se u državi poslovnog nastana gospodarskog subjekta, odnosno državi čiji je osoba državljanin ne izdaju navedeni dokumenti (dokumenti iz prethodnog stavka) ili ako ne obuhvaćaju sve okolnosti iz članka 251. stavka 1. ZJN-a (odnosno iz točke 3.1. Dokumentacije o nabavi), **oni mogu biti zamijenjeni izjavom** pod prisegom ili, ako izjava pod prisegom prema pravu dotične države ne postoji, izjavom davatelja s ovjerenim potpisom kod nadležne sudske ili upravne vlasti, javnog bilježnika ili strukovnog ili trgovinskog tijela u državi poslovnog nastana gospodarskog subjekta, odnosno državi čiji je osoba državljanin (sukladno članku 265. ZJN-a).
- Navedenu izjavu (izjavu iz prethodnog stavka, odnosno izjavu iz članka 265. stavka 2. ZJN-a u vezi s člankom 251. stavkom 1. ZJN-a) **može dati osoba po zakonu ovlaštena za zastupanje gospodarskog subjekta za gospodarski subjekt i za sve osobe koje su članovi** upravnog, upravljačkog ili nadzornog tijela ili imaju ovlasti zastupanja, donošenja odluka ili nadzora gospodarskog subjekta (sukladno članku 20. stavku 10. Pravilnika o dokumentaciji o nabavi te ponudi u postupcima javne nabave; *Narodne novine*, br. 65/17).

Razdoblje isključenja gospodarskog subjekta kod kojeg su ostvarene osnove za isključenje iz članka 251. stavka 1. ZJN-a (odnosno iz točke 3.1. Dokumentacije o nabavi) **iz postupka javne nabave je pet godina od dana pravomoćnosti presude**, osim ako pravomoćnom presudom nije određeno drukčije (članak 255. ZJN-a).

Napomena za gospodarske subjekte:

Odredbe točke 3.1. Dokumentacije o nabavi **odnose se i na podugovaratelje**. Ako Naručitelj utvrdi da postoji osnova za isključenje podugovaratelja, zatražiti će od gospodarskog subjekta zamjenu tog podugovaratelja u primjernom roku, ne kraćem od 5 dana (sukladno članku 221. ZJN-a).

Odredbe točke 3.1. Dokumentacije o nabavi **odnose se i na subjekte na čiju se sposobnost gospodarski subjekt oslanja**. Naručitelj će od gospodarskog subjekta zahtijevati da zamijeni subjekt na čiju se sposobnost oslonio radi dokazivanja kriterija za odabir, ako utvrdi da kod tog subjekta postoje osnove za isključenje (sukladno članku 275. ZJN-a).

Odredbe točke 3.1. Dokumentacije **odnose se i na sve članove zajednice gospodarskih subjekata (ponuditelja)**.



3.2 Temeljem članka 252. ZJN-a, Naručitelj je obvezan isključiti gospodarskog subjekta iz postupka javne nabave ako utvrdi da gospodarski subjekt nije ispunio obveze plaćanja dospjelih poreznih obveza i obveza za mirovinsko i zdravstveno osiguranje:

1. u Republici Hrvatskoj, ako gospodarski subjekt ima poslovni nastan u Republici Hrvatskoj, ili
2. u Republici Hrvatskoj ili u državi poslovnog nastana gospodarskog subjekta, ako gospodarski subjekt nema poslovni nastan u Republici Hrvatskoj.

Naručitelj neće isključiti gospodarskog subjekta iz postupka javne nabave ako mu sukladno posebnom propisu plaćanje obveza nije dopušteno ili mu je odobrena odgoda plaćanja.

Gospodarski subjekt obvezan je u ponudi, kao preliminarni dokaz da ne postoje osnove za isključenje iz točke 3.2. Dokumentacije o nabavi, dostaviti:

- ispunjen ESPD (Dio III. Osnove za isključenje, Odjeljak B: Osnove povezane s plaćanjem poreza ili doprinosa za socijalno osiguranje), za sve gospodarske subjekte u ponudi.

Naručitelj je obvezan, kao dostatan dokaz da ne postoje osnove za isključenje iz točke 3.2. Dokumentacije o nabavi, prihvatiti:

- **potvrdu porezne uprave** ili drugog nadležnog tijela u državi poslovnog nastana gospodarskog subjekta kojom se dokazuje da ne postoje osnove za isključenje iz članka 252. stavka 1. ZJN-a (odnosno iz točke 3.2. Dokumentacije o nabavi).
- Ako se u državi poslovnog nastana gospodarskog subjekta ne izdaju navedeni dokumenti (dokumenti iz prethodnog stavka) ili ako ne obuhvaćaju sve okolnosti iz članka 252. stavka 1. ZJN-a (odnosno iz točke 3.2. Dokumentacije o nabavi), **oni mogu biti zamijenjeni izjavom** pod prisegom ili, ako izjava pod prisegom prema pravu dotične države ne postoji, izjavom davatelja s ovjerenim potpisom kod nadležne sudske ili upravne vlasti, javnog bilježnika ili strukovnog ili trgovinskog tijela u državi poslovnog nastana gospodarskog subjekta, odnosno državi čiji je osoba državljanin (sukladno članku 265. ZJN-a).

Napomena za gospodarske subjekte:

Odredbe točke 3.2. Dokumentacije o nabavi **odnose se i na podugovaratelje**. Ako Naručitelj utvrdi da postoji osnova za isključenje podugovaratelja, zatražiti će od gospodarskog subjekta zamjenu tog podugovaratelja u primjernom roku, ne kraćem od 5 dana (sukladno članku 221. ZJN-a).

Odredbe točke 3.2. Dokumentacije o nabavi **odnose se i na subjekte na čiju se sposobnost gospodarski subjekt oslanja**. Naručitelj će od gospodarskog subjekta zahtijevati da zamijeni



subjekt na čiju se sposobnost oslonio radi dokazivanja kriterija za odabir, ako utvrdi da kod tog subjekta postoje osnove za isključenje (sukladno članku 275. ZJN-a).

Odredbe točke 3.2. Dokumentacije odnose se i **na sve članove zajednice gospodarskih subjekata (ponuditelja).**

3.3 Temeljem članka 254. ZJN-a, Naručitelj će isključiti gospodarskog subjekta iz postupka javne nabave ako je nad gospodarskim subjektom otvoren stečajni postupak, ako je nesposoban za plaćanje ili prezadužen, ili u postupku likvidacije, ako njegovom imovinom upravlja stečajni upravitelj ili sud, ako je u nagodbi s vjerovnicima, ako je obustavio poslovne aktivnosti ili je u bilo kakvoj istovrsnoj situaciji koja proizlazi iz sličnog postupka prema nacionalnim zakonima i propisima

Gospodarski subjekt obvezan je u ponudi, kao preliminarni dokaz da ne postoje osnove za isključenje iz točke 3.3. Dokumentacije o nabavi, dostaviti:

- ispunjen ESPD (Dio III. Osnove za isključenje, Odjeljak C: Osnove povezane s insolventnošću, sukobima interesa ili poslovnim prekršajem – u dijelu koji se odnosi na gore navedene osnove za isključenje), za sve gospodarske subjekte u ponudi.

Naručitelj je obvezan, kao dostatan dokaz da ne postoje osnove za isključenje iz točke 3.3. Dokumentacije o nabavi, prihvatiti:

- **izvadak iz sudskog registra** ili potvrdu trgovačkog suda ili drugog nadležnog tijela u državi poslovnog nastana gospodarskog subjekta kojim se dokazuje da ne postoje osnove za isključenje iz članka 254. stavka 1. točke 2. ZJN-a (odnosno iz točke 3.3. Dokumentacije o nabavi).
- Ako se u državi poslovnog nastana gospodarskog subjekta ne izdaju navedeni dokumenti (dokumenti iz prethodnog stavka) ili ako ne obuhvaćaju sve okolnosti iz članka 254. stavka 1. točke 2. ZJN-a (odnosno iz točke 3.3. Dokumentacije o nabavi), **oni mogu biti zamijenjeni izjavom** pod prisegom ili, ako izjava pod prisegom prema pravu dotične države ne postoji, izjavom davatelja s ovjerenim potpisom kod nadležne sudske ili upravne vlasti, javnog bilježnika ili strukovnog ili trgovinskog tijela u državi poslovnog nastana gospodarskog subjekta, odnosno državi čiji je osoba državljanin (sukladno članku 265. ZJN-a).

3.4 Temeljem članka 254. ZJN-a, Naručitelj će isključiti gospodarskog subjekta iz postupka javne nabave gospodarski subjekt pokaže značajne ili opetovane nedostatke tijekom provedbe bitnih zahtjeva iz prethodnog ugovora o javnoj nabavi ili prethodnog ugovora o koncesiji čija je posljedica bila prijevremeni raskid tog ugovora, naknada štete ili druga slična sankcija.



3.5 Temeljem članka 254. ZJN-a, Naručitelj će isključiti gospodarskog subjekta iz postupka javne nabave ako je gospodarski subjekt kriv za ozbiljno pogrešno prikazivanje činjenica pri dostavljanju podataka potrebnih za provjeru odsutnosti osnova za isključenje ili za ispunjenje kriterija za odabir gospodarskog subjekta, ako je prikrrio takve informacije ili nije u stanju priložiti popratne dokumente u skladu s pododjeljkom 1. Europska jedinstvena dokumentacija o nabavi, odjeljkom C. Dokazivanje kriterija za kvalitativan odabir gospodarskog subjekta, poglavlja 4., III. glave, dijela drugog ZJN-a (odnosno u skladu s člancima 260.-263. ZJN-a).

Razdoblje isključenja (ostale osnove za isključenje gospodarskog subjekta):

Razdoblje isključenja gospodarskog subjekta kod kojeg su ostvarene osnove za isključenje iz članka 254. ZJN-a (odnosno iz točaka 3.3., 3.4. i 3.5. Dokumentacije o nabavi) iz postupka javne nabave je dvije godine od dana dotičnog događaja.

Napomena za gospodarske subjekte:

Odredbe točaka 3.3., 3.4. i 3.5. Dokumentacije o nabavi **odnose se i na podugovaratelje**. Ako Naručitelj utvrdi da postoji osnova za isključenje podugovaratelja, zatražiti će od gospodarskog subjekta zamjenu tog podugovaratelja u primjermom roku, ne kraćem od 5 dana (sukladno članku 221. ZJN-a).

Odredbe točaka 3.3., 3.4. i 3.5. Dokumentacije o nabavi **odnose se i na subjekte na čiju se sposobnost gospodarski subjekt oslanja**. Naručitelj će od gospodarskog subjekta zahtijevati da zamijeni subjekt na čiju se sposobnost oslonio radi dokazivanja kriterija za odabir, ako utvrdi da kod tog subjekta postoje osnove za isključenje (sukladno članku 275. ZJN-a).

Odredbe točaka 3.3., 3.4. i 3.5. Dokumentacije o nabavi **odnose se i na sve članove zajednice gospodarskih subjekata (ponuditelja)**.

4 KRITERIJ ZA ODABIR GOSPODARSKOG SUBJEKTA (UVJETI SPOSOBNOSTI)

Kriteriji za odabir gospodarskog subjekta (uvjeti sposobnosti) u ovom postupku javne nabave odnose se na: sposobnost za obavljanje profesionalne djelatnosti, te ekonomsku i financijsku sposobnost.

Gospodarski subjekti dokazuju svoju sposobnost sukladno uvjetima i dokumentima iz ove točke Dokumentacije o nabavi.



Grad Korčula sudjeluje u provedbi financijskog instrumenta sufinanciranog iz Europskog fonda za regionalni razvoj u sklopu Operativnog programa „Konkurentnost i kohezija“

U slučaju postojanja sumnje u istinitost podataka dostavljenih od strane gospodarskog subjekta sukladno člancima 264.-268. ZJN-a, Naručitelj može dostavljene podatke provjeriti kod izdavatelja dokumenta, nadležnog tijela ili treće strane koja ima saznanja o relevantnim činjenicama, osim u slučaju ako je gospodarski subjekt upisan u službeni popis odobrenih gospodarskih subjekata (sukladno člancima 264. i 279. ZJN-a).

4.1 Uvjeti sposobnosti za obavljanje profesionalne djelatnosti i dokumenti kojima se dokazuje ispunjavanje ovog uvjeta sposobnosti (kriterija za odabir gospodarskog subjekta)

Sposobnost za obavljanje profesionalne djelatnosti mora dokazati svaki gospodarski subjekt samostalno, svaki član zajednice gospodarskih subjekata i svaki podugovaratelj.

Sposobnost za obavljanje profesionalne djelatnosti NE MOŽE se dokazati oslanjajući se na sposobnost drugog subjekta ili podugovaratelja.

Gospodarski subjekt mora dokazati upis u sudski, obrtni, strukovni ili drugi odgovarajući registar u državi njegova poslovnog nastana.

Gospodarski subjekt obvezan je u ponudi, kao preliminarni dokaz da ispunjava uvjete sposobnosti iz točke 4.1. Dokumentacije o nabavi, dostaviti:

- ispunjen ESPD (Dio IV. Kriteriji za odabir, Odjeljak A: Sposobnost za obavljanje profesionalne djelatnosti: točka 1).

Sposobnost za obavljanje profesionalne djelatnosti gospodarskog subjekta iz točke 4.1. Dokumentacije o nabavi dokazuje se:

- izvatkom iz sudskog, obrtnog, strukovnog ili drugog odgovarajućeg registra koji se vodi u državi njegova poslovnog nastana.

4.2 Uvjeti ekonomske i financijske sposobnosti i njihove minimalne razine, te dokumenti kojima se dokazuje ispunjavanje ovih uvjeta sposobnosti (kriterija za odabir gospodarskog subjekta)

Naručitelj je odredio uvjete ekonomske i financijske sposobnosti kojima se osigurava da gospodarski subjekti imaju ekonomsku i financijsku sposobnost potrebnu za izvršenje ugovora o javnoj nabavi.

4.2.1 Minimalni godišnji promet

Naručitelj zahtijeva da gospodarski subjekt ima ukupni godišnji promet minimalno 9.000.000,00 kuna u svakoj od 3 (tri) posljednje financijske godine, ovisno o datumu osnivanja ili početka obavljanja djelatnosti gospodarskog subjekta, ako je informacija o tim prometima dostupna.



Gospodarski subjekt koji ima poslovni nastan izvan Republike Hrvatske, može imati iskazan promet u stranoj valuti, ali se obračun protuvrijednosti te valute u kune, u svrhu ocjene ekonomske i financijske sposobnosti gospodarskog subjekta prilikom pregleda i ocjene ponuda obavlja po srednjem tečaju Hrvatske narodne banke na dan početka postupka javne nabave.

Gospodarski subjekt obvezan je u ponudi, kao preliminarni dokaz da ispunjava uvjete sposobnosti iz točke 4.2.1. Dokumentacije o nabavi, dostaviti:

- ispunjen ESPD (Dio IV. Kriteriji za odabir, Odjeljak B: Ekonomska i financijska sposobnost: točka 1a), te ako je primjenjivo točka 3).

Ekonomska i financijska sposobnost gospodarskog subjekta iz točke 4.2.1. Dokumentacije o nabavi dokazuje se:

- **izjavom o ukupnom prometu** gospodarskog subjekta **u 3 (tri) posljednje dostupne financijske godine**, ovisno o datumu osnivanja ili početka obavljanja djelatnosti gospodarskog subjekta, ako je informacija o tim prometima dostupna.
- Ako gospodarski subjekt iz opravdanog razloga nije u mogućnosti predočiti dokumente i dokaze iz prethodnog stavka koje Naručitelj zahtijeva, on može dokazati svoju ekonomsku ili financijsku sposobnost bilo kojim drugim dokumentom koji Naručitelj smatra prikladnim. S tim u vezi, gospodarski subjekt može za vrijeme roka za dostavu ponuda (u zakonom propisanim rokovima) dostaviti upit Naručitelju o prihvatljivosti dokaza sposobnosti kojeg namjerava dostaviti umjesto traženog dokaza sposobnosti.

4.2.2 Uvjeti ekonomske i financijske sposobnosti, te oslanjanje na sposobnost drugih subjekata

Gospodarski subjekt može se u ovom postupku javne nabave radi dokazivanja ispunjavanja uvjeta ekonomske i financijske sposobnosti osloniti na sposobnost drugih subjekata, bez obzira na pravnu prirodu njihova međusobnog odnosa (sukladno članku 273. ZJN-a).

Ako se gospodarski subjekt oslanja na sposobnost drugih subjekata, **mora dokazati Naručitelju da će imati na raspolaganju potrebne resurse za izvršenje ugovora, primjerice prihvaćanjem obveze drugih subjekata da će te resurse staviti na raspolaganje gospodarskom subjektu** (sukladno članku 274. ZJN-a).

Naručitelj je obvezan, sukladno člancima 260.-269. ZJN-a, provjeriti ispunjavaju li drugi subjekti na čiju se sposobnost gospodarski subjekt oslanja relevantne kriterije za odabir gospodarskog subjekta te postoje li osnove za njihovo isključenje. Naručitelj će od gospodarskog subjekta zahtijevati da zamijeni subjekt na čiju se sposobnost oslonio radi dokazivanja kriterija za odabir, ako na temelju provjere utvrdi da kod tog subjekta postoje osnove za isključenje ili da ne udovoljava relevantnim kriterijima za odabir gospodarskog subjekta (sukladno članku 275. ZJN-a).



Ako se gospodarski subjekt oslanja na sposobnost drugih subjekata radi dokazivanja ispunjavanja kriterija ekonomske i financijske sposobnosti, Naručitelj će zahtijevati njihovu solidarnu odgovornost za izvršenje ugovora (sukladno članku 276. ZJN-a).

U slučaju da se gospodarski subjekt (ponuditelj/zajednica ponuditelja) oslanja na sposobnost drugih subjekata radi dokazivanja ispunjavanja kriterija ekonomske i financijske sposobnosti, tada dostavlja Izjavu koja sadržajno treba odgovarati Prilogu IV Izjava o davanju na raspolaganje resursa, te prihvaćanju solidarne odgovornosti za izvršenje ugovora.

Zajednica gospodarskih subjekata može se osloniti na sposobnost članova zajednice ili drugih subjekata pod uvjetima određenima u člancima 251.-279. ZJN-a (sukladno članku 277. ZJN-a).

4.3 Tehnička i stručna sposobnost

Naručitelj je odredio uvjete tehničke i stručne sposobnosti kojima se osigurava da ponuditelj ima iskustvo i tehničke resurse potrebne za izvršenje ugovora. Minimalne razine tehničke i stručne sposobnosti koje se zahtijevaju vezane su uz predmet nabave i razmjerne su predmetu nabave.

Obrazloženje: S obzirom na procijenjenu vrijednost nabave te kompleksnost robe koja se nabavlja, potrebno je osigurati da u realizaciji ugovora sudjeluju stručnjaci koji posjeduju znanje i iskustvo vezano uz instalaciju i održavanje opreme.

U slučaju da se gospodarski subjekt (ponuditelj/zajednica ponuditelja) oslanja na sposobnost drugih subjekata radi dokazivanja ispunjavanja kriterija tehničke i stručne sposobnosti, tada dostavlja Izjavu koja sadržajno treba odgovarati Prilogu IV Izjava o davanju na raspolaganje resursa, te prihvaćanju solidarne odgovornosti za izvršenje ugovora.

U nastavku se navode uvjeti Tehničke i stručne sposobnosti.

4.3.1 Popis izvršenih radova

Gospodarski subjekt može se oslanjati na sposobnost drugih subjekata radi dokazivanja ispunjavanja kriterija koji su vezani uz popis izvršenih radova, ti subjekti ukoliko nisu navedeni kao članovi zajednice ponuditelja, moraju biti navedeni kao podugovaratelji.

Sukladno članku 268.st.1. toč. 1. ZJN 2016 gospodarski subjekt mora dokazati da je u godini u kojoj je započeo postupak javne nabave i tijekom pet godina koje prethode toj godini izveo **minimalno 1 do najviše 3 istih ili sličnih radova zbrojeno u visini procijenjene vrijednosti nabave**. Pod istim ili sličnim radovima podrazumijeva se izgradnja,



Grad Korčula sudjeluje u provedbi financijskog instrumenta sufinanciranog iz Europskog fonda za regionalni razvoj u sklopu Operativnog programa „Konkurentnost i kohezija“

rekonstrukcija ili održavanje javne rasvjete te radovi na izgradnji i održavanju elektroenergetske mreže i objekata.

Gospodarski subjekt obvezan je u ponudi, kao preliminarni dokaz da ispunjava uvjete sposobnosti iz točke 4.3.1. Dokumentacije o nabavi, dostaviti:

- ispunjen obrazac ESPD - dio IV. Kriteriji za odabir, odjeljak C: Tehnička i stručna sposobnost, pitanje 1a) i ako je primjenjivo pitanje 10) -podugovaratelji

Tehnička i stručna sposobnost gospodarskog subjekta iz točke 4.3.1. Dokumentacije o nabavi dokazuje se:

- Popis radova u godini u kojoj je započeo postupak javne nabave (2021.) i tijekom pet godina (2017.-2020.) koje prethode toj godini koji sadrži ili mu se prilažu potvrde druge ugovorne strane o urednom izvođenju i ishodu radova istih ili sličnih predmetu nabave. Popis sadrži minimalno opis radova, vrijednost radova, datum završetka radova, navod o ishodu radova te naziv druge ugovorne strane.

Potvrda/e druge ugovorne strane o urednom izvođenju i ishodu najvažnijih radova treba sadržavati:

- naziv i sjedište druge ugovorne strane,
- naziv i sjedište izvođača,
- predmet ugovora,
- vrijednost izvedenih radova bez PDV-a,
- datum izvršenja radova
- navod da su radovi uredno izvršeni,
- puno ime i prezime, te potpis odgovorne osobe druge ugovorne strane.

U Popisu izvršenih radova, vrijednosti izvedenih radova mogu biti izražene i u valuti različitoj od valute HRK. Naručitelj će u tom slučaju, prilikom računanja protuvrijednosti, za valutu koja je predmet konverzije u HRK koristiti srednji tečaj Hrvatske narodne banke koji je u primjeni na dan početka postupka javne nabave.

4.3.2 Podaci o angažiranim tehničkim stručnjacima

Sukladno članku 268.st.1. toč. 4. ZJN 2016 gospodarski subjekt mora dokazati da raspolaže minimalno **1 (jednim) ovlaštenim voditeljem radova elektrotehničke struke** koji ispunjava uvjete iz Zakona o poslovima i djelatnostima prostornog uređenja i gradnje (NN 78/15, 118/18), te minimalno **2 (dvije) osobe SSS elektro struke (elektromonter, elektrotehničar i sl.) osposobljene za rad pod naponom.**

Gospodarski subjekt obvezan je u ponudi, kao preliminarni dokaz da ispunjava uvjete sposobnosti iz točke 4.3.2. Dokumentacije o nabavi, dostaviti:



Grad Korčula sudjeluje u provedbi financijskog instrumenta sufinanciranog iz Europskog fonda za regionalni razvoj u sklopu Operativnog programa „Konkurentnost i kohezija“

- Ispunjeni ESPD obrazac (Dio IV. Kriteriji za odabir, Odjeljak C: Tehnička i stručna sposobnost: točka 2), točka 6) i točka 8), ako je primjenjivo tj. u slučaju da ESPD obrazac dostavlja gospodarski subjekt na čiju se sposobnost ponuditelj oslanja.

Tehnička i stručna sposobnost gospodarskog subjekta iz točke 4.3.2. **Dokumentacije o nabavi dokazuje se sa niže navedenim dokumentima koji zajedno čine dokaz:**

1. Izjavom kojom gospodarski subjekt izjavljuje da će imati na raspolaganju tražene stručnjake koje mora navesti imenom i prezimenom s napomenom da će upravo navedena osoba sudjelovati u izvršavanju ugovora. Izjava mora biti ovjerena potpisom odgovorne osobe gospodarskog subjekta (ponuditelja);
2. Diplomom stručnjaka ili potvrda o položenom stručnom ispitu;
3. Potvrdom (s podacima iz imenika, upisnika, evidencije ili zbirke isprava) nadležne Hrvatske komore da je predloženi stručnjak – ovlaštenu voditelj građenja ili ovlaštenu voditelj radova aktivan član te Komore, da protiv njega nije izrečena mjera zabrane obavljanja poslova, te podaci o njegovoj tvrtki zaposlenja,

ili

potvrdom o upisu u evidenciju ovlaštenih stranih osoba nadležne Hrvatske komore,

ili

potvrdom o članstvu ili EU potvrdom odgovarajuće nadležne komore zemlje poslovnog nastana ili potvrdom o predanom Zahtjevu za obavljanje regulirane profesije odgovarajuće struke u Republici Hrvatskoj. Uz naveden potvrde ponuditelj mora dostaviti Izjavu koju daje osoba koja je ovlaštena na zastupanje pravne osobe, kojom se pravna osoba obvezuje da će po sklapanju ugovora dostaviti potvrdu nadležne Hrvatske komore o upisu u evidenciju stranih ovlaštenih osoba. Ukoliko najpovoljniji ponuditelj, koji je dao navedenu Izjavu (u vezi ove točke 4.3.2.), Naručitelju u roku od 30 dana od dana izvršnosti odluke o odabiru ne dostavi dokaz da je predloženi stručnjak ishodio sva potrebna rješenja/potvrde o ovlaštenju za voditelja radova ili građenja elektrotehničke struke sukladno zakonima Republike Hrvatske, smatrat će se da je odustao od svoje ponude te će mu se u tom slučaju naplatiti jamstvo za ozbiljnost ponude te će se u navedenom slučaju izvršiti ponovno rangiranje ponuda sukladno čl. 307. st. 7. ZJN 2016.

4. Životopis stručnjaka

Osoba koju ponuditelj navede u ponudi kao osobu odgovornu za izvođenje radova, mora zaista i sudjelovati kao tehnički stručnjak u projektu. Ukoliko ponuditelj nakon dodjele ugovora neće imati na raspolaganju tehničkog stručnjaka kojeg je naveo u ponudi, može odrediti neku drugu osobu, ako ta druga osoba ima sve kvalifikacije, spremu, struku i specifično iskustvo najmanje kao i prethodno predložen tehnički stručnjak čije specifično iskustvo je ocjenjivano u okviru



kriterija za odabir ponude, o čemu je u obvezi prethodno obavijestiti Naručitelja i dobiti njegovu pisanu suglasnost.

U obavljanju poslova građenja u svojstvu odgovorne osobe u Republici Hrvatskoj strana ovlaštena osoba dužna je primjenjivati propise Republike Hrvatske i služiti se hrvatskim jezikom i latiničnim pismom. Strana ovlaštena osoba koja u obavljanju poslova građenja u svojstvu odgovorne osobe koristi uslugu prevođenja, čini to na vlastitu odgovornost i trošak.

5. Potvrda o osposobljenosti za rad pod naponom

Izostankom bilo kojeg od gore navedena dokumenta smatrat će se da gospodarski subjekt nije dokazao svoju Tehničku i stručnu sposobnost traženu točkom 4.3.2. Dokumentacije o nabavi te će njegova ponuda u tom slučaju biti odbijena.

4.3.3 Podaci o tehničkoj opremi i mjerama za osiguranje kvalitete

Gospodarski subjekt raspolaže svjetiljkama koje zadovoljavaju tehničke zahtjeve propisane ovom dokumentacijom o nabavi, što će dokazati odgovarajućom dokumentacijom za svaki pojedini tip nuđene svjetiljke.

Gospodarski subjekt obvezan je u ponudi, kao preliminarni dokaz da ispunjava uvjete sposobnosti iz točke 4.3.3. Dokumentacije o nabavi, dostaviti:

- Ispunjeni ESPD obrazac (Dio IV. Kriteriji za odabir, Odjeljak C: Tehnička i stručna sposobnost: točka 3A)

Tehnička i stručna sposobnost gospodarskog subjekta iz točke 4.3.3. **Dokumentacije o nabavi dokazuje se sa niže navedenim dokumentima:**

- Tehnički listovi, Ispitna izvješća, svjetlotehnički proračuni i ostala tehnička dokumentacija navedena u točki 2.5 Dokumentacije o nabavi.

5.3.4. Norme osiguranja kvalitete i upravljanja okolišem

4.1. OPIS TEHNIČKIH MOGUĆNOSTI I MJERA ZA OSIGURANJE KVALITETE

Gospodarski subjekt mora biti osposobljen za aktivnosti upravljanja kvalitetom. Mjerna oprema koja se koristi za ispitivanje tijekom ulazne kontrole, kontrole u tijeku proizvodnje i kod završnih ispitivanja prije primopredaje, mora biti umjerena u utvrđenim vremenskim razmacima, te mora imati unaprijed definirane i normirane metode ispitivanja koje osiguravaju ponovljivost mjerenja.

Ponuditelj mora dokazati da posjeduje važeći certifikat o sukladnosti gospodarskog subjekta s normama za osiguranjem kvalitete iz serije ISO 9001 ili jednakovrijedne te certifikat o



Grad Korčula sudjeluje u provedbi financijskog instrumenta sufinanciranog iz Europskog fonda za regionalni razvoj u sklopu Operativnog programa „Konkurentnost i kohezija“

sukladnosti gospodarskog subjekta s normama za upravljanje okolišem iz serije ISO 14001 ili jednakovrijedne.

Kao preliminarni dokaz iz ove točke u ponudi se dostavlja:

ispunjeni eESPD obrazac (Dio IV. Odjeljak D. Sustavi za osiguravanje kvalitete i norme upravljanja okolišem)

Naručitelj će prije donošenja odluke o odabiru od ponuditelja koji je dostavio ekonomski najpovoljniju ponudu zatražiti da u primjerenom roku, ne kraćem od 5 (pet) dana, dostavi ažurirane popratne dokumente te će prihvatiti kao dovoljan dokaz:

Važeći certifikat iz serije ISO 9001 ili jednakovrijedne o sukladnosti gospodarskog subjekta s normama za osiguranjem kvalitete,

Naručitelj će priznati jednakovrijedne potvrde (certifikate) o sukladnosti sustava upravljanja kvalitete i zaštite na radu izdane od tijela osnovanih u drugim državama članicama. Naručitelj će prihvatiti i druge dokaze o jednakovrijednim mjerama za osiguranje kvalitete i za upravljanje zaštitom zdravlja i sigurnošću na radu.

Obrazloženje:

Certifikat ISO 9001: Ponuditelj mora dokazati da posluje po sustavu koji jamči zadovoljavajuću sigurnost po pitanju osiguranja kvalitete. Propisivanjem ovog uvjeta Naručitelj teži sklopiti posao s pouzdanim gospodarskim subjektom koji posjeduje sustav upravljanja kvalitetom certificiran i sukladan prema najboljoj praksi čime gospodarski subjekt pruža Naručitelju dokaz o sigurnosti i znanju primjene potrebnih internih procesa za uspješno ispunjenje tražene obveze.

Posjedovanje traženog certifikata garancija je Naručitelju da se radi o ponuditelju koji ima pouzdan sustav upravljanja kvalitetom, koji strogo poštuje pravila zaštite okoliša i koji ima propisane procedure zaštite zdravlja i sigurnosti na radu i koji može uspješno, kvalitetno i pravovremeno izvršiti tražene usluge.

NAVOD O MJERAMA ZA UPRAVLJANJE OKOLIŠEM KOJE ĆE GOSPODARSKI SUBJEKT BITI U MOGUĆNOSTI PRIMJENJIVATI PRILIKOM IZVRŠENJA UGOVORA

Gospodarski subjekt mora biti osposobljen za aktivnosti upravljanja okolišem koje će gospodarski subjekt biti u mogućnosti primjenjivati prilikom izvršenja ugovora.

Ponuditelj mora dokazati da posjeduje slijedeću potvrdu (certifikat) o sukladnosti gospodarskog subjekta s normama za upravljanje okolišem iz serije ISO 14001 ili jednakovrijedne.

Kao preliminarni dokaz iz ove točke u ponudi se dostavlja:

ispunjeni eESPD obrazac (Dio IV. Odjeljak D. Sustavi za osiguravanje kvalitete i norme upravljanja okolišem)



Grad Korčula sudjeluje u provedbi financijskog instrumenta sufinanciranog iz Europskog fonda za regionalni razvoj u sklopu Operativnog programa „Konkurentnost i kohezija“

Naručitelj će prije donošenja odluke o odabiru od ponuditelja koji je dostavio ekonomski najpovoljniju ponudu zatražiti da u primjerenom roku, ne kraćem od 5 (pet) dana, dostavi ažurirane popratne dokumente te će prihvatiti kao dovoljan dokaz:

Važeći certifikat iz serije ISO 14001 ili jednakovrijedne o sukladnosti gospodarskog subjekta s normama za upravljanje okolišem.

Naručitelj će priznati jednakovrijedne potvrde (certifikate) o sukladnosti sustava upravljanja okolišem izdane od tijela osnovanih u drugim državama članicama. Naručitelj će prihvatiti i druge dokaze o jednakovrijednim mjerama upravljanja okolišem.

Obrazloženje:

Certifikat HRN EN ISO 14001 upravljanja okolišem dokazuje da je sustav upravljanja okolišem Ponuditelja sukladan zahtjevima navedene međunarodne norme, da je usklađen s međunarodnim propisima te daje do znanja da Ponuditelj ima uspostavljene nužne interne procese radi ispunjavanja obveza norme, a samim time i jamstvo da će Ponuditelj uredno izvršiti usluge koje su predmet ove nabave.

Posjedovanje traženog certifikata garancija je Naručitelju da se radi o ponuditelju koji ima pouzdan sustav koji poštuje pravila zaštite okoliša.



Grad Korčula sudjeluje u provedbi financijskog instrumenta sufinanciranog iz Europskog fonda za regionalni razvoj u sklopu Operativnog programa „Konkurentnost i kohezija“

5 EUROPSKA JEDINSTVENA DOKUMENTACIJA O NABAVI

5.1 Gospodarski subjekt je obvezan u ponudi dostaviti ESPD kao preliminarni dokaz da ispunjava tražene kriterije za kvalitativni odabir gospodarskog subjekta.

Europska jedinstvena dokumentacija o nabavi (*engl. European Single Procurement Document – ESPD*) je ažurirana formalna izjava gospodarskog subjekta, koja služi kao preliminarni dokaz umjesto potvrda koje izdaju tijela javne vlasti ili treće strane, a kojima se potvrđuje da taj gospodarski subjekt:

1. nije u jednoj od situacija zbog koje se gospodarski subjekt isključuje ili može isključiti iz postupka javne nabave (osnove za isključenje);
2. ispunjava tražene kriterije za odabir gospodarskog subjekta.

Gospodarski subjekt dostavlja europsku jedinstvenu dokumentaciju o nabavi na standardnom obrascu u ponudi, a Naručitelj je mora prihvatiti. Europska jedinstvena dokumentacija o nabavi dostavlja se isključivo u elektroničkom obliku sukladno članku 261. ZJN-a.

e-ESPD zahtjev u obliku xml datoteke je sastavni dio ove Dokumentacije o nabavi.

U ESPD-u navode se izdavatelji popratnih dokumenata te ona sadržava izjavu da će gospodarski subjekt moći, na zahtjev i bez odgode, Naručitelju dostaviti te dokumente. Ako Naručitelj može dobiti popratne dokumente izravno, pristupanjem bazi podataka, gospodarski subjekt u ESPD-u navodi podatke koji su potrebni u tu svrhu, npr. internetska adresa baze podataka, svi identifikacijski podaci i izjava o pristanku, ako je potrebno (sukladno članku 260. ZJN-a).

5.2 Upute za popunjavanje ESPD obrasca (naznaka koje podatke u ESPD-u gospodarski subjekt mora navesti)

Europska komisija je 5. siječnja 2016. usvojila Provedbenu uredbu (EU) 2016/7 o utvrđivanju standardnog obrasca za europsku jedinstvenu dokumentaciju o nabavi. Provedbena uredba objavljena je u Službenom listu Europske unije L 3/2016 od 6. siječnja 2016., a može se pronaći na:

<http://eur-lex.europa.eu/legal-content/HR/TXT/HTML/?uri=CELEX:32016R0007&from=HR>

Prilikom kreiranja e-ESPD odgovora gospodarski subjekti se trebaju pridržavati:

- uputa iz Priloga 1. Provedbene Uredbe Komisije (EU) 2016/7 od 5. siječnja 2016. o utvrđivanju standardnog obrasca za europsku jedinstvenu dokumentaciju o nabavi;
- uputa iz ove Dokumentacije o nabavi (posebno vidjeti dijelove Dokumentacije o nabavi vezane za osnove za isključenje gospodarskog subjekta i uvjete sposobnosti).



Grad Korčula sudjeluje u provedbi financijskog instrumenta sufinanciranog iz Europskog fonda za regionalni razvoj u sklopu Operativnog programa „Konkurentnost i kohezija“

Gospodarski subjekti dostavljaju e-ESPD odgovor u obliku xml datoteke kako slijedi:

- Gospodarski subjekt koji **sudjeluje sam i ne oslanja se na sposobnosti** drugih subjekata kako bi ispunio kriterije za odabir dužan je **ispuniti jedan ESPD**;
- Gospodarski subjekt koji **sudjeluje sam, ali se oslanja na sposobnosti** najmanje jednog drugog subjekta mora osigurati da Naručitelj zaprimi **njegov ESPD zajedno sa zasebnim ESPD-om** u kojem su navedeni relevantni podaci (vidjeti Dio II., Odjeljak C) **za svaki subjekt na koji se oslanja**;
- Gospodarski subjekt koji namjerava dati dio ugovora o javnoj nabavi u podugovor obavezan je u ponudi dostaviti **ESPD za podugovaratelja** (vidjeti Dio II., Odjeljak D);
- Ako skupine gospodarskih subjekata (**zajednica gospodarskih subjekata**), uključujući privremena udruženja, zajedno sudjeluju u postupku nabave, nužno je dostaviti zaseban ESPD u kojem su utvrđeni podaci zatraženi na temelju dijelova II. – V. **za svaki gospodarski subjekt koji sudjeluje u postupku.**

e-ESPD odgovor se popunjava kako slijedi:

- Dio I. Podaci o postupku nabave i javnom naručitelju ili naručitelju
- Dio II. Podaci o gospodarskom subjektu
 - odjeljak A: Podaci o gospodarskom subjektu;
 - odjeljak B: Podaci o zastupnicima gospodarskog subjekta;
 - odjeljak C: Podaci o oslanjanju na sposobnost drugih subjekata; te
 - odjeljak D: Podaci o podugovarateljima na čije se sposobnosti gospodarski subjekt ne oslanja.
- Dio III. Osnove za isključenje:
 - odjeljak A: Osnove povezane s kaznenim presudama;
 - odjeljak B: Osnove povezane s plaćanjem poreza ili doprinosa za socijalno osiguranje;
 - odjeljak C: Osnove povezane s insolventnošću, sukobima interesa ili poslovnim prekršajem.
- Dio IV. Kriteriji za odabir:
 - odjeljak A: Sposobnost za obavljanje profesionalne djelatnosti: točka 1;
 - odjeljak B: Ekonomska i financijska sposobnost: točka 1a), ako je primjenjivo točka 3; te točka 6;
 - odjeljak C: Tehnička i stručna sposobnost prema ovoj dokumentaciji o nabavi
- Dio VI. Završne izjave



5.2.1 Provjera informacija navedenih u ESPD-u

Sukladno članku 262. ZJN-a, Naručitelj može u bilo kojem trenutku tijekom postupka javne nabave, ako je to potrebno za pravilno provođenje postupka, provjeriti informacije navedene u europskoj jedinstvenoj dokumentaciji o nabavi kod nadležnog tijela za vođenje službene evidencije o tim podacima (npr. kaznena evidencija) sukladno posebnom propisu i zatražiti izdavanje potvrde o tome, uvidom u popratne dokumente ili dokaze koje već posjeduje, ili izravnim pristupom elektroničkim sredstvima komunikacije besplatnoj nacionalnoj bazi podataka na hrvatskom jeziku.

Ako se ne može obaviti provjera ili ishoditi potvrda sukladno prethodno navedenom, **Naručitelj može zahtijevati od gospodarskog subjekta da u primjerenom roku, ne kraćem od pet dana, dostavi sve ili dio popratnih dokumenata ili dokaza.**

5.2.2 Dostava ažuriranih popratnih dokumenata

Naručitelj može prije donošenja odluke u postupku javne nabave velike vrijednosti od ponuditelja koji je podnio ekonomski najpovoljniju ponudu zatražiti da u primjerenom roku, ne kraćem od pet dana, dostavi ažurirane popratne dokumente u skladu sa člancima 264.-268. ZJN-a i člancima 270.-272. ZJN-a, osim ako već posjeduje dokumente te uzorke za svaki pojedini tip svjetiljke prema troškovniku.

Dostava dokumenata i dokaza propisana je u članku 20. Pravilnika o dokumentaciji o nabavi i ponudi u postupcima javne nabave (*Narodne novine*, br. 65/17 i 75/20).

Ažurirani popratni dokument je svaki dokument u kojem su sadržani **podaci važeći, odgovaraju stvarnom činjeničnom stanju u trenutku dostave Naručitelju te dokazuju ono što je gospodarski subjekt naveo u ESPD-u.**

Ažurirane popratne dokumente ponuditelji mogu dostaviti u neovjerenj preslici elektroničkim sredstvima komunikacije ili na drugi dokaziv način. Neovjerenom preslikom smatra se i neovjeren preslika elektroničke isprave na papiru. U svrhu dodatne provjere informacija u navedenim slučajevima Naručitelj može zatražiti dostavu ili stavljanje na uvid izvornika ili ovjerenih preslika jednog ili više traženih dokumenata (sve sukladno članku 20. Pravilnika o dokumentaciji o nabavi te ponudi u postupcima javne nabave).

Naručitelj može pozvati gospodarske subjekte da nadopune ili objasne dokumente zaprimljene sukladno člancima 264.-268. ZJN-a i člancima 270.-272. ZJN-a.

Ako ponuditelj koji je podnio ekonomski najpovoljniju ponudu ne dostavi ažurne popratne dokumente u ostavljenom roku ili njima ne dokaže da ispunjava uvjete iz članka 260. stavka 1. točaka 1.-3. ZJN-a, Naručitelj je obavezan odbiti ponudu tog ponuditelja te postupiti



sukladno članku 263. stavku 1. ZJN-a u odnosu na ponuditelja koji je podnio sljedeću najpovoljniju ponudu ili poništiti postupak javne nabave, ako postoje razlozi za poništenje.



Grad Korčula sudjeluje u provedbi financijskog instrumenta sufinanciranog iz Europskog fonda za regionalni razvoj u sklopu Operativnog programa „Konkurentnost i kohezija“

6 PODACI O PONUDI

Ponuda je izjava volje ponuditelja u pisanom obliku da će isporučiti robu, pružiti usluge ili izvesti radove u skladu s uvjetima i zahtjevima iz Dokumentacije o nabavi.

Pri izradi ponude ponuditelj se mora pridržavati zahtjeva i uvjeta iz Dokumentacije o nabavi te ne smije mijenjati ni nadopunjavati tekst Dokumentacije o nabavi.

Ponuda obvezuje ponuditelja do isteka roka valjanosti ponude, a na zahtjev Naručitelja ponuditelj može produžiti rok valjanosti svoje ponude (sukladno članku 280. ZJN-a).

6.1 Sadržaj i način izrade ponude

6.1.1 Sadržaj ponude

Gospodarski subjekt se pri izradi ponude mora pridržavati zahtjeva i uvjeta iz ove dokumentacije o nabavi. **Dokumentaciju o nabavi gospodarski subjekt može preuzeti s internetskih stranica Narodnih novina (<https://eojn.nn.hr/Oglasnik/>).**

Ponuda treba biti popunjena prema uputama iz dokumentacije o nabavi. Ponudu obavezno sačinjavaju:

1. popunjeni ponudbeni list, uključujući uvez ponude
2. jamstvo za ozbiljnost ponude
3. popunjena i potpisana Izjava ponuditelja o jamstvenom roku (Prilog I)
4. popunjen ESPD obrazac (Prilog II)
5. popunjen troškovnik (Prilog III)
6. popunjena i potpisana Izjava o davanju na raspolaganje resursa, te prihvaćanju solidarne odgovornosti za izvršenje ugovora (Prilog IV)
7. dokaznice tehničkih specifikacije sukladno točki 2.5 Dokumentacije o nabavi.

Ponuda se izrađuje na način da čini cjelinu. Ako zbog opsega ili drugih objektivnih okolnosti ponuda ne može biti izrađena na način da čini cjelinu, onda se izrađuje u dva ili više dijelova.

Ponudbeni list sadrži:

1. podatke o naručitelju (naziv ili tvrtka, sjedište, OIB)
2. podaci o ponuditelju (naziv ili tvrtka, sjedište, OIB ili nacionalni identifikacijski broj, broj računa, navod o tome je li ponuditelj u sustavu poreza na dodanu vrijednost (PDV-a), poštanska adresa, adresa elektroničke pošte, kontakt osoba ponuditelja, broj telefona i faksa)
3. predmet nabave,
4. podatke o podugovarateljima i podatke o dijelu ugovora o javnoj nabavi, ako se dio ugovora o javnoj nabavi daje u podugovor,
5. cijenu ponude bez poreza na dodanu vrijednost (bez PDV-a),



6. iznos poreza na dodanu vrijednost (PDV),
7. cijenu ponude s porezom na dodanu vrijednost (s PDV-om),
8. rok valjanosti ponude.

Ako se radi o zajednici gospodarskih subjekata, ponudbeni list sadrži podatke iz točke 2. **za svakog člana zajednice uz obveznu naznaku člana koji je voditelj zajednice te ovlašten za komunikaciju s naručiteljem** (sukladno članku 7. Pravilnika o dokumentaciji o nabavi te ponudi u postupcima javne nabave).

Upis cijene i poreza na dodanu vrijednost (PDV-a): Ako ponuditelj nije u sustavu PDV-a ili je predmet nabave oslobođen PDV-a, u ponudbenom listu, na mjesto predviđeno za upis cijene ponude s PDV-om, upisuje se isti iznos kao što je upisan na mjestu predviđenom za upis cijene ponude bez PDV-a, a mjesto predviđeno za upis iznosa PDV-a ostavlja se prazno.

6.1.2 Način izrade ponude

Ponuditelj je obvezan izraditi ponudu u formatu dokumenta koji je odredio naručitelj: **pdf format (osim troškovnika i e-ESPD odgovora).**

Troškovnik se popunjava i dostavlja u .xls formatu. Nije dozvoljena izmjena Troškovnika, već je dozvoljeno samo popunjavanje polja predviđenih za unos podataka.

Ponudbeni list sastavni je dio elektroničkog uveza ponude kojeg sustav EOJN-a RH automatski generira temeljem podataka u korisničkom računu ponuditelja te unesenih podataka u pripremi ponude. Nije prihvatljivo dodatno i višestruko učitavanje ponudbenih listova.

EOJN RH osigurava da su ponuda i svi njezini dijelovi koji su dostavljeni elektroničkim sredstvima komunikacije izrađeni na način da čine cjelinu te da su sigurno uvezani.

Ponuditelj nije obvezan označiti stranice ponude koja se dostavlja elektroničkim sredstvima komunikacije. Ponuditelj nije obvezan dostaviti presliku ponude koja se dostavlja elektroničkim sredstvima komunikacije.

Ako se dijelovi ponude dostavljaju sredstvima komunikacije koja nisu elektronička, ponuditelj mora u ponudi navesti koji dijelovi se tako dostavljaju.

Način izrade dijelova ponude koji se dostavljaju sredstvima komunikacije koja nisu elektronička – odgovarajuće se primjenjuju odredbe članka 9. Pravilnika o dokumentaciji o nabavi te ponudi u postupcima javne nabave.



6.2 Način dostave ponude

6.2.1 Način dostave ponude elektroničkim sredstvima komunikacije

Ponuda se dostavlja elektroničkim sredstvima komunikacije putem EOJN-a RH, sukladno odredbama ove Dokumentacije o nabavi.

Elektronički prijenos i dostava ponuda provodi se putem EOJN-a RH te sukladno objavljenim uputama na stranici <https://eojn.nn.hr> . EOJN RH kriptira ponudu na način da se onemogućiti uvid u ponudu prije isteka roka za dostavu ponuda.

Ponuda obvezuje ponuditelja do isteka roka valjanosti ponude, a na zahtjev javnog naručitelja ponuditelj može produžiti rok valjanosti svoje ponude (sukladno članku 280. stavku 9. ZJN-a).

Smatra se da ponuda dostavljena elektroničkim sredstvima komunikacije putem EOJN-a RH obvezuje ponuditelja u roku valjanosti ponude neovisno o tome je li potpisana ili nije te naručitelj ne smije odbiti takvu ponudu samo zbog toga razloga (sukladno članku 280. stavku 10. ZJN-a).

Trenutak zaprimanja ponude koja se dostavlja elektroničkim sredstvima komunikacije dokumentira se potvrdom o zaprimanju ponude koja se ovjerava elektroničkim vremenskim žigom. EOJN RH bez odgode obavještava ponuditelja o trenutku zaprimanja njegove ponude, datum i vrijeme (sukladno članku 15. Pravilnika o dokumentaciji o nabavi te ponudi u postupcima javne nabave).

Izmjena ponude i odustajanje od ponude

Ponuditelj može do isteka roka za dostavu ponuda mijenjati svoju ponudu ili od nje odustati. Ponuditelj je obvezan izmjenu ili odustanak od ponude dostaviti na isti način kao i osnovnu ponudu s naznakom da se radi o izmjeni ili odustanku.

U slučaju odustanka od ponude, EOJN RH trajno onemogućava pristup toj ponudi ako je dostavljena elektroničkim sredstvima komunikacije, a Naručitelj je obvezan vratiti ponuditelju ponudu ili njezine dijelove ponude ako su dostavljeni sredstvima komunikacije koja nisu elektronička (odgovarajuće se primjenjuju odredbe članka 12. Pravilnika o dokumentaciji o nabavi te ponudi u postupcima javne nabave).

Odgovornost za rad EOJN-a RH

Sukladno članku 67. ZJN-a EOJN RH je usluga od općeg gospodarskog interesa. Javnu ovlast za pružanje ove usluge imaju Narodne novine d.d. Za rad EOJN-a RH primjenjuju se odredbe Zakona o javnoj nabavi. Naručitelj nije odgovoran za neispravan rad i zastoj u radu EOJN-a RH ili tehničku nemogućnost zainteresiranog gospodarskog subjekta da dostavi



Grad Korčula sudjeluje u provedbi financijskog instrumenta sufinanciranog iz Europskog fonda za regionalni razvoj u sklopu Operativnog programa „Konkurentnost i kohezija“

ponudu u elektroničkom obliku putem EOJN-a RH, u roku propisanom Dokumentacijom o nabavi.

Postupanje u postupku javne nabave u slučaju nedostupnosti EOJN-a RH propisano je Pravilnikom o dokumentaciji o nabavi te ponudi u postupcima javne nabave (glava V).

6.2.2 Način dostave sredstvima komunikacije koja nisu elektronička

U ovom dijelu odgovarajuće se primjenjuje članci 9. i 11. Pravilnika o dokumentaciji te ponudi u postupcima javne nabave.

Ako se dijelovi ponude dostavljaju sredstvima komunikacije koja nisu elektronička, **ponuditelj mora u ponudi navesti koji dijelovi se tako dostavljaju.** Dio/dijelovi ponude koji se dostavljaju sredstvima komunikacije koja nisu elektronička izrađuju se na način da čine cjelinu. Dio/dijelovi ponude uvezuje se na način da se onemogući naknadno vađenje ili umetanje listova.

Dijelove ponude kao što je jamstvo za ozbiljnost ponude, koje ne može biti uvezano ponuditelj obilježava nazivom i navodi u sadržaju ponude kao dio ponude.

Dostava jamstva za ozbiljnost ponude

Jamstvo za ozbiljnost ponude dostavlja se u zatvorenoj omotnici na adresu Naručitelja navedenu u Dokumentaciji o nabavi.

Na omotnici ponude mora biti naznačeno:

1. naziv i adresa Naručitelja
2. naziv i adresa ponuditelja
3. evidencijski broj nabave
4. naziv predmeta nabave,
5. naznaka »dio ponude koji se dostavlja odvojeno - Jamstvo za ozbiljnost ponude«
6. naznaka »ne otvaraj«.

Ako ponuditelj dostavlja jamstvo za ozbiljnost ponude u papirnatom obliku, **ono je važeće samo u izvorniku.** Jamstvo za ozbiljnost ponude dostavlja se u roku za dostavu ponuda.

6.3 Minimalni zahtjevi koje varijante ponude trebaju zadovoljiti

Varijante ponude nisu dopuštene

6.4 Način određivanja cijene ponude

Cijena ponude piše se brojkama u apsolutnom iznosu i izražava se u hrvatskim kunama. Cijena ponude iskazuje se za cjelokupan predmet nabave. Ponuđene cijene su nepromjenjive



Grad Korčula sudjeluje u provedbi financijskog instrumenta sufinanciranog iz Europskog fonda za regionalni razvoj u sklopu Operativnog programa „Konkurentnost i kohezija“

(fiksne). Cijena ponude je nepromjenjiva za cijelo vrijeme trajanja ugovora. U cijenu ponude bez poreza na dodanu vrijednost moraju biti uračunati svi troškovi, uključujući posebne poreze, trošarine i carine, ako postoje, te popusti. Gospodarski subjekt mora popuniti priloženi troškovnik i upisati sve jedinične i ukupne cijene, kao i sveukupni iznos. Sve mora biti čitko i jasno napisano. Kada cijena ponude bez poreza na dodanu vrijednost izražena u Troškovniku ne odgovara cijeni ponude bez poreza na dodanu vrijednost izraženoj u ponudbenom listu, vrijedi cijena ponude bez poreza na dodanu vrijednost izražena u Troškovniku.

Ako ponuditelj ne postupi u skladu sa zahtjevima iz ovog poglavlja ili promijeni tekst ili količine navedene u Troškovniku, smatrat će se da je takav Troškovnik nepotpun i nevažeći te će ponuda biti odbijena.

Gospodarskim subjektima se preporuča da prije davanja ponude prouče kompletnu projektno-tehničku dokumentaciju i troškovnike, temeljem kojih će se izvoditi predmetni radovi, te se upoznaju s uvjetima izvođenja radova na lokaciji, budući da im se zbog nepoznavanja istih neće priznati pravo na kasniju izmjenu cijene ili bilo koje druge odredbe iz ove Dokumentacije i Ugovora o javnoj nabavi.

6.5 Valuta ponude

Valuta ponude je hrvatska kuna (HRK).

6.6 Kriterij za odabir ponude te relativni ponder kriterija ili, ako je primjenjivo, kriterije po redoslijedu od najvažnijeg do najmanje važnog, osim ako su kriteriji određeni u pozivu na nadmetanje ili će kriteriji biti određeni u pozivu na dostavu ponude, na pregovaranje ili na sudjelovanje u dijalogu

Kriterij za odabir ponude je ekonomski najpovoljnija ponuda. Ekonomski najpovoljnijom ponudom smatrat će se ona ponuda koja ostvari najveći broj bodova po zadanim kriterijima. Najveći broj bodova koji se može ostvariti je **100,00**.

Ponude se uspoređuju na temelju ukupnog broja ostvarenih bodova na dvije decimale. Ako su dvije ili više valjanih ponuda jednako rangirane prema kriteriju za odabir ponude, javni naručitelj odabrat će ponudu koja je zaprimljena ranije sukladno članku 302. stavku 3. Zakona o javnoj nabavi.

Kriteriji za odabir ekonomski najpovoljnije ponude u ovom postupku javne nabave su sljedeći:

- Cijena ponude bez PDV-a = 60%, odnosno 60 bodova (C)
- Broj izvršenih ugovora 25%, odnosno 25 bodova (BIU)
- Iskustvo stručnjaka 15%, odnosno 15 bodova (IS).



Grad Korčula sudjeluje u provedbi financijskog instrumenta sufinanciranog iz Europskog fonda za regionalni razvoj u sklopu Operativnog programa „Konkurentnost i kohezija“

Ukupan broj bodova za određenu ponudu će se izračunati prema formuli:

$$U = C + BIU + IS$$

pri čemu je

U - ukupan broj bodova

C - broj bodova koji je ponuda dobila za ponuđenu cijenu

BIU – broj bodova koji je ponuda dobila za dostavljeni broj izvršenih ugovora

IS – broj bodova koji je ponuda dobila za dostavljeno iskustvo stručnjaka

Opis kriterija i način utvrđivanja bodovne vrijednosti

Rb	Kriterij	Broj bodova
A.	Cijena ponude (C)	60
B.	Broj izvršenih Ugovora (BIU)	25
C.	Iskustvo stručnjaka (IS)	15
	Maximalni broj bodova	100

Nakon što Naručitelj za svaku ponudu utvrdi bodovnu vrijednost prema pojedinim kriterijima, zbrojit će se bodovi dodijeljeni po svakom od kriterija kako bi se dobio ukupan broj bodova za pojedinu ponudu.

$$ENP = C + BIU + IS$$

Najpovoljnija je ona ponuda koja je ostvarila ukupni najveći broj bodova prema svim navedenim kriterijima. U slučaju da su dvije ili više ponuda jednako rangirane prema kriteriju odabira, Naručitelj će odabrati ponudu koja je zaprimljena ranije.

A) Cijena ponude

Maksimalan broj bodova (60) će se dodijeliti ponudi s najnižom cijenom. Ovisno o najnižoj cijeni ponude ostale ponude će dobiti manji broj bodova sukladno sljedećoj formuli:

$$C = \frac{C_n}{C_p} * 60$$

pri čemu je

C - broj bodova koju je ponuda dobila za ponuđenu cijenu

C_n – najniža cijena ponuđena u postupku javne nabave

C_p – cijena ponude koja je predmet ocjene

60 – maksimalan broj bodova za cjenovni kriterij.



Grad Korčula sudjeluje u provedbi financijskog instrumenta sufinanciranog iz Europskog fonda za regionalni razvoj u sklopu Operativnog programa „Konkurentnost i kohezija“

Dodatni ne-cjenovni kriterij

B) Broj izvršenih Ugovora (BIU)

Naručitelj kao jedan od kriterija određuje broj izvršenih ugovora na objektima usporedive složenosti u isporuci roba u javnoj rasvjeti, rekonstrukciji ili izgradnji javne rasvjete, u godini u kojoj je započeo postupak javne nabave i tijekom sedam (7) godina koje prethode toj godini. S obzirom na vrijednost, količinu te opseg ovog predmeta nabave Naručitelj kao jedan od ključnih kriterija pri bodovanju ponuda traži da ponuditelji za referencu prilože popis uredno izvršenih ugovora koji mora biti izvršen u godini u kojoj je započeo postupak javne nabave i tijekom sedam (7) godina koje prethode toj godini.

Ponude se vrednuju prema tablicama A), i B) kako slijedi:

TABLICA A)

	Broj referenci	Broj bodova
Broj izvršenih ugovora na objektima usporedive složenosti u isporuci roba u javnoj rasvjeti, rekonstrukciji ili izgradnji javne rasvjete	0-3	0
	4-6	1
	7-9	3
	10-12	5
	13 -15	8
	16 - 18	10
	19 -21	12
	22 - 24	15
	25 i više	20

Popis uredno izvršenih ugovora odnosno referentna lista se može dati u slobodnoj formi i treba sadržavati sve podatke kako bi se pravilno ocijenile reference.

Kao dokaz ponuditelj u ponudi mora dostaviti potvrde o uredno izvršenim ugovorima na objektima usporedive složenosti u isporuci roba u javnoj rasvjeti, rekonstrukciji ili izgradnji javne rasvjete u godini u kojoj je započeo postupak javne ili izgradnji nabave i tijekom sedam (7) godina koje prethode toj godini. Potvrde trebaju sadržavati predmet ugovora, vrijednost ugovora bez PDV-a, datum izvršenja i ovjeru druge ugovorne strane.



TABLICA B) Ugovor čija je vrijednost najmanje jednaka procijenjenoj vrijednosti nabave

Ugovor	Broj referenci	Broj bodova
	0	0
	1 i više	5

Popis uredno izvršenih ugovora odnosno referentna lista se može dati u slobodnoj formi i treba sadržavati sve podatke kako bi se pravilno ocijenile reference.

Kao dokaz ponuditelj u ponudi mora dostaviti potvrde o uredno izvršenim ugovorima na objektima usporedive složenosti u isporuci roba u javnoj rasvjeti, rekonstrukciji ili izgradnji javne rasvjete u godini u kojoj je započeo postupak javne ili izgradnji nabave i tijekom sedam (7) godina koje prethode toj godini. Potvrde trebaju sadržavati predmet ugovora, vrijednost ugovora bez PDV-a, datum izvršenja i ovjeru druge ugovorne strane.

Ukupan BIU se dobije zbrajanje bodova iz tablice A i tablice B prema broju dostavljenih potvrda o uredno izvršenim ugovorima.

$$BIU = BIU_{Tab A} + BIU_{Tab B}$$

C) Iskustvo stručnjaka (IS)

Naručitelj kao posljednji kvalitativni kriterij bodovanja vrednuje iskustvo stručnjaka angažiranog na izvršenju ugovora iz ove točke Dokumentacije o nabavi u sklopu kojega ponuditelji dostavljaju:

Za pojedine ugovorene i uredno izvršene radove na izgradnji ili rekonstrukciji ili modernizaciji rasvjete, primjenom mjera energetske učinkovitosti i zaštite od svjetlosnog onečišćenja u vrijednosti svakog pojedinog Ugovora od minimalno 1.000.000,00 kn (bez PDV-a) u godini u kojoj je započeo postupak javne nabave i tijekom sedam (7) godina koje prethode toj godini boduje se iskustvo jednog stručnjaka, diplomiranog inženjera elektrotehnike – VSS (dipl.ing.el.) / magistra inženjer elektrotehnike (mag.ing.el.) / inženjer elektrotehnike (ing.el.) – inženjer gradilišta ili voditelja radova elektrotehničke struke.

Iskustvo se vrednuje prema tablici kako slijedi:

Iskustvo angažiranog stručnjaka	Broj ugovora referentnih radova angažiranog stručnjaka	Broj bodova
	0	0



	1	2
	2	4
	3	6
	4	9
	5	12
	6 i više	15

Kao dokaz navedenog ponuditelj u ponudi mora dostaviti:

- Potvrde o izvršenim radovima na izgradnji ili rekonstrukciji ili modernizaciji rasvjete, primjenom mjera energetske učinkovitosti i zaštite od svjetlosnog onečišćenja, izvršenih u godini u kojoj je započeo postupak javne nabave i tijekom sedam (7) godina koje prethode toj godini, s vrijednošću bez PDV-a, datumom izvršenja, imenom i prezimenom inženjera gradilišta ili voditelja radova, nazivom i ovjerom druge ugovorne strane.
- **Izjavu o inženjeru gradilišta ili voditelju radova s referentnom listom** (PRILOG 5. ove Dokumentacije) uredno izvršenih gore navedenih vrsta isporuka koja mora sadržavati: predmet isporuke, ime druge ugovorne strane (Naručitelj), vrijednost ugovora bez PDV-a i datum ispunjenja. Točnost podataka s referentne liste isporuka ovjerava vlastoručnim potpisom.

Stručnjak imenovan u Izjavi o inženjeru gradilišta ili voditelju radova (PRILOG 5. ove Dokumentacije) zaista mora i sudjelovati u provedbi ugovora.

Ukoliko ponuditelj ne dostavi navedene dokumente u ponudi, dodijeliti će mu se 0 bodova.

6.7 Jezik i pismo na kojem se izrađuje ponuda ili njezin dio

Naručitelj je cjelokupnu Dokumentaciju o nabavi izradio na hrvatskom jeziku i latiničnom pismu. U dokumentaciji o nabavi mogu biti korišteni neki stručni izrazi na stranom jeziku, za koje Naručitelj nije naveo prijevod na hrvatski jezik budući da navedeni izrazi imaju međunarodnu i višejezičnu primjenu te za iste nema adekvatan prijevod na hrvatski jezik.

Ponuditelji se obvezuju svoje ponude, zajedno s pripadajućom dokumentacijom, izraditi na hrvatskom jeziku i latiničnom pismu. Ako su neki od dijelova ponude traženih dokumentacijom o nabavi na nekom od stranih jezika ponuditelj je dužan uz navedeni dokument na stranom jeziku dostaviti i prijevod na hrvatski jezik navedenog dokumenta izvršen po ovlaštenom sudskom tumaču, izuzev stručnih izraza na stranom jeziku koji imaju međunarodnu i višejezičnu primjenu te za iste nema adekvatan prijevod na hrvatski jezik.

Prijevod dokumenata izvršen po ovlaštenom sudskom tumaču mora sadržavati i Potvrdu ovlaštenog sudskog tumača kojom se potvrđuje da prijevod potpuno odgovara izvorniku



Grad Korčula sudjeluje u provedbi financijskog instrumenta sufinanciranog iz Europskog fonda za regionalni razvoj u sklopu Operativnog programa „Konkurentnost i kohezija“

sastavljenom na stranom jeziku, temeljem Pravilnika o stalnim sudskim tumačima (Narodne novine, broj 88/08 i 38/14).

6.8 Rok valjanosti ponude

Rok valjanosti ponude je 90 dana od dana otvaranja ponuda (uključujući i dan otvaranja). Na zahtjev Naručitelja, ponuditelj može produžiti rok valjanosti svoje ponude. Ako tijekom postupka javne nabave istekne rok valjanosti ponude i jamstva za ozbiljnost ponude, Naručitelj će obvezno prije odabira zatražiti produženje roka valjanosti ponude jamstva od ponuditelja koji je podnio ekonomski najpovoljniju ponudu u primjerenom roku ne kraćem od 5 (pet) dana.

6.9 Smatra se da ponuda dostavljena elektroničkim sredstvima komunikacije putem EOJN-a RH obvezuje ponuditelja u roku valjanosti ponude neovisno o tome je li potpisana ili nije te naručitelj ne smije odbiti takvu ponudu samo zbog toga razloga.

7 OSTALE ODREDBE

7.1 Podaci o terminu obilaska lokacije ili neposrednog pregleda dokumenata koji potkrepljuju dokumentaciju o nabavi

Na pisani zahtjev gospodarskog subjekta, uz prethodnu najavu na e-mail adresu (e-poštu) navedenu u točki 1.2. Dokumentacije o nabavi, moguće je izvršiti obilazak lokacije (sustav javne rasvjete koji je predmet modernizacije-obnove) do roka za dostavu ponuda.

Naručitelj će svim zainteresiranim gospodarskim subjektima omogućiti uvid u Projekt i pripadajuću dokumentaciju u prostorijama Naručitelja.

7.2 Odredbe koje se odnose na zajednicu gospodarskih subjekta (ponuditelja)

Gospodarski subjekt je fizička ili pravna osoba, uključujući podružnicu, ili javno tijelo ili zajednica tih osoba ili tijela, uključujući svako njihovo privremeno udruženje, koja na tržištu nudi izvođenje radova ili posla, isporuku robe ili pružanje usluga.

Za svakog člana zajednice gospodarskih subjekata dokazuje se:

- nepostojanje osnova za isključenje iz točaka 3.1, 3.2, 3.3, 3.4 i 3.5 ove Dokumentacije o nabavi (obvezne osnove za isključenje gospodarskog subjekta i ostale osnove za isključenje gospodarskog subjekta), te
- ispunjavanje kriterija za odabir gospodarskog subjekta (uvjeta sposobnosti) iz točke 4.1 ove Dokumentacije o nabavi (uvjeti sposobnosti za obavljanje profesionalne djelatnosti).



Zajednica gospodarskih subjekata u ponudi dostavlja popunjen ESPD za sve članove zajednice, sukladno uputama iz ove Dokumentacije o nabavi.

Sukladno članku 277. ZJN-a zajednica gospodarskih subjekata može se osloniti na sposobnost članova zajednice ili drugih subjekata.

Naručitelj ne smije zahtijevati da zajednica gospodarskih subjekata ima određeni pravni oblik u trenutku dostave ponude, ali može zahtijevati da ima određeni pravni oblik nakon sklapanja ugovora u mjeri u kojoj je to nužno za uredno izvršenje tog ugovora (sukladno članku 50. ZJN-a).

Naručitelj neposredno plaća svakom članu zajednice gospodarskih subjekata za onaj dio ugovora koji je on izvršio, ako zajednica gospodarskih subjekata ne odredi drugačije.

7.3 Odredbe koje se odnose na podugovaratelje

Podugovaratelj je gospodarski subjekt koji za ugovaratelja isporučuje robu, pruža usluge ili izvodi radove koji su neposredno povezani s predmetom nabave (sukladno članku 3. ZJN-a).

Sudjelovanje podugovaratelja ne utječe na odgovornost ugovaratelja za izvršenje ugovora o javnoj nabavi (sukladno članku 226. ZJN-a).

Za svakog podugovaratelja dokazuje se nepostojanje osnova za isključenje iz točaka 3.1, 3.2, 3.3, 3.4 i 3.5 ove Dokumentacije o nabavi (obvezne osnove za isključenje gospodarskog subjekta i ostale osnove za isključenje gospodarskog subjekta), te ispunjavanje kriterija za odabir gospodarskog subjekta (uvjeta sposobnosti) iz točke 4.1 ove Dokumentacije o nabavi (uvjeti sposobnosti za obavljanje profesionalne djelatnosti)..

Ako Naručitelj utvrdi da postoji osnova za isključenje podugovaratelja, obvezan je od gospodarskog subjekta zatražiti zamjenu tog podugovaratelja u primjerenom roku, ne kraćem od pet dana (sukladno članku 221. ZJN-a).

Gospodarski subjekt koji namjerava dati dio ugovora o javnoj nabavi u podugovor obvezan je u ponudi:

1. navesti koji dio ugovora namjerava dati u podugovor (predmet ili količina, vrijednost ili postotni udio)
2. navesti podatke o podugovarateljima (naziv ili tvrtka, sjedište, OIB ili nacionalni identifikacijski broj, broj računa, zakonski zastupnici podugovaratelja)
3. dostaviti europsku jedinstvenu dokumentaciju o nabavi za podugovaratelja.

Ako je gospodarski subjekt dio ugovora o javnoj nabavi dao u podugovor, podaci iz točaka 1. i 2. prethodnog stavka moraju biti navedeni u ugovoru o javnoj nabavi (sukladno članku 222. ZJN-a).



Grad Korčula sudjeluje u provedbi financijskog instrumenta sufinanciranog iz Europskog fonda za regionalni razvoj u sklopu Operativnog programa „Konkurentnost i kohezija“

Podaci o imenovanim podugovarateljima (naziv ili tvrtka, sjedište, OIB ili nacionalni identifikacijski broj, broj računa, zakonski zastupnici podugovaratelja) i dijelovi ugovora koje će oni izvršavati (predmet ili količina, vrijednost ili postotni udio) **obvezni su sastojci ugovora o javnoj nabavi** (sukladno članku 2. stavku 1. točki 7. alineji 13. Pravilnika o dokumentaciji o nabavi te ponudi u postupcima javne nabave).

Promjena podugovaratelja, uvođenje jednog ili više novih podugovaratelja, preuzimanje dijela ugovora o javnoj nabavi (članak 224. ZJN-a)

- Ugovaratelj može tijekom izvršenja ugovora o javnoj nabavi od Naručitelja zahtijevati:
 1. promjenu podugovaratelja za onaj dio ugovora o javnoj nabavi koji je prethodno dao u podugovor
 2. uvođenje jednog ili više novih podugovaratelja čiji ukupni udio ne smije prijeći 30 % vrijednosti ugovora o javnoj nabavi bez poreza na dodanu vrijednost, neovisno o tome je li prethodno dao dio ugovora o javnoj nabavi u podugovor ili nije
 3. preuzimanje izvršenja dijela ugovora o javnoj nabavi koji je prethodno dao u podugovor.
- Uz zahtjev iz prethodnog stavka točaka 1. i 2, ugovaratelj Naručitelju dostavlja podatke i dokumente sukladno članku 222. stavku 1. ZJN-a za novog podugovaratelja.

Kada naručitelj ne smije odobriti zahtjev ugovaratelja (članak 225. ZJN-a)

Naručitelj ne smije odobriti zahtjev ugovaratelja:

- u slučaju iz članka 224. stavka 1. točke 1. ZJN-a (promjenu podugovaratelja za onaj dio ugovora o javnoj nabavi koji je ugovaratelj prethodno dao u podugovor) ako se ugovaratelj u postupku javne nabave radi dokazivanja ispunjenja kriterija za odabir gospodarskog subjekta oslonio na sposobnost podugovaratelja kojeg sada mijenja, a novi podugovaratelj ne ispunjava iste uvjete, ili postoje osnove za isključenje;
- u slučaju iz članka 224. stavka 1. točke 2. ZJN-a (uvođenje jednog ili više novih podugovaratelja čiji ukupni udio ne smije prijeći 30 % vrijednosti ugovora o javnoj nabavi bez poreza na dodanu vrijednost, neovisno o tome je li ugovaratelj prethodno dao dio ugovora o javnoj nabavi u podugovor ili nije), ako se ugovaratelj u postupku javne nabave radi dokazivanja ispunjenja kriterija za odabir gospodarskog subjekta oslonio na sposobnost podugovaratelja kojeg sada mijenja, a novi podugovaratelj ne ispunjava iste uvjete, ili postoje osnove za isključenje;
- u slučaju iz članka 224. stavka 1. točke 3. ZJN-a (ugovaratelj preuzima izvršenja dijela ugovora o javnoj nabavi koji je prethodno dao u podugovor), ako se ugovaratelj u postupku javne nabave radi dokazivanja ispunjenja kriterija za odabir gospodarskog subjekta oslonio na sposobnost podugovaratelja za izvršenje tog dijela, a ugovaratelj samostalno ne posjeduje takvu sposobnost, ili ako je taj dio ugovora već izvršen.



Grad Korčula sudjeluje u provedbi financijskog instrumenta sufinanciranog iz Europskog fonda za regionalni razvoj u sklopu Operativnog programa „Konkurentnost i kohezija“

7.4 Navod o obveznom neposrednom plaćanju podugovarateljima, u slučaju kada se dio ugovora daje u podugovor, ili obrazloženje opravdanih razloga vezanih uz prirodu ugovora ili specifičnih uvjeta njegova izvršenja zbog kojih to nije primjenjivo

Naručitelj će neposredno plaćati podugovaratelju za dio ugovora koji je isti izvršio. Ugovaratelj (ponuditelj) mora svom računu ili situaciji priložiti račune ili situacije svojih podugovaratelja koje je prethodno potvrdio.

7.5 Oslanjanje na sposobnost drugih subjekata

Gospodarski subjekt može se u postupku javne nabave radi dokazivanja ispunjavanja kriterija za odabir gospodarskog subjekta iz članka 258. ZJN-a (ekonomska i financijska sposobnost) osloniti na sposobnost drugih subjekata, bez obzira na pravnu prirodu njihova međusobnog odnosa.

Ako se gospodarski subjekt oslanja na sposobnost drugih subjekata, mora dokazati Naručitelju da će imati na raspolaganju potrebne resurse za izvršenje ugovora, primjerice prihvaćanjem obveze drugih subjekata da će te resurse staviti na raspolaganje gospodarskom subjektu.

Ako se gospodarski subjekt oslanja na sposobnost drugog subjekta, obavezan je u ponudi dostaviti zaseban ESPD za tog gospodarskog subjekta.

Naručitelj je obavezan, sukladno člancima 260.-269. ZJN-a, provjeriti ispunjavaju li drugi subjekti na čiju se sposobnost gospodarski subjekt oslanja relevantne kriterije za odabir gospodarskog subjekta te postoje li osnove za njihovo isključenje. Naručitelj će od gospodarskog subjekta zahtijevati da zamijeni subjekt na čiju se sposobnost oslonio radi dokazivanja kriterija za odabir ako, na temelju provjere, utvrdi da kod tog subjekta postoje osnove za isključenje ili da ne udovoljava relevantnim kriterijima za odabir gospodarskog subjekta (sukladno članku 275. ZJN-a).

Ako se gospodarski subjekt oslanja na sposobnost drugih subjekata radi dokazivanja ispunjavanja kriterija ekonomske i financijske sposobnosti, Naručitelj će zahtijevati njihovu solidarnu odgovornost za izvršenje ugovora (sukladno članku 276. ZJN-a).

7.6 Vrsta, sredstvo i uvjeti jamstva, ako su tražena te navod da gospodarski subjekt može dati novčani polog u traženom iznosu i žiro-račun (IBAN) naručitelja

U ovom postupku javne nabave Naručitelj zahtijeva dostavu sljedećih jamstava:



7.6.1 Jamstvo za ozbiljnost ponude

Gospodarski subjekt dostavlja jamstvo za ozbiljnost ponude za slučaj:

- a) odustajanja ponuditelja od svoje ponude u roku njezine valjanosti,
- b) nedostavljanja ažuriranih popratnih dokumenata sukladno članku 263. Zakona o javnoj nabavi,
- c) neprihvatanja ispravka računске greške,
- d) odbijanja potpisivanja ugovora o javnoj nabavi, ili
- e) nedostavljanja jamstva za uredno ispunjenje ugovora o javnoj nabavi.

Jamstvo mora biti s rokom valjanosti koji ne smije biti kraći od roka valjanosti ponude. Gospodarski subjekt može dostaviti jamstvo koje je duže od roka valjanosti ponude.

Jamstvo za ozbiljnost ponude iznosi 140.000,00 HRK (hrvatskih kuna).

Jamstvo za ozbiljnost ponude može biti u obliku: bankarske garancije ili novčanog pologa u traženom iznosu na žiro-račun Naručitelja.

U slučaju zajednice gospodarskih subjekata jamstvo dostavlja voditelj zajednice (nositelj ponude) ili svi članovi zajednice solidarno ili jedan član zajednice gospodarskih subjekata na ukupan iznos.

Ako tijekom postupka javne nabave istekne rok valjanosti ponude i jamstva za ozbiljnost ponude, Naručitelj je obavezan prije odabira zatražiti produženje roka valjanosti ponude i jamstva od ponuditelja koji je podnio ekonomski najpovoljniju ponudu u primjerenom roku ne kraćem od pet dana.

Bankarska garancija

Ako je jamstvo za ozbiljnost ponude bankarska garancija, ista mora biti neopoziva, bezuvjetna i na prvi poziv te mora sadržavati:

- naziv korisnika garancije: Grad Korčula,
- naznaku predmeta nabave: Modernizacija javne rasvjete na području Grada Korčule
- naznaku da se ista daje za slučajeve nabrojane pod alinejama od (a) do (e) točke 7.6.1. Dokumentacije o nabavi.

U slučaju dostave bankarske garancije, ista se dostavlja u izvorniku u papirnatom obliku, sukladno uputi iz točke 6.2.2 Dokumentacije o nabavi.

Novčani polog

Ako je jamstvo za ozbiljnost ponude novčani polog, ponuditelj može u ponudi dostaviti potvrdu na temelju koje se može utvrditi da je polog uplaćen.



Grad Korčula sudjeluje u provedbi financijskog instrumenta sufinanciranog iz Europskog fonda za regionalni razvoj u sklopu Operativnog programa „Konkurentnost i kohezija“

Novčani polog uplaćuje se u korist korisnika Grad Korčula
Poslovna banka: OTP banka d.d. SWIFT CODE: OTPVH2X.
IBAN: HR1724070001820400008

Model: HR 68, poziv na broj uplatitelja: 7242, OIB uplatitelja, opis plaćanja (svrha plaćanja: polog - jamstvo za ozbiljnost ponude, navesti naziv predmeta nabave i evidencijski broj nabave). Polog mora biti evidentiran na računu Naručitelja do isteka roka za dostavu ponuda.

7.6.2 Jamstvo za uredno ispunjenje ugovora o javnoj nabavi

Odabrani ponuditelj je dužan Naručitelju dostaviti jamstvo za uredno ispunjenje ugovora za slučaj povrede ugovornih obveza. Jamstvo se dostavlja u hrvatskim kunama, u iznosu od 10% vrijednosti ugovora bez PDV-a (Naknade bez PDV-a).

Jamstvo se dostavlja u roku 10 (deset) dana od dana potpisivanja ugovora, pod prijetnjom raskida ugovora i naplate jamstva za ozbiljnost ponude.

Jamstvo za uredno ispunjenje ugovora treba biti u obliku neopozive, bezuvjetne bankarske garancije, naplative od banke na prvi poziv, bez prava na prigovor, s rokom važenja 12 mjeseci od potpisa Ugovora. Bankarska garancija mora biti dostavljena na hrvatskom jeziku koji je ujedno jezik tumačenja iste.

U slučaju sklapanja ugovora sa zajednicom gospodarskih subjekata (ponuditelja) jamstvo dostavlja voditelj zajednice (nositelj ponude) ili svi članovi zajednice solidarno ili jedan član zajednice gospodarskih subjekata na ukupan iznos.

Odabrani ponuditelj može dati novčani polog u traženom iznosu. Novčani polog uplaćuje se u korist korisnika jamstva Grad Klorčula,

Poslovna banka: OTP banka d.d.

IBAN: HR1724070001820400008. SWIFT CODE: OTPVH2X.

Model: HR68., poziv na broj uplatitelja:7242, OIB uplatitelja, opis plaćanja (svrha plaćanja: polog – jamstvo za uredno ispunjenje ugovora – navesti naziv predmeta nabave i evidencijski broj nabave). Polog mora biti evidentiran na računu Naručitelja sukladno rokovima propisanim ugovorom koji će biti sklopljen s odabranim ponuditeljem nakon izvršnosti odluke o odabiru.

Po urednom ispunjenju ugovornih obveza, ukoliko ne nastupe okolnosti za aktiviranje jamstva za uredno ispunjenje ugovora, Naručitelj se obvezuje vratiti odabranom ponuditelju bankarsku garanciju ili novčani polog.

7.6.3 Jamstvo za otklanjanje nedostataka u jamstvenom roku

Odabrani ponuditelj je dužan Naručitelju dostaviti jamstvo za otklanjanje nedostataka u jamstvenom roku za slučaj da nalogoprimac u jamstvenom roku ne ispuni obveze otklanjanja



Grad Korčula sudjeluje u provedbi financijskog instrumenta sufinanciranog iz Europskog fonda za regionalni razvoj u sklopu Operativnog programa „Konkurentnost i kohezija“

nedostataka koje ima po osnovi jamstva ili s naslova naknade štete, a u odnosu na ugrađene svjetiljke.

Jamstvo se dostavlja u roku najkasnije 15 dana prije isteka jamstva za uredno ispunjenje ugovora iz prethodne točke ove Dokumentacije o nabavi pod prijetnjom raskida ugovora i naplate jamstva za uredno ispunjenje ugovora, te predstavlja jedan od uvjeta prihvata sustava javne rasvjete.

Jamstvo za otklanjanje nedostataka u jamstvenom roku dostavlja se u obliku solemnizirane bjanko zadužnice popunjene sukladno Pravilniku o obliku i sadržaju bjanko zadužnice (Narodne novine, br. 115/12, 82/17).

Odabrani ponuditelj izdaje bjanko zadužnicu s naznakom najvišeg iznosa. Zbroj svih dostavljenih bjanko zadužnicu u najvišem mogućem dostupnom apoenu (5.000,00 kn, 10.000,00 kn, 50.000,00 kn, 100.000,00 kuna, 500.000,00 kn ili 1.000.000,00 kn), skupno ili pojedinačno, u cijelosti ili najvećem mogućem opsegu mora odgovarati iznosu do najviše 10% ukupne vrijednosti ugovora bez PDV-a. Broj bjanko zadužnica nije ograničen. U slučaju da nastupe okolnosti za aktiviranje bjanko zadužnice, Naručitelj može naplatiti tražbinu najviše do iznosa 10% ukupne vrijednosti ugovora bez PDV-a/naknade bez PDV-a.

Jamstvo za otklanjanje nedostataka u jamstvenom roku izdaje se na rok važenja jamstvenog roka svjetiljaka računajući od dana prihvata sustava javne rasvjete (od datuma potpisa Zapisnika o primopredaji ukupne količine predmeta nabave).

U slučaju sklapanja ugovora sa zajednicom gospodarskih subjekata (ponuditelja) jamstvo dostavlja voditelj zajednice (nositelj ponude) ili svi članovi zajednice solidarno ili jedan član zajednice gospodarskih subjekata na ukupan iznos.

Odabrani ponuditelj može dati novčani polog u traženom iznosu. Novčani polog uplaćuje se u korist korisnika Grad Korčula,

Poslovna banka: OTP banka d.d. SWIFT CODE: OTPVH2X.

IBAN: HR1724070001820400008

Model: HR68, poziv na broj uplatitelja: 7242, OIB uplatitelja, opis plaćanja (svrha plaćanja: polog – jamstvo otklanjanje nedostataka – navesti naziv predmeta nabave i evidencijski broj nabave). Polog mora biti evidentiran na računu Naručitelja sukladno rokovima propisanim ugovorom koji će biti sklopljen s odabranim ponuditeljem nakon izvršnosti odluke o odabiru.

Po isteku jamstvenog roka, ukoliko ne nastupe okolnosti za aktiviranje jamstva za otklanjanje nedostataka u jamstvenom roku, Naručitelj se obvezuje vratiti odabranom ponuditelju bjanko zadužnicu(e) ili novčani polog.



Grad Korčula sudjeluje u provedbi financijskog instrumenta sufinanciranog iz Europskog fonda za regionalni razvoj u sklopu Operativnog programa „Konkurentnost i kohezija“

7.7 Datum, vrijeme i mjesto javnog otvaranja ponuda

U otvorenom postupku provodi se javno otvaranje ponuda. Naručitelj započinje javno otvaranje ponuda na naznačenome mjestu i u naznačeno vrijeme, odmah nakon isteka roka za dostavu ponuda.

Ponuditelj svoju elektroničku ponudu mora dostaviti predajom u EOJN RH najkasnije do _____2021. godine do _____ sati.

Javno otvaranje ponuda započinje dana _____2021. godine u _____ sati, u prostorijama Naručitelja, na adresi: Gradska vijećnica, Korčula, Trg Antuna i Stjepana Radića 1 (1. kat).

Naručitelj provodi javno otvaranje putem službenog portala EOJN-a RH: <https://eojn.nn.hr/Oglasnik/>.

Ponude otvaraju najmanje dva člana stručnog povjerenstva za javnu nabavu.

Javnom otvaranju ponuda smiju prisustvovati ovlašteni predstavnici ponuditelja i druge osobe. Ovlašteni predstavnici ponuditelja moraju svoje pisano ovlaštenje predati članovima stručnog povjerenstva za javnu nabavu neposredno prije javnog otvaranja ponuda.

Sukladno članku 282. ZJN-a, **pravo aktivnog sudjelovanja** na javnom otvaranju ponuda imaju samo članovi stručnog povjerenstva za javnu nabavu i ovlašteni predstavnici ponuditelja.

Naručitelj je obvezan sastaviti zapisnik o otvaranju ponuda. Zapisnik o otvaranju ponuda Naručitelj je obvezan odmah uručiti svim ovlaštenim predstavnicima ponuditelja nazočnima na javnom otvaranju, a ostalim ponuditeljima zapisnik se dostavlja na njihov pisani zahtjev, osim ako je zapisnik javno objavljen.

7.8 Uradci ili dokumenti koji će se nakon završetka postupka javne nabave vratiti ponuditeljima

Naručitelj je obvezan vratiti ponuditeljima jamstvo za ozbiljnost ponude u roku od deset dana od dana potpisivanja ugovora o javnoj nabavi, odnosno dostave jamstva za uredno izvršenje ugovora o javnoj nabavi, a presliku jamstva obvezan je pohraniti (sukladno članku 217. ZJN-a).

7.9 Posebni uvjeti za izvršenje ugovora

Uvjeti vezani za izvršenje ugovora definirani su ovom Dokumentacijom o nabavi.



Grad Korčula sudjeluje u provedbi financijskog instrumenta sufinanciranog iz Europskog fonda za regionalni razvoj u sklopu Operativnog programa „Konkurentnost i kohezija“

7.10 Rok za donošenje odluke o odabiru ili odluke o poništenju

Naručitelj utvrđuje činjenice i okolnosti u postupku javne nabave te na temelju utvrđenih činjenica i okolnosti donosi odluke u skladu s odredbama ZJN-a (članak 301. ZJN-a).

Naručitelj na osnovi rezultata pregleda i ocjene ponuda te kriterija za odabir ponude donosi odluku o odabiru. Ako su dvije ili više valjanih ponuda jednako rangirane prema kriteriju za odabir ponude, Naručitelj će odabrati ponudu koja je zaprimljena ranije (sukladno članku 302. ZJN-a).

Naručitelj će donijeti odluku o odabiru u roku od 60 dana od isteka roka za dostavu ponuda (članak 302. ZJN-a). Ovaj rok od 60 dana određuje se zbog složenosti predmeta nabave.

Naručitelj donosi odluku o poništenju ako su ispunjeni razlozi za poništenje postupka javne nabave. Naručitelj će donijeti odluku o poništenju u roku od 30 dana od nastanka razloga za poništenje postupka (članak 303. ZJN-a).

Odluku o odabiru ili odluku o poništenju s preslikom zapisnika o pregledu i ocjeni ponuda, Naručitelj će dostaviti sudionicima putem EOJN-a RH.

Sukladno članku 307. stavku 3. ZJN-a smatra se da je ugovor o javnoj nabavi sklopljen na dan izvršnosti odluke o odabiru (osim u slučaju iz članka 307. stavaka 4. ZJN-a).

Sukladno članku 307. stavku 4. ZJN-a ako javni naručitelj za preuzimanje obveza mora imati suglasnost drugog tijela, smatra se da je ugovor o javnoj nabavi sklopljen na dan pribavljanja suglasnosti.

7.11 Rok, način i uvjeti plaćanja

Naručitelj će iznos do 80% ukupno ugovorene cijene isplaćivati u mjesečnim obrocima prema stvarno montiranim svjetiljkama ovjerenim od strane Naručitelja, izvršitelja i nadzora.

Plaćanje mjesečnih obroka obaviti će se u roku od 30 (trideset) dana od dana primitka valjanog eRačuna ovjerenog od strane Naručitelja, izvršitelja i nadzora.

Izvršitelj će eRačun dostaviti Naručitelju najkasnije do svakog 5-og dana u mjesecu za montirane svjetiljke iz prethodnog mjeseca.

Preostali iznos od 20% isplatit će se po izvršenoj primopredaji i dostavi jamstva za otklanjanje nedostataka u jamstvenom roku, temeljem eRačuna.

Predujam, kao i ostali oblici osiguranja plaćanja isključeni su.



Grad Korčula sudjeluje u provedbi financijskog instrumenta sufinanciranog iz Europskog fonda za regionalni razvoj u sklopu Operativnog programa „Konkurentnost i kohezija“

7.12 Rok za izjavljivanje žalbe na dokumentaciju o nabavi te naziv i adresa žalbenog tijela

Pravo na žalbu (članak 401. ZJN-a, odgovarajuće se primjenjuje na ovaj postupak javne nabave). Pravo na žalbu ima svaki gospodarski subjekt koji ima ili je imao pravni interes za dobivanje određenog ugovora o javnoj nabavi, okvirnog sporazuma, dinamičkog sustava nabave ili projektnog natječaja i koji je pretrpio ili bi mogao pretrpjeti štetu od navodnoga kršenja subjektivnih prava. Pravo na žalbu ima i središnje tijelo državne uprave nadležno za politiku javne nabave i nadležno državno odvjetništvo.

Izjavljivanje žalbe (članak 405. ZJN-a, odgovarajuće se primjenjuje na ovaj postupak javne nabave).

Žalba se izjavljuje Državnoj komisiji za kontrolu postupaka javne nabave, Koturaška cesta 43/IV, 10000 Zagreb.

Žalba se izjavljuje u pisanom obliku. Žalba se dostavlja neposredno, putem ovlaštenog davatelja poštanskih usluga ili elektroničkim sredstvima komunikacije putem međusobno povezanih informacijskih sustava Državne komisije i EOJN-a RH. Žalitelj je obvezan primjerak žalbe dostaviti Naručitelju u roku za žalbu.

Rokovi za izjavljivanje žalbe u otvorenom postupku javne nabave (članak 406. ZJN-a, odgovarajuće se primjenjuje na ovaj postupak javne nabave).

U otvorenom postupku žalba se izjavljuje u roku od deset dana, i to od dana:

1. objave poziva na nadmetanje, u odnosu na sadržaj poziva ili dokumentacije o nabavi
2. objave obavijesti o ispravku, u odnosu na sadržaj ispravka
3. objave izmjene dokumentacije o nabavi, u odnosu na sadržaj izmjene dokumentacije
4. otvaranja ponuda u odnosu na propuštanje naručitelja da valjano odgovori na pravodobno dostavljen zahtjev dodatne informacije, objašnjenja ili izmjene dokumentacije o nabavi te na postupak otvaranja ponuda
5. primitka odluke o odabiru ili poništenju, u odnosu na postupak pregleda, ocjene i odabira ponuda, ili razloge poništenja.

Žalitelj koji je propustio izjaviti žalbu u određenoj fazi otvorenog postupka javne nabave sukladno odredbi članka 406. stavka 1. ZJN-a nema pravo na žalbu u kasnijoj fazi postupka za prethodnu fazu.



Grad Korčula sudjeluje u provedbi financijskog instrumenta sufinanciranog iz Europskog fonda za regionalni razvoj u sklopu Operativnog programa „Konkurentnost i kohezija“

7.13 Drugi podaci koje naručitelj smatra potrebnima

7.13.1 Tajnost podataka u ponudi

Temeljem članka 52. ZJN-a, gospodarski subjekt u postupku javne nabave smije na temelju zakona, drugog propisa ili općeg akta određene podatke označiti tajnom, uključujući tehničke ili trgovinske tajne te povjerljive značajke ponuda i zahtjeva za sudjelovanje.

Ako je gospodarski subjekt neke podatke označio tajnima, obvezan je navesti pravnu osnovu na temelju koje su ti podaci označeni tajnima.

Gospodarski subjekt ne smije označiti tajnom: cijenu ponude, troškovnik, katalog, podatke u vezi s kriterijima za odabir ponude, javne isprave, izvatke iz javnih registara te druge podatke koji se prema posebnom zakonu ili podzakonskom propisu moraju javno objaviti ili se ne smiju označiti tajnom.

7.14 Jamstveni rok

Jamstveni rok počinje teći od dana primopredaje radova i traje sukladno poglavlju 6.6 dokumentacije o nabavi.



Grad Korčula sudjeluje u provedbi financijskog instrumenta sufinanciranog iz Europskog fonda za regionalni razvoj u sklopu Operativnog programa „Konkurentnost i kohezija“

PRILOG 1 - IZJAVA PONUDITELJA O JAMSTVENOM ROKU

Ja, _____ (ime i prezime) iz
_____ (naziv mjesta), broj osobne iskaznice/putovnice:
_____, kao osoba po zakonu ovlaštena za zastupanje ponuditelja
_____ (naziv i sjedište gospodarskog
subjekta), OIB _____, izjavljujem/o kako
nudimo jamstveni rok u trajanju od _____ (broj godina). Navedeno
potvrđujem/o svojim potpisom i pečatom.

U _____, dana _____ 2021.

M.P. _____
(Ime, prezime ovlaštene osobe po zakonu za zastupanje ponuditelja)

(potpis ovlaštene osobe po zakonu za zastupanje ponuditelja)

Izjava se daje za potrebe javne nabave ev. broj nabave: JN/VV-1/2021.

Napomena: Ovo je izjava koju potpisuje osoba po zakonu ovlaštena za zastupanje ponuditelja. Ukoliko pravnu osobu po zakonu zastupaju dvije ili više osoba zajedno, onda Izjavu moraju potpisati one osobe koje su ovlaštene za skupno zastupanje gospodarskog subjekta.

**PRILOG 2 - STANDARDNI OBRAZAC ZA EUROPSKU JEDINSTVENU
DOKUMENTACIJU O NABAVI (e-ESPD) (ZASEBNA DATOTEKA)**

PRILOG 3 – TROŠKOVNIK (ZASEBNA DATOTEKA)

PRILOG 4 – IZJAVA O DAVANJU NA RASPOLAGANJE RESURSA, TE PRIHVAĆANJU SOLIDARNE ODGOVORNOSTI ZA IZVRŠENJE UGOVORA (PRILOG IV)

IZJAVA

Izjavljujem da se gospodarski subjekt (ponuditelj/zajednica ponuditelja) u otvorenom postupku javne nabave _____; evidencijskog broja nabave: _____

(naziv i sjedište gospodarskog subjekta, OIB)

(naziv i sjedište gospodarskog subjekta, OIB)

(naziv i sjedište gospodarskog subjekta, OIB)

oslonio na ekonomsku/financijsku/tehničku/stručnu (nepotrebno izbaciti) sposobnost:

(naziv i sjedište gospodarskog subjekta na čiju se sposobnost oslanja ponuditelj/zajednica ponuditelja, OIB).

Izjavljujem da prihvaćam obveze te da ću potrebne resurse za ekonomsku/financijsku/tehničku/stručnu (nepotrebno izbaciti) sposobnost staviti na raspolaganje gore navedenom gospodarskom subjektu (ponuditelju/zajednici ponuditelja).

Također, izjavljujem da sam upoznat sa odredbama članka 276. Zakona o javnoj nabavi, te **prihvaćam solidarnu odgovornost za izvršenje ugovora** sklopljenog temeljem provedenog otvorenog postupka javne nabave: Modernizacija (obnova) javne rasvjete; evidencijskog broja nabave: MV-xx/xx.

Navedeno potvrđujem potpisom ove izjave.

Osoba po zakonu ovlaštena za zastupanje gospodarskog subjekta (na čiju se sposobnost oslanja ponuditelj/zajednica ponuditelja) ¹ (ime i prezime, funkcija tiskanim slovima)	
Potpis i datum	

¹ Osoba po zakonu ovlaštena za zastupanje gospodarskog subjekta je osoba koja je u izvodu iz sudskog/obrtnog/strukovnog ili drugog odgovarajućeg registra navedena kao ovlaštena za zastupanje gospodarskog subjekta.

Ukoliko jedna osoba zastupa tvrtku samostalno i pojedinačno, dovoljno je da samo ta osoba potpiše i priloži Izjavu.

Ukoliko više osoba zajedno zastupa tvrtku, svaka od tih osoba mora potpisati i priložiti svoju Izjavu.

Ukoliko više osoba može zastupati tvrtku samostalno i pojedinačno, dovoljno je da Izjavu potpiše i priloži samo jedna od tih osoba.

**IZJAVA O INŽENJERU GRADILIŠTA ILI VODITELJU RADOVA S
REFERENTNOM LISTOM**

Ja, _____, OIB: _____

kao osoba ovlaštena po zakonu za zastupanje gospodarskog subjekta

pod materijalnom i kaznenom odgovornošću izjavljujem da:

a) da je inženjer gradilišta ili voditelj radova

elektrotehničke struke naš zaposlenik/nije naš zaposlenik, ali je s istim stručnjakom sklopljen ugovor o poslovnoj suradnji i da ispunjava uvjete sukladno Zakonu o poslovima i djelatnostima prostornog uređenja i gradnje („Narodne novine“, broj 78/15,118/18, 110/19)

Ovom Izjavom ponuditelj potvrđujemo stručno iskustvo inženjera gradilišta ili voditelja u vođenju radova.

Ponuditelj:

M.P.

(potpis osobe ovlaštene po zakonu za zastupanje pravne osobe)

Datum: _____